

Motor-Einstellwerkzeug-Satz für VAG 1.0 / 1.2 / 1.4 TSI (mit Zahnriemen)

WERKZEUGE

- 1 Kurbelwellen-Arretierbolzen,
zu verwenden wie OEM T10340
- 2 Nockenwellen-Einstellplatte,
zu verwenden wie OEM T10477
- 3 Nockenwellenrad-Arretierung,
zu verwenden wie OEM T10476
- 4 Ringschlüssel,
zu verwenden wie OEM T10499
- 5 Nockenwellen-Einstellplatte,
zu verwenden wie OEM T10494
- 6 Montagewerkzeug,
zu verwenden wie OEM T10487



VERWENDUNGSZWECK

Dieser Werkzeugsatz enthält oben aufgeführte Werkzeuge zum Einstellen und Überprüfen der Motor-Steuerzeiten an 3- und 4-Zylinder 1.0 / 1.2 / 1.4 Benzin-Direkteinspritzmotoren mit Zahnriemen (EA211).

Weitere Infos zum Artikel und eine Liste der geeigneten Motoren und Modelle finden Sie auf unserer Internetseite: www.bgstechnik.com

SICHERHEITSHINWEISE

- Verwenden Sie das Werkzeug nicht, wenn Teile fehlen oder beschädigt sind.
- Verwenden Sie das Werkzeug nur für den vorgesehenen Zweck.
- Legen Sie das Werkzeug niemals auf die Fahrzeug-Batterie. Gefahr von Kurzschluss.
- Vorsicht bei Arbeiten an laufenden Motoren. Lose Kleidung, Werkzeuge und andere Gegenstände können von drehenden Teilen erfasst werden und schwere Verletzungen verursachen.
- Halten Sie Kinder und andere unbefugte Personen vom Arbeitsbereich fern.
- Lassen Sie Kinder nicht mit dem Werkzeug oder dessen Verpackung spielen.
- Vorsicht bei Arbeiten an heißen Motoren, es besteht Verbrennungsgefahr!
- Entfernen Sie vor der Reparatur den Zündschlüssel, so verhindern Sie ein versehentliches Starten des Motors und einen dadurch entstehenden Motorschaden.
- Diese Anleitung dient als Kurzinformation und ersetzt keinesfalls ein Werkstatthandbuch, verwenden Sie immer fahrzeugspezifische Serviceliteratur, bitte entnehmen Sie technische Angaben wie Drehmomentwerte, Hinweise zur Demontage/Montage, usw. der fahrzeugspezifische Serviceliteratur.
- Nach erfolgter Reparatur bzw. vor dem Starten den Motor min. 2 Umdrehungen von Hand drehen und die Steuerzeiten erneut überprüfen.
- Drehen Sie den Motor nur in normaler Drehrichtung (im Uhrzeigersinn soweit nicht anders angegeben)

VERWENDUNG

Kurbelwellen-Arretierbolzen (1)
zu verwenden wie OEM T10340
wird benötigt bei 1.0 / 1.2 / 1.4 TSI Motoren

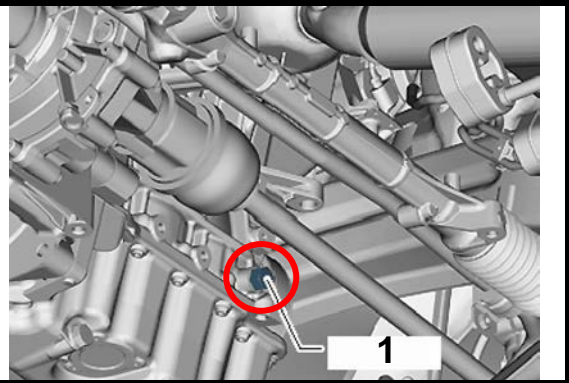

Nockenwellen-Einstellplatte (2)
zu verwenden wie OEM T10477
wird benötigt bei 1.0 TSI Motoren

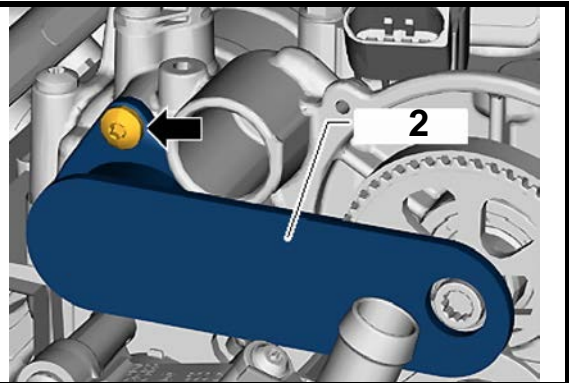

Nockenwellenrad-Arretierung (3)
zu verwenden wie OEM T10476
wird benötigt bei 1.0 / 1.2 / 1.4 TSI Motoren

A = Markierung auf Nockenwellenrad
B = Markierung auf Werkzeug

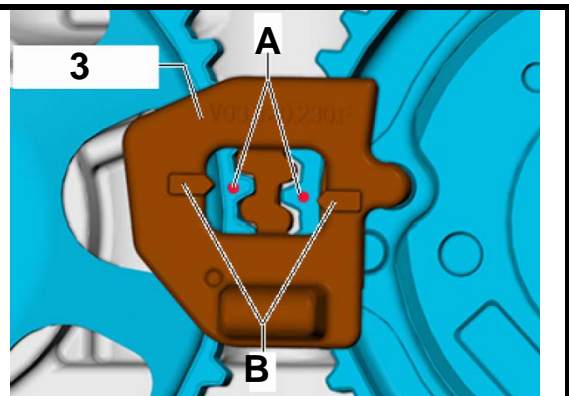

Ringschlüssel (4)
zu verwenden wie OEM T10499
wird benötigt bei 1.0 / 1.2 / 1.4 TSI Motoren

C = Drehmomentschlüssel (nicht enthalten)

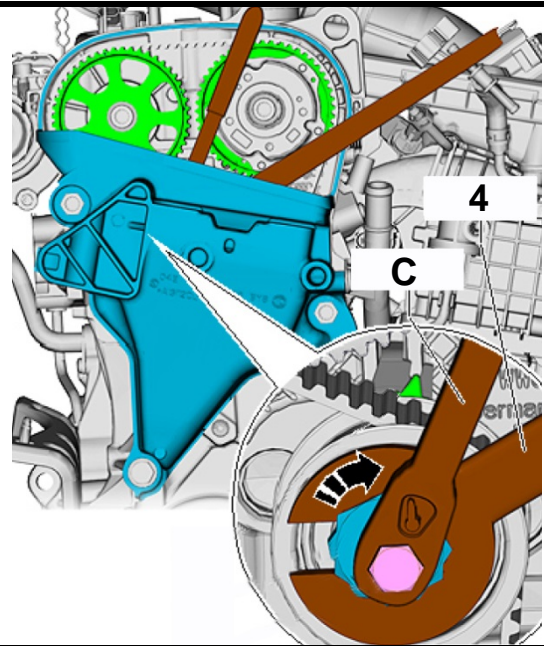

Nockenwellen-Einstellplatte (5)
zu verwenden wie OEM T10494
wird benötigt bei 1.2 / 1.4 TSI Motoren

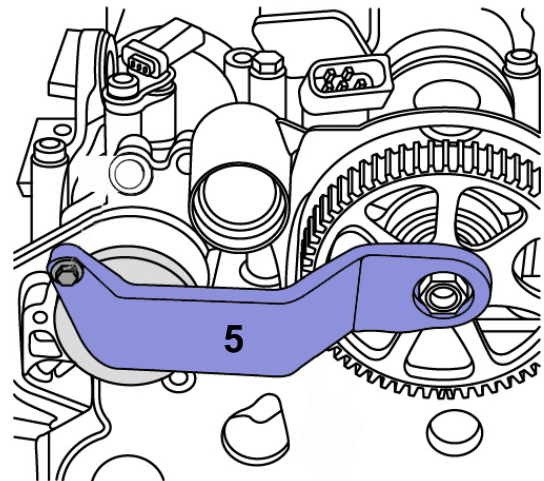

Montagewerkzeug (6)
zu verwenden wie OEM T10487
erleichtert das Einsetzen der Nockenwellen-Fixierung
wird benötigt bei 1.2 / 1.4 TSI Motoren

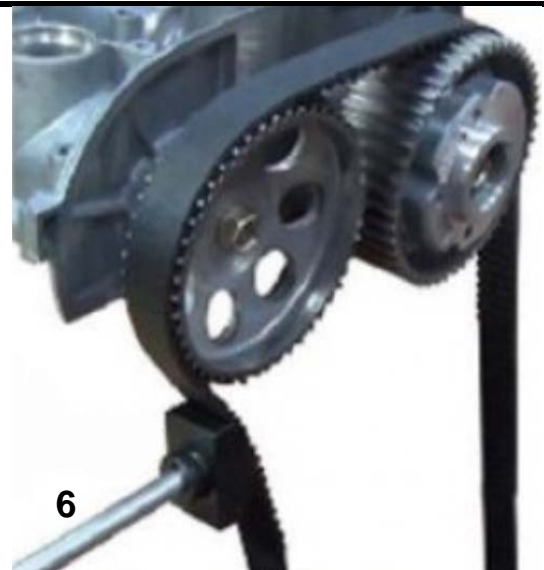

Engine Timing Tool Set for VAG 1.0 / 1.2 / 1.4 TSI (with tooth belt)

TOOLS

- 1 Crankshaft Locking Bolt,
to be used as OEM T10340
- 2 Camshaft Adjusting Plate,
to be used as OEM T10477
- 3 Camshaft Gear Locking Tool,
to be used as OEM T10476
- 4 Ring Spanner,
to be used as OEM T10499
- 5 Camshaft Adjusting Plate,
to be used as OEM T10494
- 6 Mounting Tool,
to be used as OEM T10487



INTENDED USE

This tool set includes the tools listed above for setting and checking the engine timing on 3-cylinder and 4-cylinder 1.0 / 1.2 / 1.4 petrol direct injection engines with tooth belt (EA211).

More information regarding this item and a list of suitable engines and models can be found on our website: www.bgstechnic.com

SAFETY INFORMATION

- Do not use the tool if parts are missing or damaged.
- Use the tool for the intended purpose only.
- Never place the tool on the vehicle battery. There is a risk of a short circuit.
- Be careful when working with the engine running. Loose clothing, tools and other objects can be caught by rotating parts and cause serious injury.
- Keep children and other unauthorized persons away from the work area.
- Do not allow children to play with the tool or its packaging.
- Be careful when working on hot engines because of the risk of burn injuries.
- If you remove the ignition key before repairing, you can prevent the engine from being started accidentally and resulting in engine damage.
- This manual serves as a brief guide and does not replace a workshop manual. Always refer to the vehicle-specific service literature, particularly the technical data such as torque values and instructions for disassembly/assembly, etc.
- After repair or before starting the engine, turn a minimum of 2 turns by hand and check the timing again.
- Turn the engine only in the normal direction of rotation (clockwise unless otherwise specified)

USE

Crankshaft Locking Bolt (1)
to be used as OEM T10340
required for 1.0 / 1.2 / 1.4 TSI engines

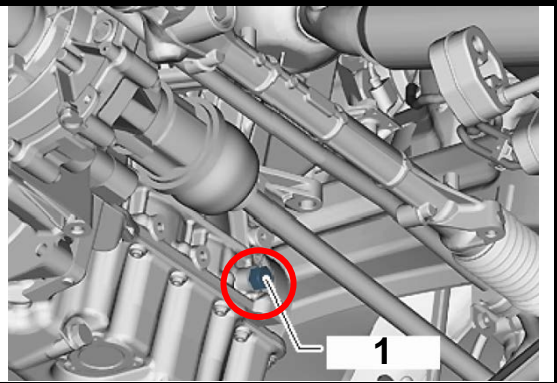

Camshaft Adjusting Plate (2)
to be used as OEM T10477
required for 1.0 TSI engines

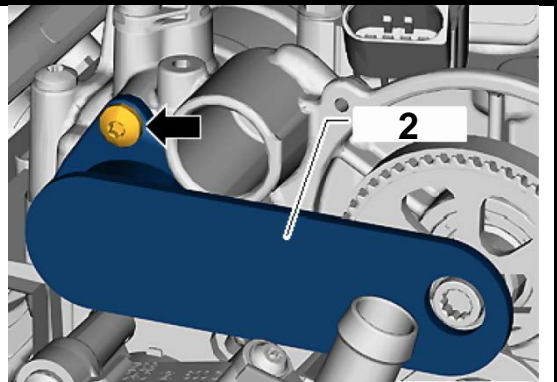

Camshaft Gear Locking Tool (3)
to be used as OEM T10476
required for 1.0 / 1.2 / 1.4 TSI engines

A = Marking on Camshaft Gear
B = Marking on Tool

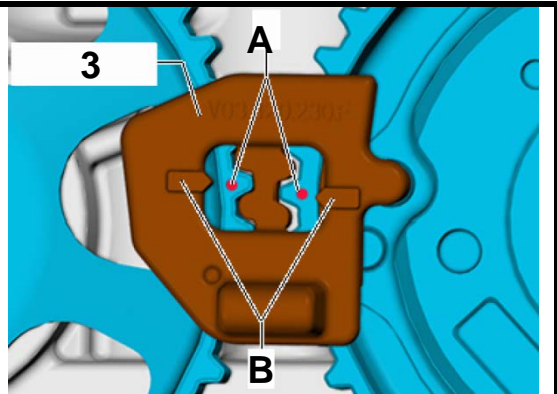

Ring Spanner (4)
to be used as OEM T10499
required for 1.0 / 1.2 / 1.4 TSI engines

C = Torque Wrench (not included)

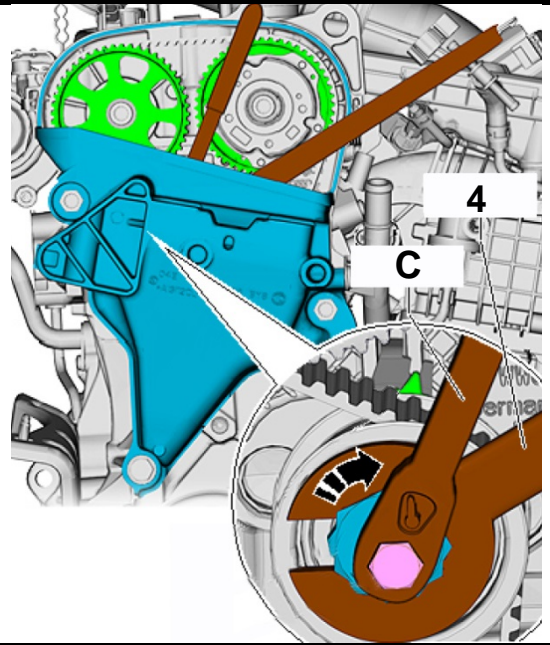

Camshaft Adjusting Plate (5),
to be used as OEM T10494
required for 1.2 / 1.4 TSI engines

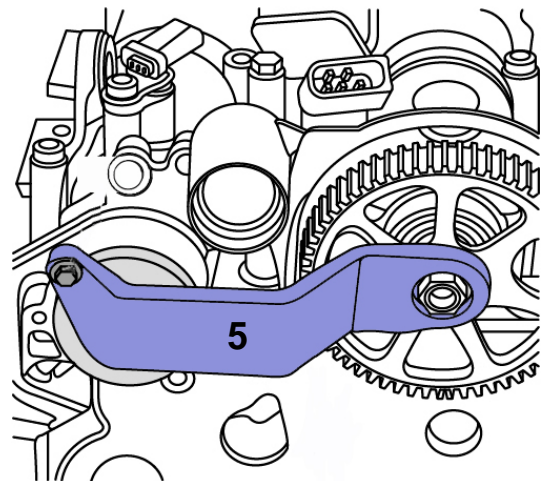

Mounting Tool (6),
to be used as OEM T10487
facilitates the mounting of the camshaft fixing tool
required for 1.2 / 1.4 TSI engines



Coffret de calage pour VAG 1.0 / 1.2 / 1.4 TSI (courroies crantées)

OUTILS

- 1 Boulon de calage de vilebrequin, à utiliser comme OEM T10340
- 2 Plaque de réglage de l'arbre à cames, à utiliser comme OEM T10477
- 3 Calage de l'arbre à cames, à utiliser comme OEM T10476
- 4 Clé polygonale, à utiliser comme OEM T10499
- 5 Plaque de réglage de l'arbre à cames, à utiliser comme OEM T10494
- 6 Outil de montage, à utiliser comme OEM T10487



UTILISATION PRÉVUE

Ce jeu d'outils comporte les outils mentionnés ci-dessus pour le réglage et le contrôle des temps de distribution moteur sur des moteurs de 3 et 4 cylindres à injections directe d'essence 1.0 / 1.2 / 1.4 avec courroie crantée (EA211).

D'autres informations à propos de cet article et une liste des moteurs et modèles pris en charge sont disponibles à notre site Web : www.bgstechnic.com

CONSIGNES DE SÉCURITÉ

- N'utilisez pas l'outil lorsque des pièces manquent ou sont endommagées.
- N'utilisez l'outil qu'aux fins prévues.
- Ne posez jamais l'outil sur la batterie du véhicule. Risque de court-circuit.
- Soyez prudent lorsque vous allez exécuter des travaux sur des moteurs en fonctionnement. Les vêtements mal ajustés, outils et autres objets peuvent être happés par les composants en rotation et provoquer de graves blessures.
- Maintenez à l'écart les enfants et toutes les autres personnes non autorisées de la zone de travail.
- Ne laissez pas les enfants jouer avec l'outil ou son emballage.
- Soyez prudent lorsque vous allez exécuter des travaux sur des moteurs chauds, il y a risque de brûlures !
- Retirez la clé de contact avant d'entamer la réparation, vous évitez ainsi de démarrer le moteur par inadvertance et, en conséquence, des dommages du moteur.
- Ces instructions sont des informations brèves et ne peuvent pas remplacer le manuel de l'atelier. Consultez toujours les manuels de service spécifiques du véhicule pour des informations techniques comme la valeur du moment de couple, des instructions de démontage/montage, etc.
- Après une réparation ou avant le démarrage du moteur, faites 2 rotations à la main minimum et revérifiez ensuite les temps de distribution.
- Faites tourner le moteur uniquement dans le sens de rotation normal (sauf indication contraire, le sens des aiguilles d'une montre)

UTILISATION

La goupille de calage de vilebrequin (1),
à utiliser comme OEM T10340
est nécessaire pour les moteurs 1.0 / 1.2 / 1.4 TSI

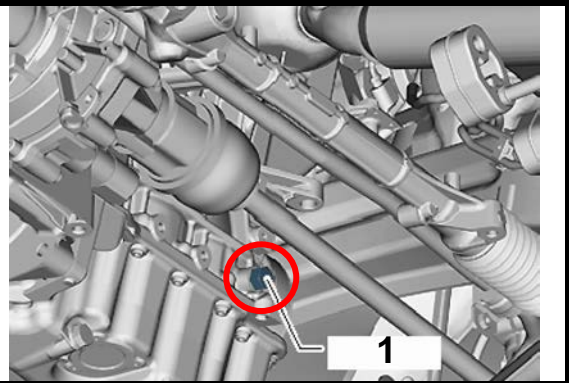

La plaque de réglage de l'arbre à cames (2)
à utiliser comme OEM T10477
est nécessaire pour les moteurs 1.0 TSI

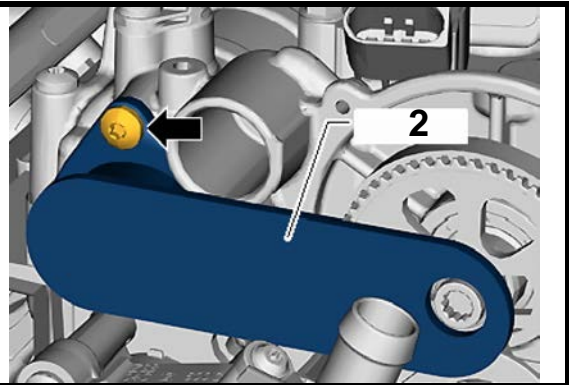

Le calage de l'arbre à cames (3)
à utiliser comme OEM T10476
est nécessaire pour les moteurs 1.0 / 1.2 / 1.4 TSI

A = marquage sur la poulie de l'arbre à cames
B = marquage sur l'outil

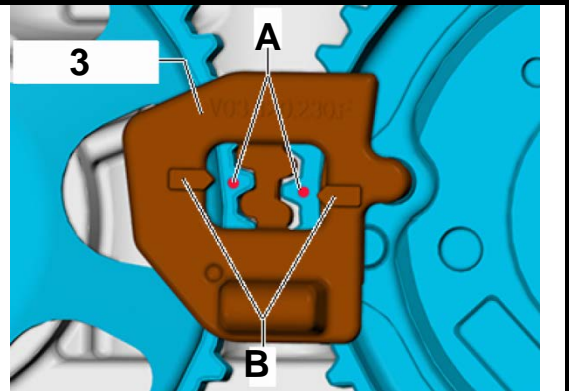

La clé polygonale (4)
à utiliser comme OEM T10499
est nécessaire pour les moteurs 1.0 / 1.2 / 1.4 TSI

C = clé dynamométrique (non comprise)

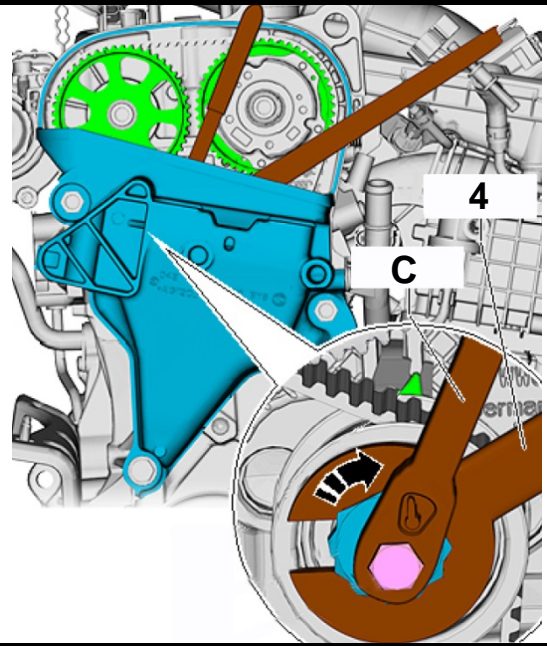

La plaque de réglage de l'arbre à cames (5)
à utiliser comme OEM T10494
est nécessaire pour les moteurs 1.2 / 1.4 TSI

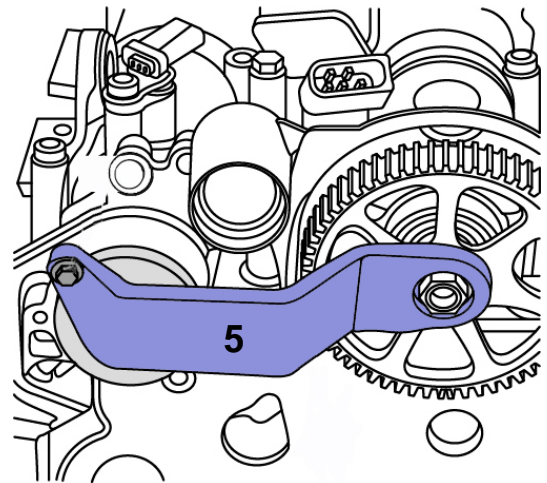

L'outil de montage (6)
à utiliser comme OEM T10487
facilite l'utilisation du blocage d'arbre à cames et
est nécessaire pour les moteurs 1.2 / 1.4 TSI

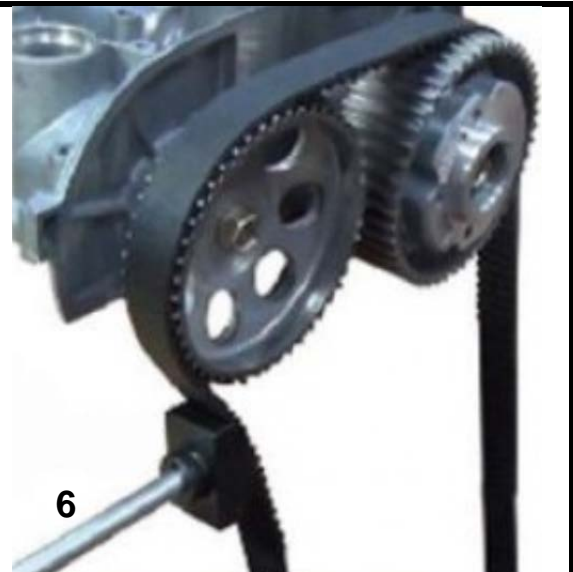

Juego de calado de distribución para VAG 1.0 / 1.2 / 1.4 TSI (correa dentada)

HERRAMIENTAS

- 1 Pasador de bloqueo del cigüeñal, para ser utilizado como OEM T10340
- 2 Placa de ajuste del árbol de levas, para ser utilizado como OEM T10477
- 3 Herramienta de bloqueo del piñón del árbol de levas, para ser utilizado como OEM T10476
- 4 Llave de estrella, para ser utilizado como OEM T10499
- 5 Placa de ajuste del árbol de levas, para ser utilizado como OEM T10494
- 6 Herramienta de montaje, para ser utilizado como OEM T10487



USO PREVISTO

Este juego de herramientas contiene las herramientas anteriormente enumeradas para ajustar y comprobar la sincronización del motor en motores de inyección directa de gasolina de 3 y 4 cilindros 1.0 / 1.2 / 1.4 con correa dentada (EA211).

Encontrará más información sobre el artículo y una lista de los motores y modelos adecuados en nuestra página web: www.bgstechnic.com

INDICACIONES DE SEGURIDAD

- No utilice la herramienta si faltan piezas o están dañadas.
- Utilice la herramienta solo para el fin previsto.
- Nunca deposite la herramienta sobre la batería del vehículo. Peligro de cortocircuito.
- Precaución al trabajar con motores en marcha. La ropa holgada, herramientas y otros objetos pueden quedar atrapados en las piezas giratorias y causar lesiones graves.
- Mantenga a los niños y otras personas no autorizadas lejos del área de trabajo.
- No permita que los niños jueguen con la herramienta o su embalaje.
- ¡Precaución al trabajar con motores calientes, existe peligro de quemaduras!
- Retire la llave de encendido antes de la reparación, así evitará un arranque accidental del motor y los daños en el mismo que podrían producirse en consecuencia.
- Este manual sirve para proporcionar una breve información y no sustituye en modo alguno a un manual del taller, utilice siempre la documentación de servicio específica del vehículo, que contiene indicaciones técnicas como los valores de par, las instrucciones de desmontaje/montaje, etc. que puede consultar.
- Después de realizar la reparación o antes de arrancar el motor, gire el motor como mínimo 2 vueltas a mano y compruebe de nuevo la sincronización.
- Gire el motor solo en el sentido de giro normal (en el sentido horario, salvo indicación de lo contrario)

APLICACIÓN

Pasador de bloqueo del cigüeñal (1)
para ser utilizado como OEM T10340
se requiere en motores 1.0 / 1.2 / 1.4 TSI

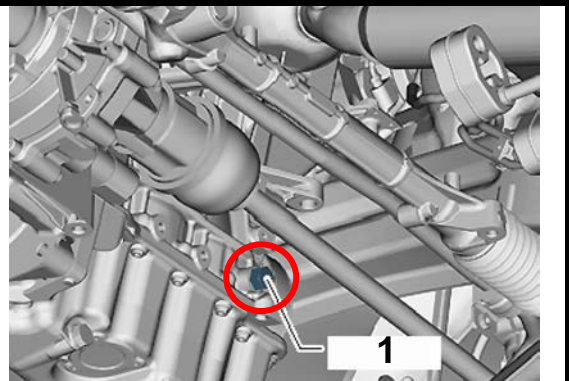

Placa de ajuste del árbol de levas (2)
para ser utilizado como OEM T10477
se requiere en motores 1.0 TSI

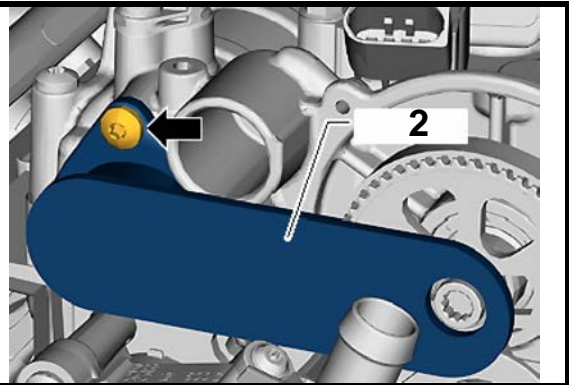

Herramienta de bloqueo del piñón del árbol de levas
(3)
para ser utilizado como OEM T10476
se requiere en motores 1.0 / 1.2 / 1.4 TSI

A = Marca en el piñón del árbol de levas
B = Marca en la herramienta

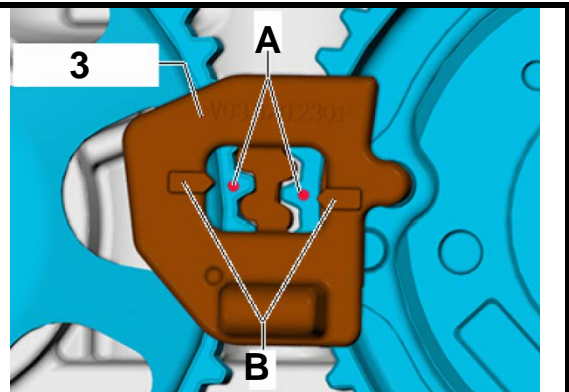

Llave de estrella (4)
para ser utilizado como OEM T10499
se requiere en motores 1.0 / 1.2 / 1.4 TSI

C = Llave dinamométrica (no incluida)

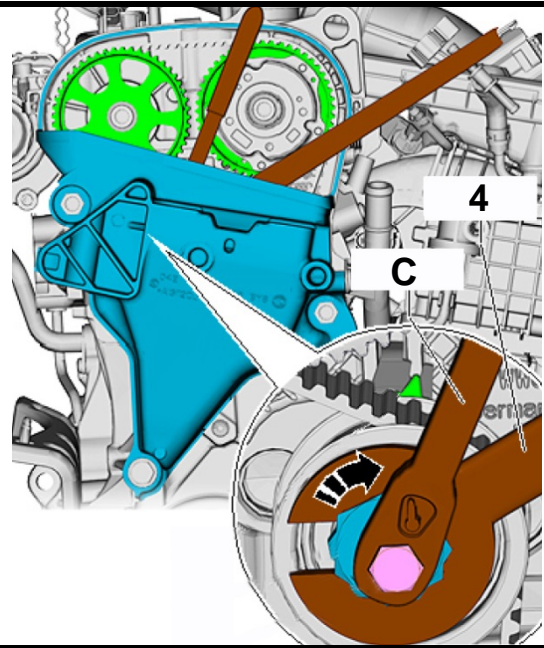

Placa de ajuste del árbol de levas (5)
para ser utilizado como OEM T10494
se requiere en motores 1.2 / 1.4 TSI

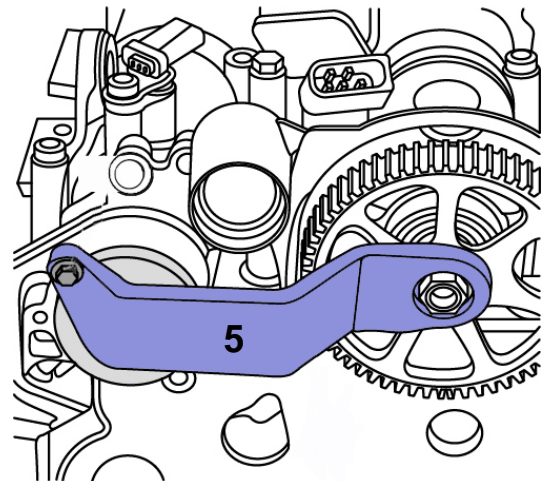

Herramienta de montaje (6)
para ser utilizado como OEM T10487
facilita la inserción de la fijación del árbol de levas
se requiere en motores 1.2 / 1.4 TSI

