

Hocker eingefahren

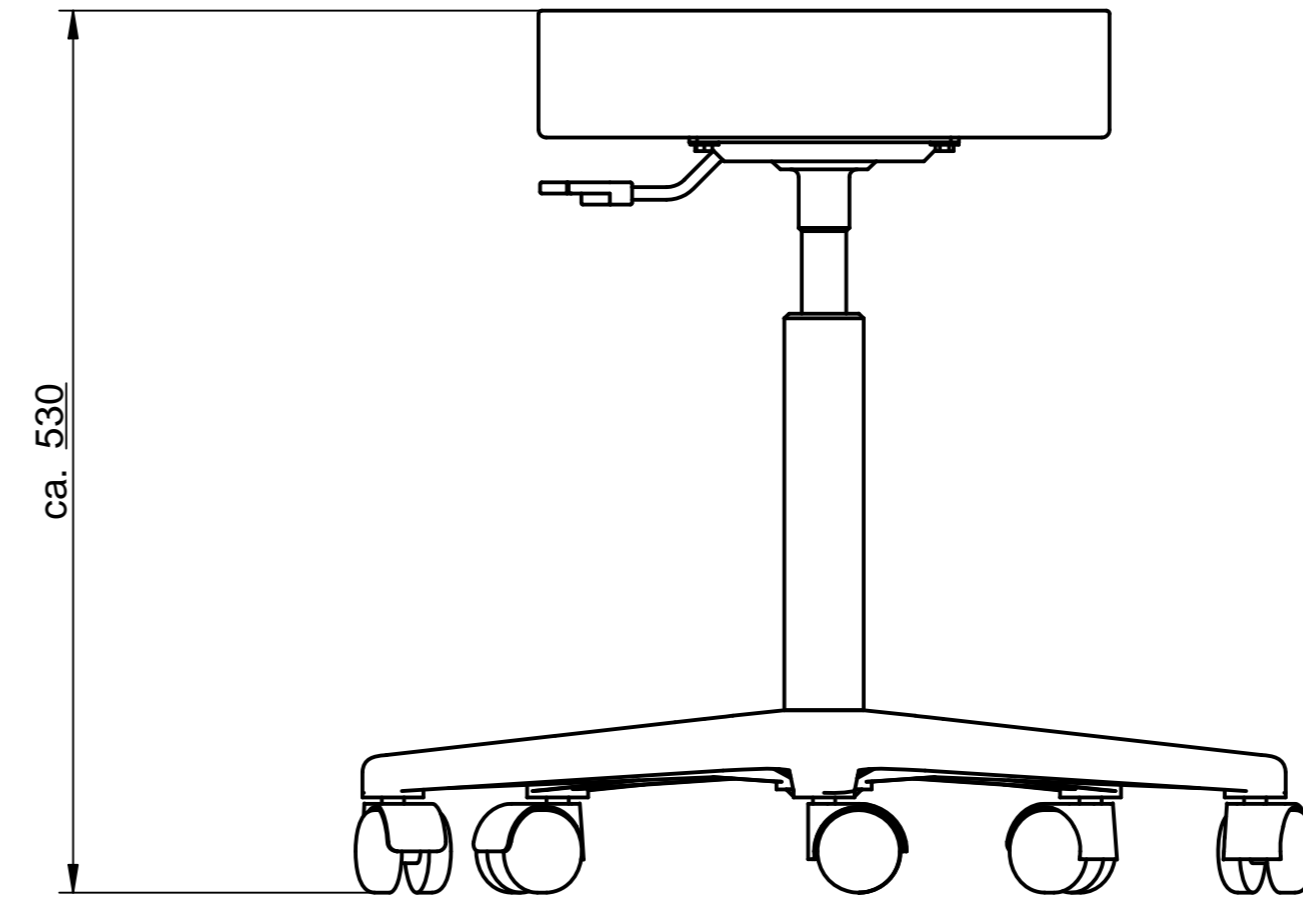

Hocker ausgefahren

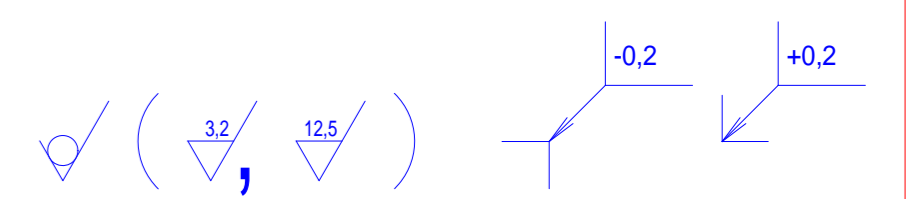
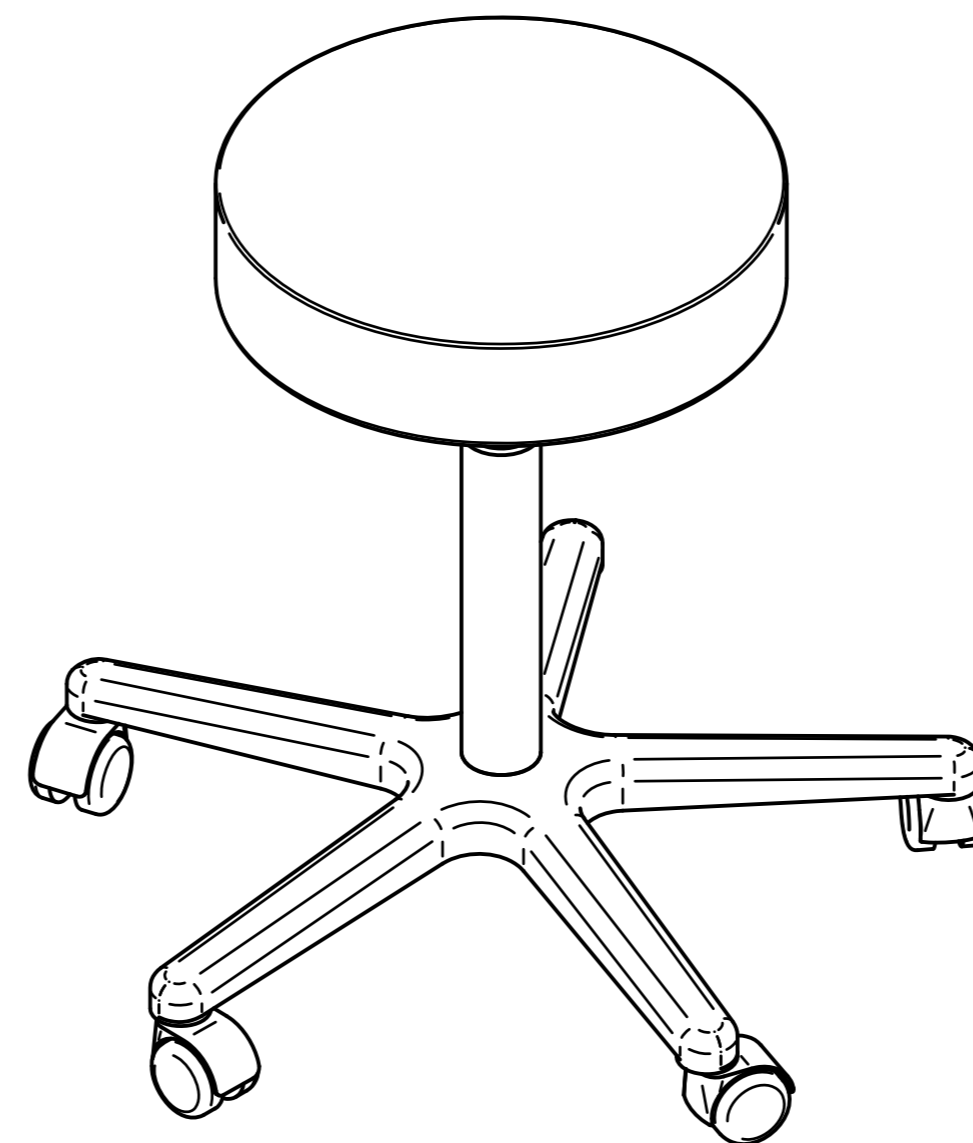
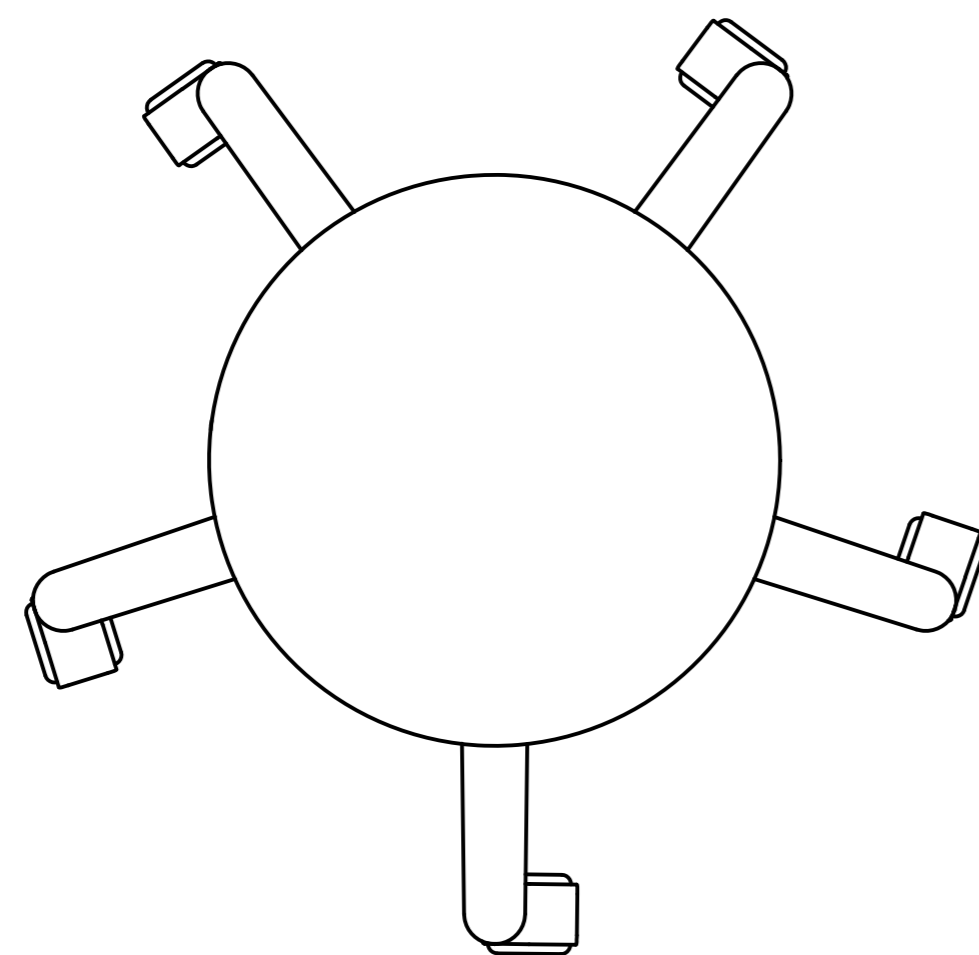
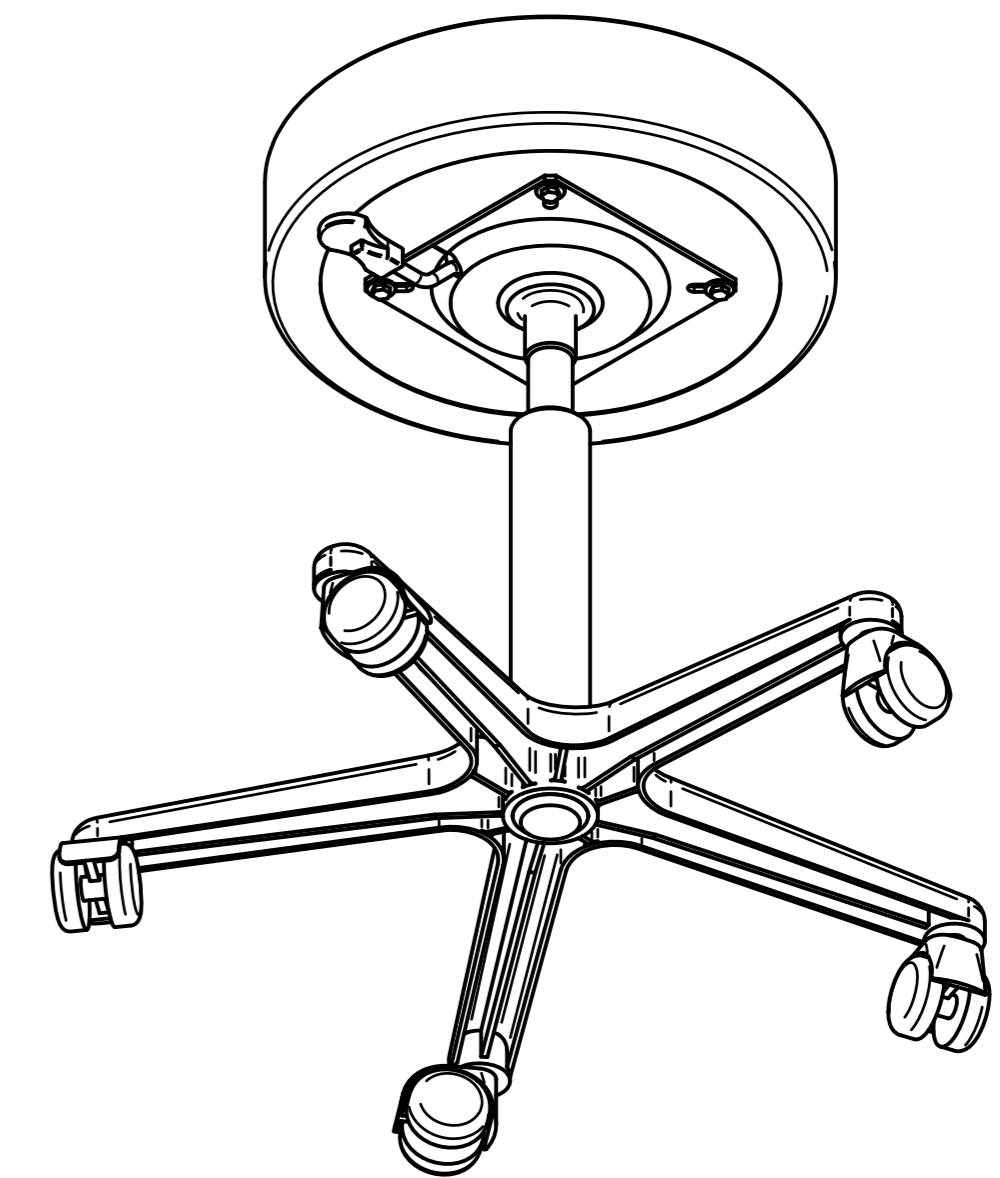
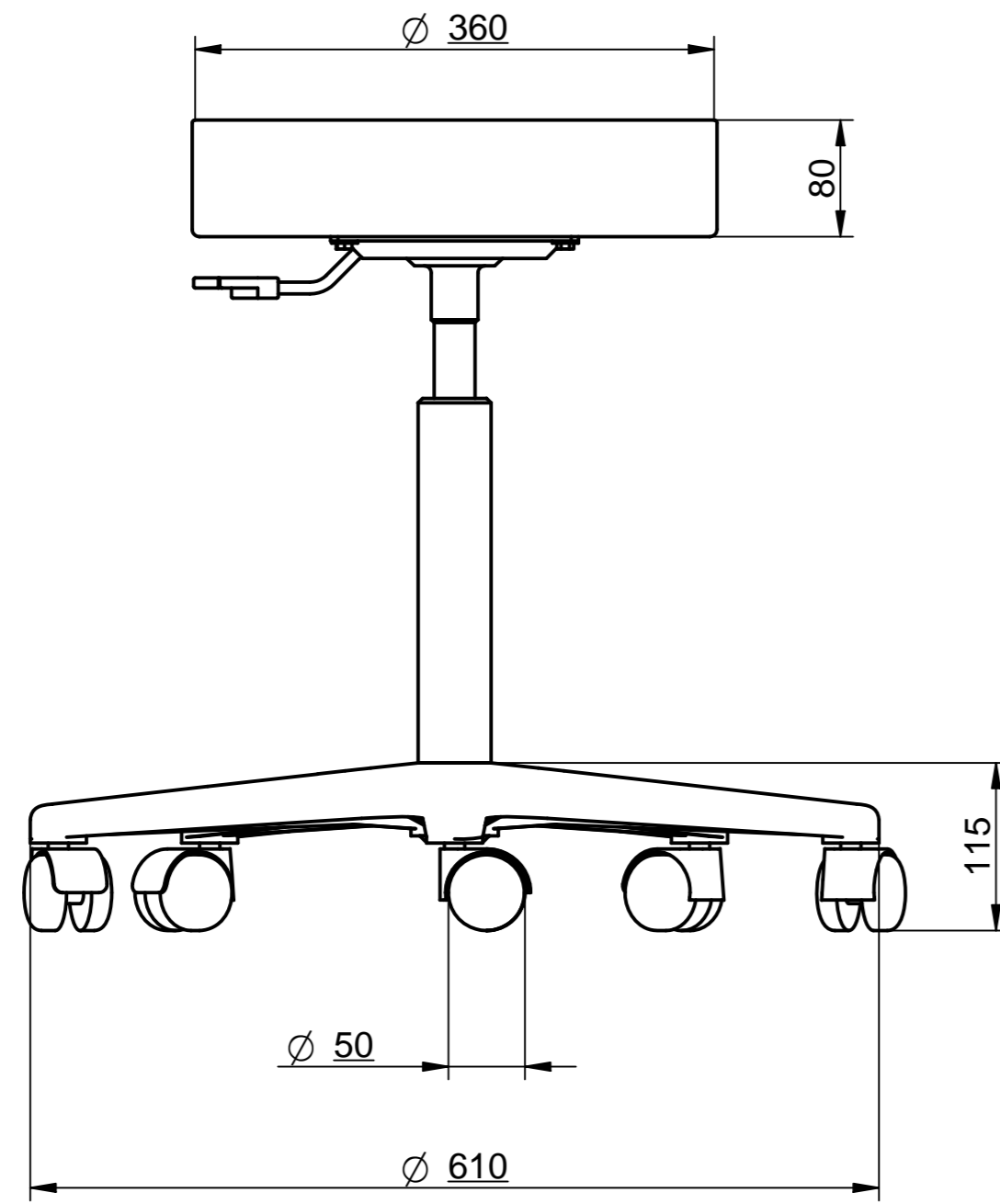
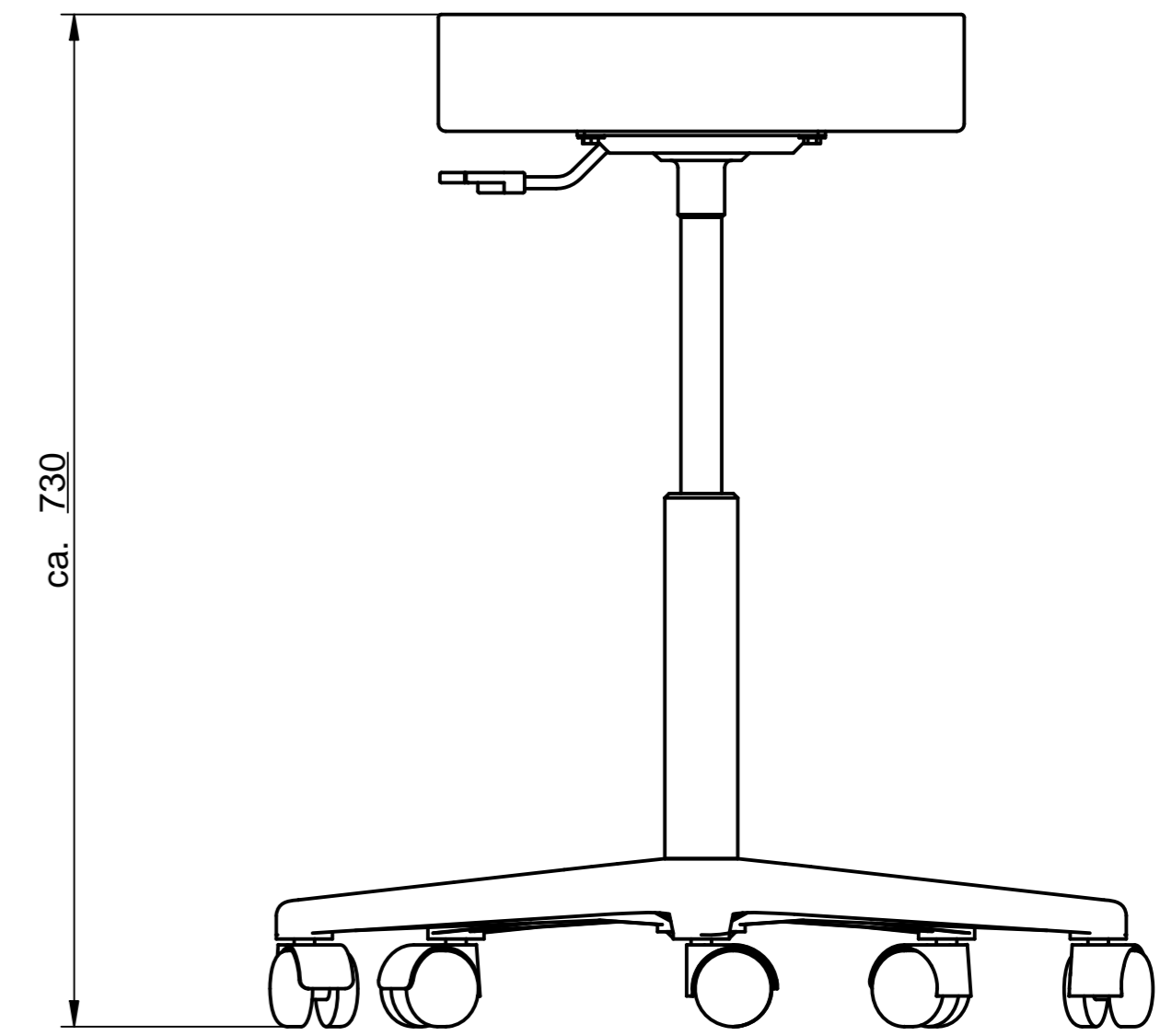

DIN 1341	DIN ISO 1302	Zulässige Abweichungen für Maße ohne Toleranzangaben nach DIN 7168 mittel						
		von 0,5 bis 6	Über 6 bis 30	Über 30 bis 120	Über 120 bis 400	Über 400 bis 1000	Über 1000 bis 2000	Über 2000 bis 4000
√	√ ^{ms}	± 0,1	± 0,2	± 0,3	± 0,5	± 0,8	± 1,2	± 2,0
∇	∇ ^{ms}							
∇∇	∇∇ ^{ms}							
∇∇∇	∇∇∇ ^{ms}							
Schutzvermerk nach DIN 34 beachten Benutzungsrecht nach VG 95034		Maße ohne Toleranzangabe DIN 7168-m	Reihe 2 DIN ISO 1302	Oberfläche Reihe 2 DIN ISO 1302	gehärtet verglütet	ersatzgeh nitriert	Härteklasse HRC 56+2	mm
				Maßstab: 1:5	Gewicht: 8 kg		DIN A1	
				Werkstoff		Benennung		
		2020	Datum	Name	Puffi			
			Bearb.	WISO				
			Gepr.					
			Norm					
		Prova Nova GmbH Kabeler Straße 68 58099 Hagen			Zeichn.-Nr.		4101	
Zus. Änderung Datum Name						Blatt 1 von 1 Blatt		