



Airwheel

H3T Smarty

BEDIENUNGSANLEITUNG

Stand: 01.09.2019

Übersicht



Packliste

H3T Smarty	1 Einheit	Ladegerät	1 Stück
Bedienungsanleitung	1 Stück	Zubehörkarton	1 Stück

Lieferung und Inbetriebnahme:

1. Entfernen Sie den Zubehörkarton an der Rückseite des Rollstuhls.

Öffnen Sie den Karton, nehmen Sie den Rollstuhl heraus und stellen Sie ihn vorsichtig auf den Boden. Entfernen Sie den Zubehörkarton an der Rückseite des Rollstuhls (Abbildung 1-1) und entfernen die Sicherungskartons an den Freilaufhebeln und drehen den linken und rechten Hebel in die Fahrbetriebsstellung (Abbildung 1-2). Die Zubehörbox ist mit einem Ladegerät, Joystick, Bedienungsanleitung, Kabelbindern und Werkzeugen ausgestattet.



1-1

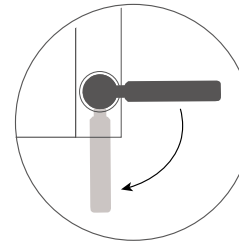

Schiebebetrieb-Stellung

Fahrbetrieb-Stellung



Freilaufhebel

1-2

2. Schalten Sie die Strom ein

Schalten Sie nach dem Ausführen der obigen Schritte die Stromversorgung ein. Der Hauptschalter und der Ladeanschluss befinden sich hinten an der Batteriebox. (Abbildung 2-1).



Ladeanschluss

Hauptschalter

2-1



3-1

3. Anschließen des Joysticks / Entfalten

Nehmen Sie den Joystick aus der Zubehörbox und schließen das Kabel des Joysticks an (s. Abbildung 3-1). Halten Sie im Aus-Zustand die Auseinanderfalttaste 1 am Joystick 3 Sekunden lang gedrückt. Lassen Sie die Taste los, wenn ein Piepton ertönt, und warten Sie, bis sich der Rollstuhl automatisch auseinandergefaltet hat. Drücken Sie nach Abschluss des Entfaltens die Taste 3, um den Entfaltvorgang zu beenden.

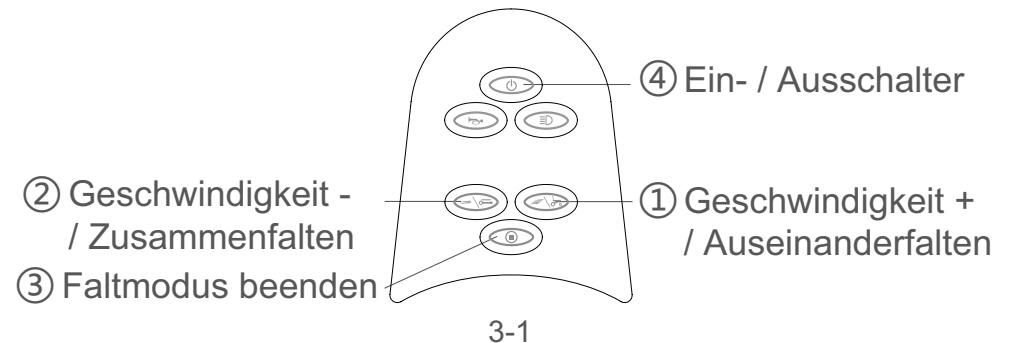

4. Installieren Sie des Joysticks

Installieren Sie den Joystick nach dem Auseinanderfalten des Rollstuhls. Der Joystick kann links oder rechts an der Armlehne des Rollstuhls montiert werden. Stecken Sie den Joystick in das Aufnahmerohr an der Armlehne. Stellen Sie den Joystick auf die für den Fahrer geeignete Position ein und ziehen Sie die Befestigungsschrauben fest, um ihn zu sichern. Befestigen Sie dann das Joystick-Kabel mit den Kabelbindern. Danach können Sie sich in den Rollstuhl setzen und den in Abbildung 3-2 gezeigten Ein-/Ausrichter einschalten. Ihr H3T Smarty ist nun fahrbereit.



4-1



4-2



4-3

Hinweis:

Wenn der Rollstuhl wegen eines Defekts der elektrischen Teile während des Gebrauchs nicht gefaltet werden kann, entfernen Sie die Schrauben am hinteren Teil des Rollstuhls (s. Abbildung 5-1), um den Rollstuhl manuell zu falten.

Installation und Gebrauch

1. Demontage und Montage der Batteriebox

Stellen Sie vor dem Entfernen der Batteriebox sicher, dass der Hauptschalter ausgeschaltet ist. Ziehen Sie den Batteriestecker ab (s. Abbildung 5-1), drücken Sie die Federklammer und ziehen Sie die Batteriebox heraus (s. Abbildung 5-2). Zum Einbau der Batteriebox setzen Sie die Batteriebox in den Rollstuhl ein, bis die Feder der Batteriebox einrastet. Stecken Sie den Batteriestecker in die Batterieanschlussbuchse ein.



5-1



5-2

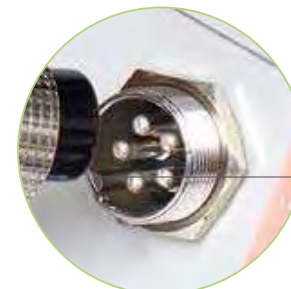

5-3



Hinweis:

1. Achten Sie beim Einbau der Batteriebox darauf, dass die Seite mit dem Aufkleber nach oben zeigt.
2. Achten Sie beim Einstecken des Batterieanschlusskabels darauf, dass Führungsnut und -nase übereinstimmen (s. Abbildung 5-3)
3. Ziehen Sie nicht den Batteriestecker ab, wenn der Hauptschalter eingeschaltet ist.

2. Hauptschalter

Wenn die Batterieanzeige leuchtet, ist der Smarty eingeschaltet. Wenn die Batterieanzeige nicht leuchtet, ist der Smarty ausgeschaltet.
Tipp: Bitte schalten Sie den Rollstuhl aus, wenn Sie ihn nicht benutzen, um zu verhindern, dass sich der Akku entlädt.

3. Laden des Akkus

Schließen Sie das Ladegerät vor dem Laden an die Batteriebox an und schließen Sie es erst danach an das Stromnetz an. Achten Sie beim Anschließen darauf, dass die Führungsnut (s. Abbildung 6-1) und Führungsnase (s. Abbildung 6-2) des Ladesteckers übereinstimmen.

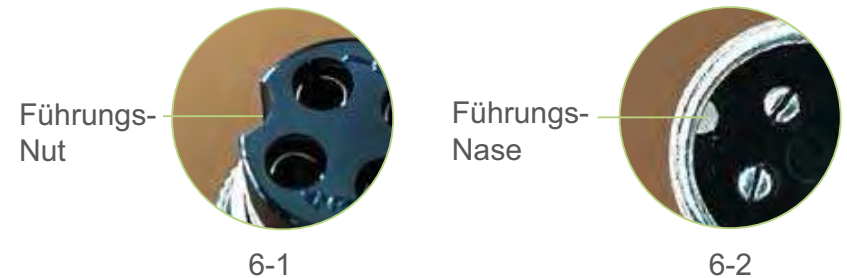

4. Joystick wechselt nach links und rechts

Entfernen Sie das Joystick-Anschlusskabel und die vorhandenen Kabelbinder (Abbildung 7-1). Platzieren Sie den Joystick links oder rechts in die Aufnahme an der Armlehne (Abbildung 7-2) auf die für den Fahrer geeignete Position. Ziehen Sie die Befestigungsschraube an und befestigen Sie das Joystick-Kabel mit Kabelbindern am Rollstuhl. Schließen Sie dann die Joystick-Kabel wieder an.



Entsorgung

Bitte verhalten Sie sich umweltbewusst und führen den Rollstuhl bzw. Batterien am Ende der Nutzungsdauer Ihrer regionalen Recyclingeinrichtung zu oder geben Sie das Produkt an den Fachhändler zurück.
Die Verpackungsmaterialien können Sie entweder zum Recycling geben oder bei Ihrem Fachhändler zurücklassen.

Technische Daten

Abmessungen	1076 x 620 x 987 mm	Gewicht	29,6 kg
Größe zusammengeklappt	842 x 620 x 420 mm	Max. Belastung	130kg
Wendekreis	1,2 m	Rahmen	Aluminiumlegierung 6061
Geschwindigkeit max.	6 Km/h	Steigfähigkeit	ca. 8°
Bremsweg	≤1,5 m	Max. Gefälle	ca. 8°
Ladezeit	ca. 5 Std.	Batterie	Lithium 25,2 V / 524 Wh
Getriebeart	Schneckengetriebe und Untersetungsverhältnis 1:32	Anwendbarer Temperaturbereich	-15 °C bis + 50 °C
Bodenfreiheit	<40mm	Grabenüberquerungs- Kapazität	<100mm
Vorderrad-Ø	20 cm	Hinterrad	32 cm
Batteriegewicht	3 kg		
Motor	Doppelbürstenmotor: Leistung: 200 W / Spannung: 24 V Drehzahl: 3776 U/min		
Automatische Faltfunktion	Serienmäßig		

Joystick-Bedienung

LED-Anzeige mit 5 Gradunterteilungen zur Anzeige der Batterie-Ladestärke

Hupe

Geschwindigkeit - / Zusammenfallen
Stoptaste Faltmodus beenden

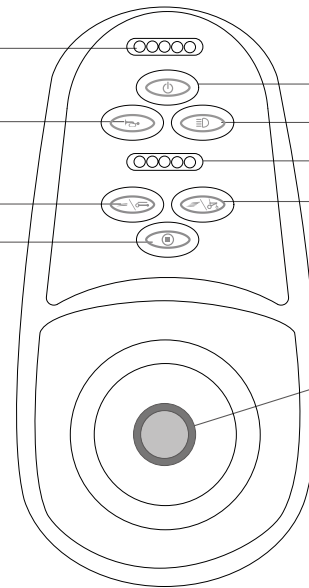

Ein- / Ausschalter

Lichtschalter

LED-Geschwindigkeitsanzeige

Geschwindigkeit + / Auseinanderfallen

Fahrhebel

• Ein- / Ausschalten

Vergewissern Sie sich, dass der Hauptschalter an der Batteriebox eingeschaltet und der Rollstuhl auseinandergefaltet ist, und drücken Sie dann den Ein- / Ausschalter am Joystick, um zum Fahren oder zur Fernbedienung bereit zu sein. Drücken Sie den Ein- / Ausschalter erneut, um den Smarty auszuschalten.

Hinweis: Der Ein- / Ausschalter am Joystick kann nicht eingeschaltet werden, wenn der Rollstuhl zusammengefallen ist. Schalten Sie zuerst den Hauptschalter am Batteriekasten ein, klappen Sie den Rollstuhl auseinander und betätigen Sie den Ein- / Ausschalter am Joystick, um fahrbereit zu sein.

• Lichtschalter

Vergewissern Sie sich, dass sowohl der Hauptschalter als auch der Ein- / Ausschalter am Joystick eingeschaltet sind, und drücken Sie dann den Lichtschalter, um den Scheinwerfer einzuschalten. Drücken Sie den Schalter erneut, um das Licht auszuschalten.

• Hupe



Drücken Sie die Taste um die Hupe zu aktivieren. Lassen Sie die Taste los, und die Hupe verstummt.

• Auseinanderfallen / Zusammenfallen Geschwindigkeitsregler

Drücken Sie im ausgeschalteten Zustand die Taste  länger als 2 Sekunden und lassen die Taste wieder los. Der H3T faltet sich automatisch auseinander.

Drücken Sie im ausgeschalteten Zustand die Taste  länger als 2 Sekunden und lassen die Taste wieder los. Der H3T faltet sich automatisch zusammen.

Mit der Stoptaste  beenden Sie den Faltmodus und schalten den Fahrbetriebsmodus ein.

Im Fahrbetriebsmodus können Sie mit der Taste  die Maximalgeschwindigkeit erhöhen, bzw. mit  die Maximalgeschwindigkeit verringern.

Die Geschwindigkeitsanzeige zeigt die gewählte Stufe.

• Taste Geschwindigkeit + / Auseinanderfalten

Im Schlafmodus drücken Sie die  Taste länger als 2 Sekunden, der H3T wechselt in den Faltmodus. Lassen sie die Taste wieder los. Klicken Sie im Faltmodus auf die Taste, um den Faltvorgang zu stoppen bzw. erneut zu starten.

• Taste Geschwindigkeit - / Zusammenfalten

Im Schlafmodus drücken Sie die  Taste länger als 2 Sekunden, der H3T wechselt in den Faltmodus. Lassen sie die Taste wieder los. Klicken Sie im Faltmodus auf die Taste, um den Faltvorgang zu stoppen bzw. erneut zu starten.



• Taste Faltmodus beenden

Klicken Sie im Faltmodus auf die  Taste, um den Faltmodus zu beenden. Der H3T Smarty wechselt in den Fahrmodus.

• LED-Anzeige der Batterie-Ladestärke

Jedes Segment repräsentiert 20% der Batteriekapazität. Wenn alle 5 LEDs leuchten, ist die Batterie voll aufgeladen. Sobald nur noch 2-3 LEDs leuchten, sollte die Batterie geladen werden. Wenn nur noch die rote LED leuchtet, sollten Sie den Rollstuhl nicht mehr verwenden. Wenn er weiterhin verwendet wird, beeinträchtigt eine Tiefentladung der Batterie die Lebensdauer der Batterie. Die Genauigkeit der LED-Anzeige verringert sich mit zunehmender Batterielebensdauer.

• LED-Geschwindigkeitsanzeige

Drücken Sie im Fahrmodus die Taste: Geschwindigkeit +  und die Maximal-Geschwindigkeit wird in 5 Schritten erhöht. Geschwindigkeit -  und die Maximal-Geschwindigkeit wird in 5 Schritten verringert.

- Abschaltzustand: Der Hauptschalter an der Batteriebox ist eingeschaltet. Die Ein- / Aus-Taste am Joystick ist jedoch nicht gedrückt und die LED-Anzeigen am Joystick leuchtet nicht.
- Bereitschaftszustand: Der Hauptschalter an der Batteriebox ist eingeschaltet. Wenn Sie die Ein- / Aus-Taste am Joystick drücken, leuchten die LED-Anzeigen am Joystick auf.
- Fahrzustand: Im Bereitschaftszustand können Sie durch betätigen des Fahrhebels den H3T Smarty bewegen.

Verwenden des Fahrhebels

Der Fahrhebel steuert den H3T Smarty, um vorwärts oder rückwärts zu fahren, und nach links oder rechts zu drehen, und um zu beschleunigen, abzubremsten und zu stoppen.

Schalten Sie den H3T ein. Drücken Sie den Fahrhebel nach vorne und der H3T bewegt sich vorwärts. Je weiter der Fahrhebel nach vorne gedrückt wird, desto höher wird die Geschwindigkeit. Bewegen Sie den Fahrhebel langsam in Richtung Ruhestellung, um zu verlangsamen. Der H3T stoppt, wenn der Fahrhebel vollständig losgelassen wird.

Ziehen Sie den Fahrhebel nach hinten, und der H3T bewegt sich rückwärts, je weiter der Fahrhebel nach hinten gezogen wird, desto schneller bewegt sich der H3T rückwärts. Lassen Sie den Fahrhebel los, um zu verlangsamen. Der H3T stoppt, wenn der Fahrhebel vollständig losgelassen wird.

In derselben Weise drücken Sie den Fahrhebel nach links oder rechts, und der H3T wird sich dementsprechend nach links oder rechts drehen. Je mehr nach links oder rechts gedrückt wird, desto schneller dreht sich der H3T nach links oder nach rechts. Sobald der Fahrhebel in der Ruhestellung ist, schließen sich die Magnetbremsen und der H3T ist im Parkzustand.

Sobald der Fahrhebel wieder bewegt wird, öffnen sich die Magnetbremsen, und der H3T bewegt sich in die gewählte Richtung.



Vorwärts:

Drücken Sie den Fahrhebel nach vorne, um den H3T vorwärts zu bewegen.

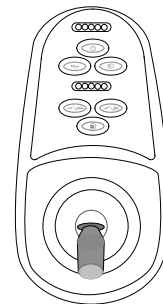

Rückwärts

Ziehen Sie den Fahrhebel nach hinten, um den H3T rückwärts zu bewegen.

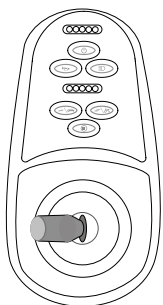

Nach links:

Drücken Sie den Fahrhebel nach links, um den H3T nach links zu bewegen.

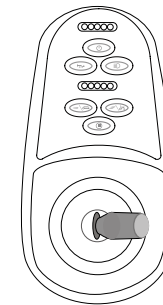

Nach rechts:

Drücken Sie den Fahrhebel nach rechts, um den H3T nach rechts zu bewegen.

Freilaufhebel der Getriebe

Drehen Sie beide Freilaufhebel in die Schiebetrieb-Stellung. In dieser Stellung sind die die Bremsen des H3T ausgeschaltet, und der Rollstuhl kann jetzt von Personen geschoben werden (unabhängig davon ob der H3T ein- oder ausgeschaltet ist). Wenn die Freilaufhebel wieder in die Fahrbetriebs-Stellung gedreht werden, kann der H3T nicht geschoben werden.

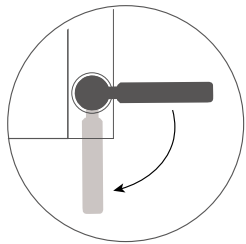

Fahrbetrieb-
Stellung

Schiebetrieb-Stellung



Linker Freilaufhebel
Schiebetrieb-Stellung:
im Uhrzeigersinn
drehen.
Fahrbetrieb-Stellung:
gegen Uhrzeigersinn
drehen.



Fahrbetrieb-
Stellung

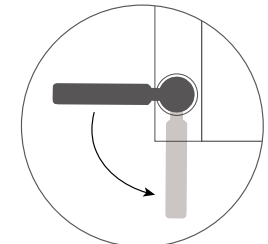

Schiebetrieb-Stellung



Rechter Freilaufhebel
Schiebetrieb-Stellung:
gegen Uhrzeigersinn
drehen.
Fahrbetrieb-Stellung:
im Uhrzeigersinn
drehen.



Beide Freilaufhebel müssen sich während des Fahrens in der Fahrbetriebs-Stellung befinden!
Um die Sicherheit von Personen sowie H3T zu gewährleisten, ist es verboten, die Schiebetrieb-Stellung während des Fahrens zu nutzen.

Kippstützen (optional)



Aufnahme-
Rohr

Feder-
Knopf

Kippstütze
abnehmbar



8-1

8-2



8-3



8-4

Anbringen / Abnehmen / Verwendung der Kippstützen:

Drücken Sie den Federknopf (Abbildung 8-1), und setzen Sie die Kippstütze in das Aufnahmerohr (s. Abbildung 8-2) ein. Schieben Sie die Kippstütze so weit in das Aufnahmerohr, bis der Federknopf in das Loch der Kippstütze einrastet. Zum Abnehmen der Kippstützen drücken Sie den Federknopf und ziehen die Kippstütze nach hinten heraus.

Hinweis:

Wenn die Kippstützen nach unten montiert sind (s. Abbildung 8-3), dienen diese als Antikippstützen, die ein Kippen des Rollstuhls nach hinten verhindern.

Wenn die Kippstützen nach oben montiert sind (s. Abbildung 8-4), können diese als hintere Abstützung des Rollstuhls verwendet werden (s. Abbildung 8-5).

Sicherheit

Bitte lesen Sie das Benutzerhandbuch aufmerksam durch und befolgen Sie die Anweisungen zu Ihrer eigenen Sicherheit. Benutzen Sie den H3T Smarty es erst, wenn Sie das Benutzerhandbuch sorgfältig gelesen haben und mit dem Umgang Ihres H3T vertraut sind. Verleihen Sie den Rollstuhl nicht an Personen, die nicht mit dem H3T umgehen können.

Wichtige Hinweis:

Sie brauchen viel Übung im Umgang mit dem H3T um die Fertigkeit zu erhalten, sicher mit dem H3T fahren zu können. Wenn Sie dazu nicht in der Lage sind oder die Bedienungsanleitung dieses Produkts nicht befolgen, kann dies Verletzungen oder Sachschäden für den Fahrer oder andere Personen verursachen. Unsere Firma übernimmt nur die Verantwortung für Produktfehler. Wir sind NICHT verantwortlich für Körperverletzungen oder Sachschäden im Zusammenhang mit der Verwendung unserer Produkte.

Bitte vor Inbetriebnahme beachten:

1. Machen Sie sich mit den allgemeinen Verkehrsregeln vertraut.
2. Der H3T ist als Nicht-Kraftfahrzeug eingestuft und wurde speziell für ältere Menschen und Menschen mit Mobilitätsproblemen entwickelt. Gemäß StVG wird kein Führerschein benötigt, aber Fahrer des H3T müssen die gleichen Verkehrsregeln beachten, die auch Fußgänger beachten müssen. Bitte fahren Sie mit dem H3T ausschließlich in der Fußgängerzone oder auf dem Fahrrad- oder Gehweg.
3. Ändern Sie beim Fahren nicht plötzlich die Fahrtrichtung, und überqueren Sie die Straße nur, wo dies erlaubt ist.

Bedienung üben:

4. Bevor Sie den H3T zum ersten Mal benutzen, sollten Sie sich mit allen Funktionen des Rollstuhls vertraut machen. Üben Sie die Bedienung, wie vorwärts fahren, Geschwindigkeit erhöhen, Geschwindigkeit reduzieren, anhalten, rückwärts fahren, bergauf / bergab fahren und Richtung wechseln an Orten mit wenig Menschen und guter Straßenbeschaffenheit. Nachdem Sie sich mit all diesen Vorgängen vertraut gemacht haben, können Sie vorsichtig am Verkehr teilnehmen.
5. Bitten Sie, falls nötig, eine Person, Sie zu begleiten und um Ihre Sicherheit während der ersten Fahrten im Straßenverkehr zu gewährleisten.

6. Fahren Sie nicht mit dem H3T, wenn Sie Alkohol getrunken haben, unter Drogeneinfluss stehen oder erschöpft sind, um Ihre Sicherheit zu gewährleisten.
7. Fahren Sie nicht mit dem H3T, wenn Sie an einer Krankheit leiden, die ein sicheres Fahren des Rollstuhls nicht gewährleistet.
8. Wenn Sie Arzneimittel einnehmen, konsultieren Sie bitte Ihren Arzt, um zu bestätigen, dass das Arzneimittel keinen negativen Einfluss auf Ihre Fähigkeit hat, den H3T zu verwenden.
9. Überprüfen Sie vor jeder Fahrt den Fahrzeugzustand, die Funktion der Bremse, ob der H3T vollständig auseinandergefaltet ist und dass die Batterieladung ausreichend ist.
10. Verändern Sie nichts an Ihrem H3T ohne die Genehmigung unserer Firma.



- Setzen Sie das elektrische System des Rollstuhls niemals einer feuchten Umgebung aus (z. B. Regen, Schnee oder Nebel), und benutzen Sie kein Wasser oder aggressive Reinigungsmittel um das Fahrzeug zu reinigen, da dies das elektrische System beschädigen könnte. Wenn H3T nass geworden ist, darf er nur verwendet werden, nachdem er vollständig getrocknet wurde.
- Fahren Sie den H3T nicht bei schlechten Wetterbedingungen wie Regen, Schnee, Nebel, starkem Wind, sowie Temperaturen unter -20°C oder über 40°C . Das elektrische System kann unter diesen Bedingungen beschädigt werden und zu Fehlfunktionen führen.
- Fahren Sie den H3T nicht in der Wüste, am Strand, auf schlammigen Straßen, durch Pfützen, auf vereister Straße, sehr glatter Straße oder salzigem und alkalischem Untergrund.

Bitte während der Bedienung beachten:

1. Der H3T ist nur mit einem Sitz ausgestattet, es dürfen keine weiteren Personen gefördert werden.
2. Der H3T ist nicht zum Transportieren oder Verladen von Gegenständen bestimmt.
3. Der Bedienende muss sich während der Fahrt auf den Sitz setzen.
4. Fahren Sie nicht im Zickzack, nehmen keine plötzliche Drehungen mit hoher Geschwindigkeit vor, oder neigen Sie nicht Ihren Körper zur Seite nach vorne oder hinten über den H3T hinaus, um ein Umkippen des Rollstuhls zu vermeiden.
5. Konzentrieren Sie sich bitte aufmerksam. Fahren Sie auf unebenen oder schlechten Straßen, beim Abbiegen, auf stark befahrenen Straßen, in Einkaufszentren oder in Parks mit reduzierter Geschwindigkeit.
6. Verwenden Sie während der Fahrt keine drahtlosen Kommunikationsgeräte wie Mobiltelefone. Diese Geräte dürfen nur verwendet werden wenn Sie den H3T an einem sicheren Ort stoppen und die Stromversorgung unterbrechen.
7. Wenn Sie sich rückwärts bewegen, achten Sie auf Straßenverhältnisse und Fußgänger.
8. Fahren Sie mit niedriger Geschwindigkeit, wenn Sie durch eine Tür oder in einen Aufzug fahren.
Es ist nicht gestattet, mit dem H3T auf Rolltreppen zu fahren.
9. Fahren Sie konzentriert, legen den Sicherheitsgurt an und fahren Sie langsam und geradeaus, wenn sie bergauf oder bergab fahren. Es ist nicht erlaubt, mit dem H3T Steigungen zu befahren, die die zugelassene Grenze des Rollstuhls überschreiten.
10. Fahren Sie nicht mit hoher Geschwindigkeit auf Steigungen von mehr als 5°.
11. Überqueren Sie keine Hindernisse oder Stufen, die höher als 4 cm sind , ansonsten könnte der H3T aufsitzen.
Lassen Sie in diesem Fall den Fahrhebel sofort los und versuchen vorsichtig, vom Hindernis frei zu kommen.
12. Überfahren Sie keine Lücke, die breiter als 10 cm ist. Fahren Sie mit dem H3T geradeaus, wenn Sie eine Lücke von weniger als 10 cm überqueren möchten.
13. Befolgen Sie die Verkehrsregeln, wenn Sie am öffentlichen Straßenverkehr teilnehmen, und überfahren Sie kein rotes Signallicht. Wenn Sie Eisenbahnschienen passieren, halten Sie bitte an, um die Umgebungsbedingungen zu beobachten, und fahren Sie dann langsam in senkrechter Richtung zu den Gleisen, um nicht in den Lücken zwischen den Gleisen feststecken zu bleiben.
14. Leihen Sie Ihr H3T nicht an jemanden, der mit diesem Fahrzeug nicht vertraut ist oder es nie benutzt hat.
15. Lassen Sie keine Kinder mit dem Rollstuhl spielen!
16. Verwenden Sie den H3T nicht mit einer Last höher als 130 kg.



Wenn Sie den Fahrhebel während der Fahrt loslassen und der Fahrhebel in die mittlere Position zurückgekehrt ist, aber der H3T nicht stoppt, drücken Sie so schnell es geht den Ein- / Aus-Taster und schalten damit den H3T aus. Wenden Sie sich umgehend an den nächsten Fachhändler.

Bitte nach der Bedienung beachten:

1. Wenn Sie den H3T länger als 48 Stunden nicht verwenden, schalten Sie bitte den Hauptschalter aus.
2. Wenn Sie den H3T zum Transport in ein Fahrzeug verladen, stellen Sie sicher, dass die Batteriebox sicher fixiert ist.

Batterie:

1. Zum Aufladen der Batterie muss das Ladegerät an die Batteriebox und eine Steckdose mit 230 V angeschlossen werden.
Die Ladezeit beträgt, abhängig vom Entladezustand der Batterie, bis zu 5 Stunden, bis die Batterie vollständig aufgeladen ist.
2. Die Batterie sollte unmittelbar nach der Benutzung des Rollstuhls aufgeladen werden.
3. Die Stecker der Batterie-Box sollten entsprechend den Anforderungen fest angezogen werden.
Lose oder falsche Verbindungen können zu Fehlfunktionen und zu ernsthaften Schäden führen.
4. Lithiumbatterien dürfen nicht zu nahe an offenen Feuerstellen oder Wärmequellen mit hohen Temperaturen sein, dürfen nicht in Wasser geworfen werden und sollten zur heißen Jahreszeit nicht der Sonne ausgesetzt werden.
5. Öffnen oder zerlegen Sie niemals die Batterie!
6. Die Alt-Lithiumbatterie wird durch den Händler oder Ihr lokales Entsorgungsunternehmen zurückgenommen.
Bitte werfen Sie der Umwelt zuliebe die Altbatterie nicht in den Hausmüll.

Ladegerät:

1. Überprüfen Sie sorgfältig, ob die Nenneingangsspannung (100 - 240 V) des Ladegeräts und die Netzspannung übereinstimmen.
2. Wenn die Batterie aufgeladen werden muss, schließen Sie zuerst das Ladegerät an die Batterie an und schließen Sie dann das Ladegerät an eine Steckdose mit 230 V an. Die rote Ladeanzeige bedeutet, dass die Batterie aufgeladen wird. Sobald es beginnt, grün zu leuchten, dauert es noch ca. 15 Minuten, bis die Batterie vollständig aufgeladen ist.
Die Ladezeit beträgt ca. 2-5 Stunden abhängig vom Entladezustand der Batterie.

Worauf Sie beim Laden achten müssen:

1. Während des Ladevorgangs bitte an einem sicheren Ort, außerhalb der Reichweite von Kindern, aufbewahren.
2. Es wird empfohlen, den Rollstuhl nur zu verwenden, wenn er vollständig aufgeladen ist.
3. Verwenden Sie keine Ladegeräte von anderen Herstellern oder andere als die original beiliegenden Batterien.
4. Öffnen oder zerlegen Sie nicht das Ladegerät, da es einen Hochspannungsschaltkreis enthält.
5. Verhindern Sie, dass Flüssigkeit oder Metallpartikel in das Ladegerät eindringen, und vermeiden Sie jegliche Stürze und Stöße.
6. Bedecken Sie das Ladegerät während des Ladens mit keinen Gegenständen.
7. Wenn Sie den Rollstuhl längere Zeit nicht benutzen, sollten Sie ihn abschalten, und die komplett aufgeladene Batterie zur Lagerung ausbauen. Laden Sie die Batterie mindestens alle drei Monate auf.

Fahren mit dem H3T:

1. Der Fahrer sollte auf dem Sitz Platz nehmen und den Sicherheitsgurt anlegen.
2. Drücken Sie die Ein- / Aus-Taste, worauf die Batterieanzeige eingeschaltet wird oder langsam zu blinken beginnt.
3. Drücken Sie den Fahrhebel langsam nach vorne, bis Sie das Geräusch der elektromagnetischen Bremse hören. Jetzt sollte der H3T beginnen, sich vorwärts zu bewegen. Ebenso können Sie den Fahrhebel nach hinten / links / rechts drücken oder ziehen, und der H3T wird sich dementsprechend rückwärts / links / rechts bewegen.
4. Stellen Sie die gewünschte Geschwindigkeitsstufe ein, um die Maximal-Fahrgeschwindigkeit je nach Straßenbeschaffenheit, Umgebungsbedingungen und persönlichen Vorlieben einzustellen.
5. Wenn Sie anhalten möchten, lassen Sie den Fahrhebel los, und dieser wird in die mittlere Position zurückkehren. Wenn Sie das Klacken der elektromagnetische Bremse hören, bedeutet das, dass der H3T in Parkposition ist.
6. Achten Sie beim Zurückfahren auf die gesamte Umgebung. Ziehen Sie den Fahrhebel langsam nach hinten und der H3T wird sich rückwärts bewegen.

Armlehnen



Entriegelungs-Knopf



8-1

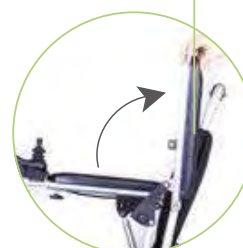

8-2

Hochgeklappt



8-3



8-4

Normaler Gebrauch

- Drücken Sie den Entriegelungs-knopf und ziehen Sie die Armlehne um 90 Grad nach oben.

- Nachdem die Armlehne nach unten geklappt und eingerastet ist, kann sie wieder normal verwendet werden.

Utensilentasche (optional)



Die vier Klettverschlüsse an den Ecken der Utensilentasche werden am Rahmen des Rollstuhls befestigt (siehe Abbildung rechts). In der Utensilentasche dürfen nur leichte Gegenstände transportiert werden, wie z. B. Handy, Tablet o.ä.



App-Download (optional)



QR-Code zum Download scannen

*Gilt für Android 4.3 oder höher, iOS 7.0 oder höher.

Folgen Sie den Anweisungen der App.

1. Schalten Sie den H3T-Hauptschalter ein. Starten Sie die App und schalten das Bluetooth ein.
2. Klicken Sie auf die Suchschaltfläche und führen folgende Schritte aus, um eine Verbindung herzustellen. Das Passwort lautet: 11111111
3. Besuchen Sie die offizielle Website von Airwheel für weitere Informationen.

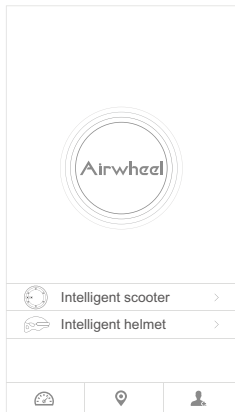

Klicken Sie in der App-Benutzeroberfläche auf Intelligent Scooter

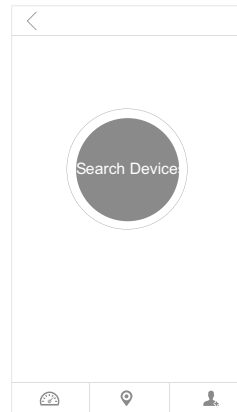

Klicken Sie auf die Schaltfläche „Suchen“ oder auf 

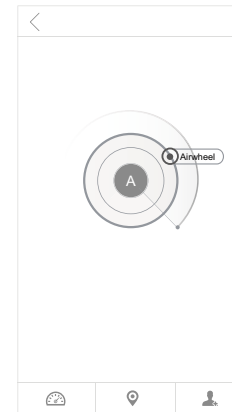

"Airwheel in der Nähe suchen" klicken Sie auf das gesuchte Airwheel-Modell, um eine Verbindung herzustellen.

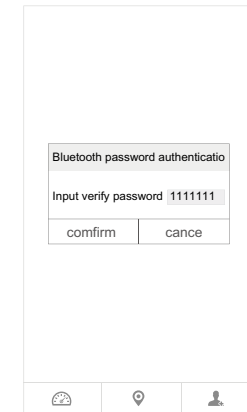

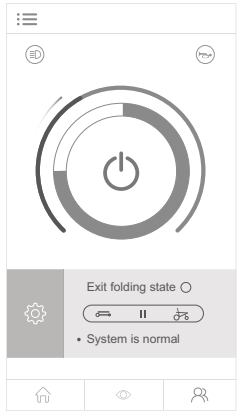

Geben Sie das Passwort ein: 11111111



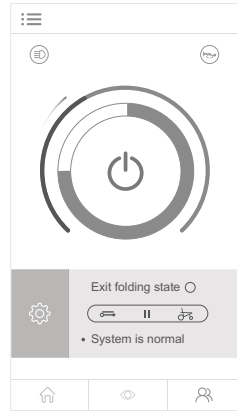

Schalten Sie das Gerät ein und gehen Sie zur Startseite.

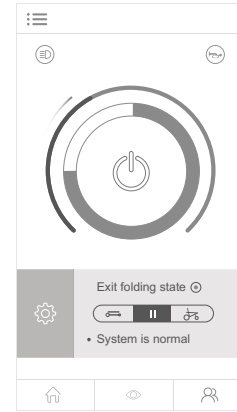

Klicken Sie auf die , um das Vorderlicht einzuschalten. Klicken Sie auf die , um einen Hupton auszulösen.



Wenn der H3T ausgeschaltet ist, klicken Sie auf die "Zusammenfallen"-Taste , und er faltet sich automatisch zusammen. Klicken Sie auf die „Aufklappen“-Taste , um ihn automatisch aufklappen zu lassen. Klicken Sie auf die Stopp-Taste , um das Aufklappen und Zusammenklappen zu beenden.

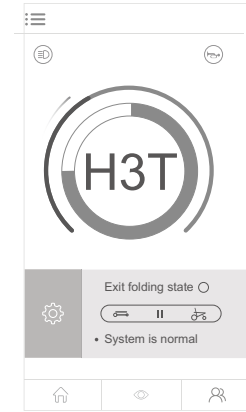

Wenn das H3T-Symbol auf der Startseite angezeigt wird, bedeutet dies, dass das Gerät fahrbereit ist.

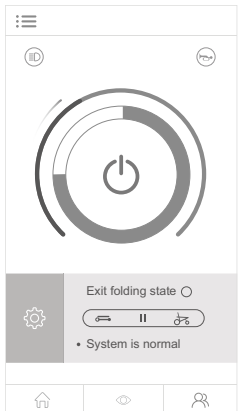

Klicken Sie auf die Menütaste , um die Seitenleiste zu öffnen.

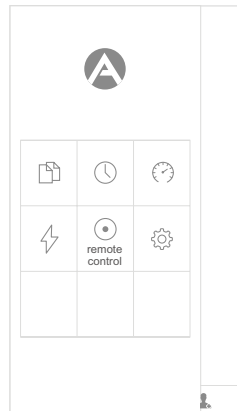

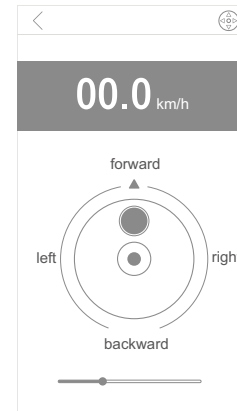

Klicken Sie auf die Schaltfläche  in der Seitenleiste, um die Fernbedienungsschnittstelle zu öffnen.

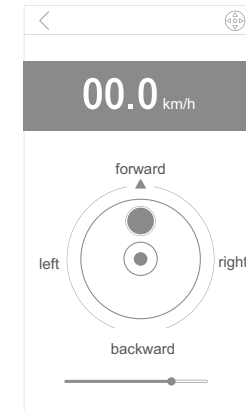

Bewegen Sie die  Taste, um den H3T Smarty vorwärts oder rückwärts zu fahren oder seitlich zu steuern.



Verschieben Sie den Regler  für die Maximal-Geschwindigkeit und klicken auf das Symbol , um zurück in den manuellen Betriebsmodus zu wechseln.

Vertrieb durch:



UHC GmbH

Daimlerstr. 12

D-76316 Malsch

Telefon 0 7246 / 94 32 100

Telefax 0 7246 / 94 32 109

E-mail: info@uhc-gmbh.de

<http://www.uhc-gmbh.de>

Hersteller:

Airwheel

Airwheel Europe S.A.

Avenue du Péage / Tollaan 69

B-1200 Woluwe-Saint-Lambert