

**KÜSCHALL CHAMPION** CE

HMV-Nr.: 18.50.03.0251  
Benutzergewicht: **max. 120 kg**

**Grundpreis: 3.065,- €**

**JETZT NEU**

Kunden-Nr: \_\_\_\_\_

Ansprechpartner: \_\_\_\_\_

Kommission: \_\_\_\_\_

Bitte kreuzen Sie die gewünschten Optionen an - falls nicht, wird Standard geliefert  Standard-Option  Option ohne Aufpreis

Art.-Nr.	Gewicht des Patienten = kg Beschreibung			
DHA0031	<b>KÜSCHALL CHAMPION</b>  Standard-Konfiguration: <ul style="list-style-type: none"> <li>Aluminium-Rahmen 75°</li> <li>Auswahl aus 7 Sitzbreiten (360 - 480 mm), 8 Sitztiefen (340 - 480 mm), 12 Rückenhöhen (300 - 465 mm), 10 Sitzhöhen vorn (450 - 540 mm), 11 Sitzhöhen hinten (390 - 480 mm) und 19 Unterschenkelängen (320 - 500 mm)</li> <li>winkeleinstellbarer Rücken, nach vorne abklappbar</li> <li>Anpassrücken, gepolstert, einstellbar</li> <li>Standard-Schiebegriffe, fest, kurz</li> <li>Standard-Sitzbespannung</li> <li>hochklappbare Fußplatte, winkeleinstellbar, vorversetzt</li> <li>Wadenband, am Supporter montiert</li> <li>24" Küschall Starec Hinterrad, gekreuzt gespeicht mit Schwalbe Rightrun Hinterradbereifung und Greifreifen Edelstahl poliert</li> <li>Fixierungsbänder und Entfalhilfe</li> <li>Standard-Bremse, Bremshebel gebogen</li> <li>Reflektoren / Passive Beleuchtung, montiert an den Speichen</li> </ul>			3.065,00
DHA0000	MyKüschall Sonderbauanfertigung - Bitte auswählen, wenn Sonder-Rahmenfarbe gewünscht ist (DHA4050); Bitte vollständig beschreiben, per Fax oder E-Mail			auf Anfrage
<b>RAHMEN</b>				
<b>ALUMINIUM-RAHMEN</b>				
DHA1150	75° (NC: SB 480 mm)			◆
DHA1160	90° (NC: SB 480 mm)			199,00
DHA1170	Adduktionsrahmen 75° (NC: SB 360 - 380 mm)			199,00
DHA1180	Adduktionsrahmen 90° (NC: SB 360 - 380 mm)			199,00
<b>OPTIONALER VORDERRAHMEN</b>				
DHA1250	Faltbarer Vorderrahmen (NC: Adduktionsrahmen, SB 480 mm, UL 320 - 370 mm, Styling Design-Element)			649,00
<b>SITZKONFIGURATION</b>				
<b>SITZBREITE (SB) 360 - 480 mm</b>				
DHA1320	SB 360 mm (NC: Invacare Matrix Flo-tech Lite)			<input type="radio"/>
DHA1325	SB 380 mm			<input type="radio"/>
DHA1330	SB 400 mm			<input type="radio"/>
DHA1335	SB 420 mm			<input type="radio"/>
DHA1340	SB 440 mm			<input type="radio"/>
DHA1345	SB 460 mm			<input type="radio"/>
DHA1350	SB 480 mm (nur mit Adduktionsrahmen), (NC: Invacare Matrix MX2 Rücken, Invacare Matrix Elite E2 Höhe 360 mm)			<input type="radio"/>
<b>SITZTIEFE (ST) 340 - 480 mm</b>				
DHA1405	ST 340 mm <sup>1) 2) 3) 4)</sup>			<input type="radio"/>
DHA1415	ST 360 mm <sup>1) 2) 3) 4)</sup>			<input type="radio"/>
DHA1425	ST 380 mm <sup>2) 3)</sup>			<input type="radio"/>
DHA1435	ST 400 mm			<input type="radio"/>
DHA1445	ST 420 mm			<input type="radio"/>
DHA1460	ST 440 mm			<input type="radio"/>
DHA1470	ST 460 mm			<input type="radio"/>
DHA1480	ST 480 mm <sup>1)</sup>			<input type="radio"/>
1) NC: Invacare® <b>Matrix® Flo-tech Lite</b> 2) NC: Invacare® <b>Matrix® Libra</b> 3) NC: Invacare® <b>Matrix® Vi</b> 4) NC: Bodypoint Positionierungsgurte				



Sitzbreite gemessen am Rollstuhl von Außenkante Rahmen bis Außenkante Rahmen.



Sitztiefe gemessen von Rollstuhl-Rückenrohr; bis Vorderkante Sitzbespannung.

Bitte beachten Sie, dass alle in diesem Anpassbogen abgefragten Abmessungen exakt anzugeben sind. Nachträgliche Anpassungen können konfigurationsabhängig zu weiterem Aufwand führen. Wir behalten uns eine Toleranz von +/- 10 mm für folgende Abmessungen vor: Sitzbreite, Rückenhöhe, Sitzhöhe vorn, Sitzhöhe hinten und Unterschenkelänge.

<b>RÜCKENHÖHE (RH) 300 - 465 mm</b>			
DHA1600	Bei einem <i>Invacare® Matrxx®</i> Rücken ist die Rückenhöhe abhängig vom gewählten Positionierungsrücken - Bitte diese Option (DHA1600) auswählen, wenn ein <i>Invacare® Matrxx®</i> Rücken gewählt wird.		<input type="radio"/>
DHA1615	RH 300 mm <sup>1) 2)</sup>		<input type="radio"/>
DHA1620	RH 315 mm <sup>1) 2)</sup>		<input type="radio"/>
DHA1625	RH 330 mm <sup>2)</sup>		<input type="radio"/>
DHA1630	RH 345 mm <sup>2)</sup>		<input type="radio"/>
DHA1635	RH 360 mm <sup>2)</sup>		<input type="radio"/>
DHA1640	RH 375 mm <sup>2)</sup>		<input type="radio"/>
DHA1645	RH 390 mm <sup>2)</sup>		<input type="radio"/>
DHA1650	RH 405 mm		<input type="radio"/>
DHA1655	RH 420 mm		<input type="radio"/>
DHA1660	RH 435 mm		<input type="radio"/>
DHA1665	RH 450 mm		<input type="radio"/>
DHA1670	RH 465 mm		<input type="radio"/>

1) NC: Standard-Rückenpolster, ohne Schiebegriffe  
 2) NC: Rückenstabilisierungsstange

<b>SITZHÖHE VORN (SHv) 450 - 540 mm</b>			
DHA1740	SHv 450 mm		<input type="radio"/>
DHA1745	SHv 460 mm		<input type="radio"/>
DHA1750	SHv 470 mm		<input type="radio"/>
DHA1755	SHv 480 mm		<input type="radio"/>
DHA1760	SHv 490 mm		<input type="radio"/>
DHA1765	SHv 500 mm		<input type="radio"/>
DHA1770	SHv 510 mm		<input type="radio"/>
DHA1775	SHv 520 mm		<input type="radio"/>
DHA1780	SHv 530 mm		<input type="radio"/>
DHA1785	SHv 540 mm		<input type="radio"/>

**SITZHÖHE HINTEN (SHh) 390 - 480 mm**  
 Mögliche Sitzhöhendifferenz zwischen SHv und SHh:  
 75° Rahmen: 0-70 mm  
 90° Rahmen: 30-100 mm

DHA1815	SHh 390 mm		<input type="radio"/>
DHA1820	SHh 400 mm		<input type="radio"/>
DHA1825	SHh 410 mm		<input type="radio"/>
DHA1830	SHh 420 mm		<input type="radio"/>
DHA1835	SHh 430 mm		<input type="radio"/>
DHA1840	SHh 440 mm		<input type="radio"/>
DHA1845	SHh 450 mm		<input type="radio"/>
DHA1850	SHh 460 mm		<input type="radio"/>
DHA1855	SHh 470 mm		<input type="radio"/>
DHA1860	SHh 480 mm		<input type="radio"/>

**UNTERSCHENKELLÄNGE (UL) 320 - 500 mm**  
**Unterschenkelänge maximal: SHv - 30 mm beim 75°-Rahmen, SHv - 40 mm beim 90°-Rahmen**

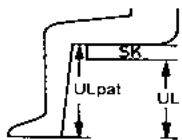

**UL = ULpatient - SK**

**Bestimmung der Unterschenkelänge (UL):**

- 1) Unterschenkelänge des Nutzers **ohne Sitzkissen** messen
- 2) Von der gemessenen Unterschenkelänge die Dicke des verwendeten Sitzkissens abziehen
- 3) Ergebnis als UL eintragen

In Abhängigkeit von der Konfiguration muss die Fußauflage evtl. hochmontiert werden. Z.B.: SHv > 500 mm und UL < 400 mm oder SHv ≤ 500 mm und UL ≤ 350 mm  
 UL < 320 mm erhältlich über myKüschall

DHA1924	UL 320 mm <sup>1)</sup>		<input type="radio"/>
DHA1926	UL 330 mm <sup>1)</sup>		<input type="radio"/>
DHA1928	UL 340 mm <sup>1)</sup>		<input type="radio"/>
DHA1930	UL 350 mm <sup>1)</sup>		<input type="radio"/>
DHA1932	UL 360 mm <sup>1)</sup>		<input type="radio"/>
DHA1934	UL 370 mm <sup>1)</sup>		<input type="radio"/>
DHA1936	UL 380 mm <sup>2)</sup>		<input type="radio"/>
DHA1938	UL 390 mm <sup>3)</sup>		<input type="radio"/>
DHA1940	UL 400 mm		<input type="radio"/>

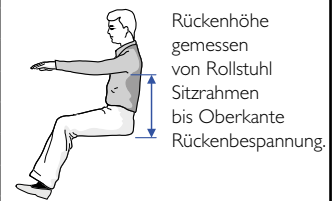

**SHv / Vorderradgröße**

- 3": 450 - 520 mm
- 4": 450 - 530 mm
- 5": 450 - 540 mm

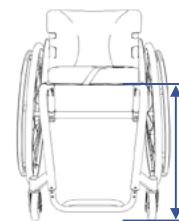

Sitzhöhe vorne gemessen von Oberkante Sitzrohr vorne bis Boden.

**SHh / Hinterradgröße**

- 22": 390 - 440 mm
- 24": 390 - 460 mm
- 25": 410 - 480 mm
- 26": 430 - 480 mm

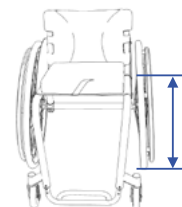

Sitzhöhe hinten gemessen von Rollstuhl Oberkante Sitzrohr hinten bis Boden.



DHA1942	UL 410 mm			○	
DHA1944	UL 420 mm			○	
DHA1946	UL 430 mm			○	
DHA1948	UL 440 mm			○	
DHA1950	UL 450 mm			○	
DHA1952	UL 460 mm			○	
DHA1954	UL 470 mm			○	
DHA1956	UL 480 mm			○	
DHA1958	UL 490 mm			○	
DHA1960	UL 500 mm			○	
1) NC: Faltbarer Vorderrahmen 2) Faltbarer Vorderrahmen nur in Verbindung mit ST ≥ 400 mm 3) Faltbarer Vorderrahmen nur in Verbindung mit ST ≥ 380 mm					
<b>RÜCKENKONFIGURATION</b>					
<b>RÜCKENAUSFÜHRUNG</b>					
DHA2140	Winkleinstellbar, nach vorne abklappbar inkl. Verriegelung			◆	
<b>RÜCKENPOLSTERUNG</b>					
DHA2200	Standard-Rückenbezug, leicht gepolstert (NC: RH < 330 mm, Schiebegriffe höhenverstellbar, rückversetzt, Rückenstabilisierungsstange)			○	
DHA2220	Anpassrücken, gepolstert, einstellbar, Schwarz			◆	
DHA2230	Aero-Rücken, atmungsaktiv, einstellbar über Klettbänder			169,00	 2200  2220
DHA2240	Ohne Rückenpolster (Bitte auswählen, wenn Invacare Matrix Rücken gewählt wird), (NC: Schiebegriffe höhenverstellbar rückversetzt, Rückenstabilisierungsstange)			○	 2230
<b>INVACARE MATRX RÜCKEN (Die Lieferzeit verlängert sich um 5 Arbeitstage), (NC: Armlehnenrohre)</b>					
DHA2300	Invacare® <b>Matrx</b> ® <b>MX2</b> , Höhe 150 mm, inkl. Schnellverschluss-Halterung <sup>1)</sup>			1.087,00	
DHA2305	Invacare® <b>Matrx</b> ® <b>MX2</b> , Höhe 230 mm, inkl. Schnellverschluss-Halterung <sup>1)</sup>			1.087,00	
DHA2310	Invacare® <b>Matrx</b> ® <b>MX2</b> , Höhe 305 mm, inkl. Schnellverschluss-Halterung <sup>1)</sup>			1.087,00	
DHA2315	Invacare® <b>Matrx</b> ® <b>MX2</b> , Höhe 405 mm, inkl. Schnellverschluss-Halterung <sup>1)</sup>			1.087,00	
DHA2320	Invacare® <b>Matrx</b> ® <b>Elite E2 Deep</b> , Höhe 310 mm, inkl. Mini-Set-Halterung			877,00	
DHA2325	Invacare® <b>Matrx</b> ® <b>Elite E2 Deep</b> , Höhe 410 mm, inkl. Mini-Set-Halterung			877,00	
DHA2335	Invacare® <b>Matrx</b> ® <b>Elite E2</b> , Höhe 260 mm, inkl. Mini-Set-Halterung			725,00	
DHA2340	Invacare® <b>Matrx</b> ® <b>Elite E2</b> , Höhe 310 mm, inkl. Mini-Set-Halterung			725,00	
DHA2345	Invacare® <b>Matrx</b> ® <b>Elite E2</b> , Höhe 360 mm, inkl. Mini-Set-Halterung <sup>1)</sup>			725,00	
DHA2350	Invacare® <b>Matrx</b> ® <b>Elite E2</b> , Höhe 410 mm, inkl. Mini-Set-Halterung			725,00	
1) NC: SB 480 mm					
<b>SCHIEBEGRIFFE</b>					
DHA2400	Ohne Schiebegriffe <sup>1)</sup>			○	
DHA2410	Standard-Schiebegriffe fest, kurz			◆	
DHA2420	Standard-Schiebegriffe fest, lang <sup>3)</sup>			○	
DHA2430	Schiebegriffe höhenverstellbar; rückversetzt <sup>2) 4)</sup>			229,00	 2410  2420  2430
DHA2440	Schiebegriffe höhenverstellbar; integriert <sup>5)</sup>			209,00	 2450  2440
DHA2450	Schiebegriffe abklappbar <sup>5)</sup>			159,00	
1) NC: RH < 330 mm 2) NC: Invacare Matrix Rücken 3) NC: Standard-Rückenpolster 4) NC: Armlehnenrohre 5) NC: Rückenstabilisierungsstange					
<b>RÜCKENWINKEL (RW)</b>					
DHA2510	RW 76°			○	
DHA2530	RW 80,5°			○	
DHA2550	RW 85°			◆	
DHA2570	RW 89,5°			○	
DHA2590	RW 94°			○	
<b>RÜCKENOPTION</b>					
DHA2595	Rückenstabilisierungsstange, abschwengbar und abnehmbar (bei hoher RH), (NC: Invacare® <b>Matrx</b> ® Rücken, RH < 405 mm)			119,00	 2595
<b>SITZ</b>					
<b>SITZBESPANNUNG</b>					
DHA2600	Standard-Sitzbespannung			◆	
<b>SITZKISSEN</b>					
DHA2700	Standard-Sitzkissen 60 mm (Standard-Schaum + Visco-Schaum), zu befestigen am Sitzbezug über Klettstreifen			89,00	 2700  2710
DHA2710	Invacare® <b>Matrx</b> ® <b>Flo-tech Lite</b>			119,00	
DHA2720	Invacare® <b>Matrx</b> ® <b>Libra</b> Sitzkissen, Höhe 89 mm (Bitte nachstehende Tabelle beachten)			599,00	 2730  2720
DHA2730	Invacare® <b>Matrx</b> ® <b>Vi</b> Sitzkissen, Höhe 82,5 mm (Bitte nachstehende Tabelle beachten)			599,00	

Invacare® <b>Matrix® Libra</b> , mögliche SB-ST-Kombinationen								
Sitzbreite in mm	Sitztiefe in mm							
	340	360	380	400	420	440	460	480
360	X	X	X	✓	✓	X	X	X
380	X	X	X	✓	✓	✓	✓	✓
400	X	X	X	✓	✓	✓	✓	✓
420	X	X	X	✓	✓	✓	✓	✓
440	X	X	X	✓	✓	✓	✓	✓
460	X	X	X	✓	✓	✓	✓	✓
480	X	X	X	✓	✓	✓	✓	✓

Invacare® <b>Matrix® Vi</b> , mögliche SB-ST-Kombinationen								
Sitzbreite in mm	Sitztiefe in mm							
	340	360	380	400	420	440	460	480
360	X	X	X	✓	✓	X	X	X
380	X	X	X	✓	✓	✓	✓	✓
400	X	X	X	✓	✓	✓	✓	✓
420	X	X	X	✓	✓	✓	✓	✓
440	X	X	X	✓	✓	✓	✓	✓
460	X	X	X	✓	✓	✓	✓	✓
480	X	X	X	✓	✓	✓	✓	✓

Spezielle Sitzkissen zur optimalen Positionierung und Dekubitusprophylaxe finden Sie im Invacare-Gesamtkatalog für Händler.

**SITZOPTION**

DHA2800	Sitztasche mit Clips zum Befestigen und Entfernen, inkl. Fixierungs-Clips DHA7010		69,00
---------	---	--	-------



**FUSSAUFLAGEN**

DHA3240	Hochklappbare Fußplatte, winkeleinstellbar, vorversetzt <sup>1)</sup>		◆
DHA3250	Hochklappbare Fußplatte, winkeleinstellbar, rückversetzt <sup>1)</sup>		○

1) Bei Standard-Rahmen ist hochmontierte Fußauflage nicht möglich für SB 360 mm, bei Adduktionsrahmen ist hochmontierte Fußauflage nicht möglich für SB 360 - 400 mm)

**WADENBAND**

DHA3320	am Supporter montiert		◆
DHA3330	am Rahmen montiert		○

**SEITENTEILE**

**KLEIDER- UND RADSPRITZSCHUTZ**

DHA3405	Kunststoff - Kleiderschutz, rückschwenkbar <sup>1)</sup>		79,00
DHA3420	Carbon - Kleiderschutz, rückschwenkbar		99,00
DHA3425	Kunststoff - Radspritzschutz, fest <sup>1) 2)</sup>		189,00
DHA3430	Carbon - Radspritzschutz, fest <sup>2)</sup>		299,00
DHA3440	Carbon - Radspritzschutz, abnehmbar (durch seitliche Aufnahme vergrößert sich die Sitzbreite um ca. 12 mm und die Gesamtbreite um ca. 20 mm) <sup>2)</sup>		309,00
DHA3450	Kunststoff - Radspritzschutz, abnehmbar (durch seitliche Aufnahme vergrößert sich die Sitzbreite um ca. 12 mm und die Gesamtbreite um ca. 20 mm) <sup>1) 2)</sup>		199,00

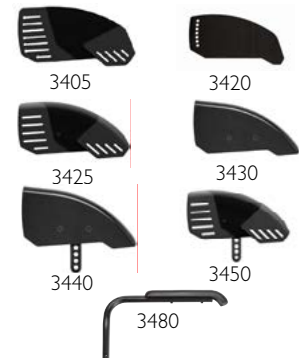

1) NC: 22", 26" Hinterräder  
2) NC: Armlehne, höhenverstellbar

**ARMLEHNEN**

DHA3480	Armlehnrohre, nicht verriegelnd, höhenverstellbar, abnehmbar, seitlich abschwinkbar; gepolstert (NC: Invacare® <b>Matrix®</b> Rücken)		129,00
DHA3490	Armlehne, höhenverstellbar; kurzes Polster; ohne Kleiderschutz, nicht verriegelnd		189,00

**FARBEN UND DESIGN**

**RAHMENFARBE**

DHA4000	Tiefschwarz		○
DHA4010	Anthrazitgrau		○
DHA4020	Verkehrsweiß (NC: Design-Element in Hellgrau)		○
DHA4030	Karminrot		○
DHA4040	Verkehrsblau		○
DHA4060	Knallgelb <sup>1)</sup>		249,00
DHA4070	Atomic-Violett <sup>1)</sup>		249,00
DHA4100	Schwarz-Glanz <sup>1)</sup>		249,00
DHA4130	Silbergrau <sup>1)</sup>		249,00
DHA4140	Royalblau <sup>1)</sup>		249,00
DHA4150	Rubinrot <sup>1)</sup>		249,00
DHA4170	Dynamite-Orange <sup>1)</sup>		249,00
DHA4180	Waldgrün <sup>1)</sup>		249,00
DHA4050	Sonderlackierung gem. Kundenwunsch (Bitte gewünschten RAL-Ton angeben!)		499,00

Rahmenfarben mit matter Oberflächenstruktur:

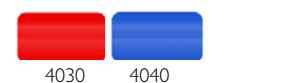

Weitere Rahmenfarben:



1) Die Lieferzeit verlängert sich um 10 Tage

**STYLING**

DHA4190	Design-Element		129,00
DHA4195	Küschall Markenlogo		◆

**FARBE DESIGN-ELEMENT**

DHA4200	Schwarz		○
DHA4210	Dunkelgrau		○
DHA4220	Hellgrau		○
DHA4230	Rot		○
DHA4240	Blau		○
DHA4250	Gold		○

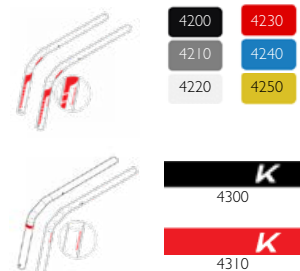

FARBE KÜSCHALL MARKENLOGO			
DHA4300	Schwarz		○
DHA4310	Rot		○
VORDERRÄDER			
DHA5000	3" Skaterrad (24 mm breit) <sup>1)</sup>		○
DHA5050	4" Standard-Rad in Schwarz (29 mm breit) <sup>2)</sup>		○
DHA5100	4" Softroll Plus in Schwarz (29 mm breit) <sup>2)</sup>		○
DHA5150	4" Starec-Rad mit schwarzer Bereifung, Radnabe in Schwarz (24 mm breit) <sup>2)</sup>	89,00	
DHA5200	4" FrogLeg Vorderräder mit schwarzer Bereifung, Radnabe in Schwarz (36 mm breit) <sup>2)</sup>	109,00	
DHA5250	4" FrogLeg Vorderräder mit schwarzer Bereifung, Radnabe in Silber (36 mm breit) <sup>2)</sup>	109,00	
DHA5300	5" Standard-Rad in Schwarz (29 mm breit)		○
DHA5350	5" Softroll Plus in Schwarz (31 mm breit)		○
DHA5400	5" Starec-Rad mit schwarzer Bereifung, Radnabe in Schwarz (24 mm breit)	89,00	
DHA5450	5" FrogLeg Vorderräder mit schwarzer Bereifung, Radnabe in Schwarz (36 mm breit)	109,00	
DHA5500	5" FrogLeg Vorderräder mit schwarzer Bereifung, Radnabe in Silber (36 mm breit)	109,00	
1) NC: SHv 530 - 540 mm			
2) NC: SHv 540 mm			



HINTERRÄDER			
HINTERRADPOSITION			
DHA6100	1. Position von Vorne (Aktivste Position)		○
DHA6110	2. Position von Vorne		○
DHA6120	3. Position von Vorne		○
DHA6130	4. Position von Vorne		○
DHA6140	5. Position von Vorne		◆
DHA6150	6. Position von Vorne		○
DHA6160	7. Position von Vorne		○
DHA6170	8. Position von Vorne		○
DHA6180	9. Position von Vorne (Am wenigsten aktive Position)		○

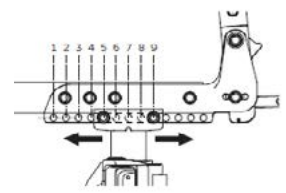

TETRA-CLIP			
DHA6300	Tetra-Clip (NC: Spinerge LXX-Hinterräder; Alber Anbau Kit)	89,00	



HINTERRADGRÖSSE			
DHA6400	22"		○
DHA6410	24"		◆
DHA6420	25"		○
DHA6430	26"		○

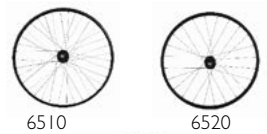

HINTERRADAUSFÜHRUNG			
DHA6510	22", 24", 26" <b>Küschall</b> ® Starec-Hinterrad, gekreuzt gespeicht, 24" und 26": schwarze Nabe und schwarze Felge, 22": farblose Nabe und schwarze Felge		◆
DHA6520	24", 25" High-Performance Hinterrad, Nabe und Felge in Schwarz (NC: pannensichere Bereifung)	299,00	
DHA6550	24", 25" Spinerge LXX Hinterrad, Nabe, Felge und Speichen in Schwarz (NC: pannensichere Bereifung, Hand- und Speichenschutz Schwarz)	519,00	



HINTERRADBEREIFUNG			
DHA6600	22", 24", 25", 26", Schwalbe Rightrun Schwarz/Grau		◆
DHA6620	24", 25", 26", Schwalbe Marathon Plus: Pannensichere Luftbereifung, Smartguard Schutzgürtel: 5mm hochelastischer Spezialkautschuk	39,00	
DHA6630	24", 25" Schwalbe ONE: schnittresistente High-Tech Faser mit Seitenwand-Schutz	49,00	
DHA6640	22", 24", Profil 7 bar (110 psi)		○
DHA6650	24", Pannensicher mit Profil, Grau (NC: High-Performance- und Spinerge LXX Hinterräder; Performance-Bremse)	29,00	



GREIFREIFEN			
DHA6700	22", 24", 26", Supergrüpp, Abstand 30 mm (montierbar auf 40 mm)	249,00	
DHA6710	24", 26", Edelstahl poliert, Abstand 30 mm		◆
DHA6720	24", Titan, Abstand 30 mm (montierbar auf 40 mm)	209,00	
DHA6740	24", 25" Carbolife "Gekko", Abstand 30 mm (montierbar auf 40 mm)	429,00	
DHA6750	24", 25" Carbolife "Gekko S", Abstand 30 mm	429,00	
DHA6760	24" Carbolife „Curve L“, Abstand 30 mm (montierbar auf 40 mm)	309,00	
DHA6770	24" Carbolife „Quadro“, Abstand 30 mm	469,00	
DHA6780	22", 24", 25", 26", Aluminium leicht, eloxiert, Abstand 30 mm (montierbar auf 40 mm)		○
DHA6790	22", 24", 25", 26" Aluminium leicht, schwarz, pulverbeschichtet, Abstand 30 mm	125,00	



RADSTURZ			
DHA6820	0°		◆
DHA6830	1° (NC: Alber Anbau Kit)		○
DHA6840	3° (NC: Performance-Bremse)		○

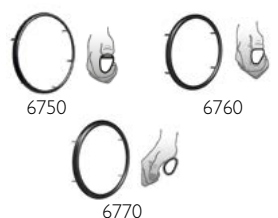

HAND- UND SPEICHENSCHUTZ			
DHA6900	22", 24", 26" Transparent	139,00	

DHA6910	22", 24", 26" Schwarz		185,00	
<b>ALBERANBAU KIT</b>				
DHA6950	E-Motion und Twion Adapterplatte (nur mit 24" Hinterrad, bei 3° Radsturz beträgt das max. Nutzergewicht 100 kg), inkl. Kippschutz der Firma ALBER, (NC: Stockhalter)		899,00	
<b>SICHERHEIT</b>				
DHA7000	Fixierungs-Bänder (NC: Adduktionsrahmen, SB 360 - 380 mm)		◆	
DHA7010	Fixierungs-Clips, fixieren den Rollstuhl sicher in gefaltetem Zustand (NC: Adduktionsrahmen)		○	
DHA7100	Entfalthilfe, um Faltmechanismus frontal zu öffnen		◆	
<b>BREMSEN</b>				
DHA7200	Ziehbremse		45,00	
DHA7210	Standard-Bremse, Bremshebel gebogen		◆	
DHA7220	Standard-Bremse, Bremshebel gerade		○	
DHA7230	Performance-Bremse (NC: Bodypoint Positionierungsurte)		69,00	
DHA7240	Aktiv-Bremse		69,00	
DHA7250	Aktiv-Bremse, leicht		95,00	
DHA7300	Bremshebelverlängerung (NC: Performance-Bremse, Aktiv-Bremse)		35,00	
<b>SICHERHEITZUBEHÖR</b>				
DHA7500	Kippschutz, wegschwenkbar, rechts		125,00	
DHA7510	Kippschutz, wegschwenkbar, links		125,00	
DHA7520	Kippschutz, wegschwenkbar, beidseitig		245,00	
DHA7800	Positionierungsgurt mit Schnappverschluss		79,00	
DHA7810	Bodypoint Positionierungsgurt Evoflex 2-Punkt, mit Druckknopf-Verschluss, Größe S (Benutzergewicht 25 - 50 kg)		175,00	
DHA7820	Bodypoint Positionierungsgurt Evoflex 2-Punkt mit Rehab-Verschluss, Größe M (Benutzergewicht 50 - 75 kg)		175,00	
DHA7830	Bodypoint Positionierungsgurt Evoflex 2-Punkt mit Rehab-Verschluss, Größe L (Benutzergewicht 75 - 100 kg)		175,00	
DHA7900	Reflektoren / Passive Beleuchtung, montiert an den Speichen		◆	
DHA7910	Reflektoren / Passive Beleuchtung, beigelegt		○	
<b>SONSTIGES ZUBEHÖR (max. 2 Adaptionen (Kippschutz, Ankipphilfe, Stockhalter, Transiträder) pro Seite)</b>				
DHA8010	Vorderrahmenshützer, Paar (abnehmbar, mit Klettverschluss)		59,00	
DHA8100	Ankipphilfe, rechts		49,00	
DHA8200	Stockhalter, rechts		39,00	
DHA8300	Transiträder 3" (nur mit Kippschutz beidseitig)		199,00	
DHA8500	Luftpumpe		10,00	
DHA8550	Werkzeugsatz		10,00	
DHA8650	Rädertasche für den Transport		75,00	
DHA8680	24" Mountainbike-Räder mit Tasche (mit Aluminium-Greifreifen eloxiert und Steckachse)		687,00	
DHA8700	Transporttasche für Champion (Räder können am Rollstuhl montiert bleiben)		269,00	
DHA8750	Transporttasche für Champion mit faltbarer Vorderrahmenoption (Tasche ist nur in einer Standardgröße verfügbar, daher wird empfohlen, die Transporttasche NICHT einzusetzen, wenn fester Carbon-Radspritzschutz, feste Schiebegriffe, höhenverstellbare Schiebegriffe (rückversetzt und integriert) oder Invacare Matrix Rücken und Kissen gewählt wurden)		399,00	
DHA8800	Bodypoint Wadenband		119,00	
DHA8850	Bodypoint Tasche		115,00	

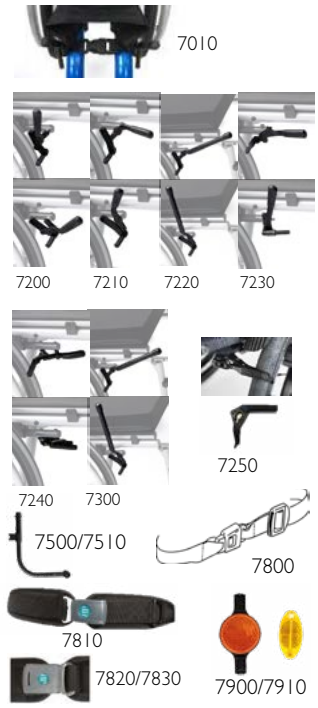

<b>SERVICEPAUSCHALE</b>				
I607806	Servicepauschale Erprobungsbegleitung durch Invacare-Mitarbeiter (nicht rabattfähig)		150,00	

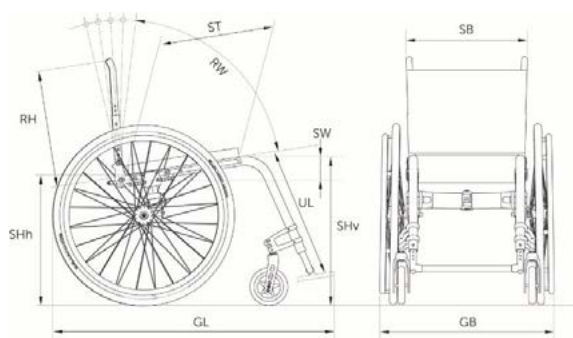

**MYKÜSCHALL**



Bitte beschreiben Sie auf dem „MY-Küschall“ Bestellblatt ausführlich Ihre individuellen Wünsche.

**Senden Sie das komplett ausgefüllte Bestellformular bitte an: [rehabservice@invacare.com](mailto:rehabservice@invacare.com)**

**Tabelle 1: Übersicht Montageposition Seitenteil in Abhängigkeit zu Hinterradgröße und Sitzhöhe hinten**

Carbon Radspritzschutz mit 22" Hinterrad									
Sitzhöhe hinten	Position								
	1	2	3	4	5	6	7	8	9
390 mm	✓	✓	✓	✓	✓	✓	✓	✓	✓
400 mm	✓	✓	✓	✓	✓	✓	✓	✓	✓
410 mm	✓	✓	✓	✓	✓	✓	✓	✓	✓
420 mm	✓	✓	✓	✓	✓	✓	✓	✓	✓
430 mm	✓	✓	✓	✓	✓	✓	✓	✓	✓
440 mm	✓	✓	✓	✓	✓	✓	✓	✓	✓
450 mm	x	x	x	x	x	x	x	x	x
460 mm	x	x	x	x	x	x	x	x	x
470 mm	x	x	x	x	x	x	x	x	x
480 mm	x	x	x	x	x	x	x	x	x
490 mm	x	x	x	x	x	x	x	x	x

Carbon Radspritzschutz mit 24" Hinterrad									
Sitzhöhe hinten	Position								
	1	2	3	4	5	6	7	8	9
390 mm	x	x	✓	✓	✓	✓	✓	✓	✓
400 mm	x	✓	✓	✓	✓	✓	✓	✓	✓
410 mm	✓	✓	✓	✓	✓	✓	✓	✓	✓
420 mm	✓	✓	✓	✓	✓	✓	✓	✓	✓
430 mm	✓	✓	✓	✓	✓	✓	✓	✓	✓
440 mm	✓	✓	✓	✓	✓	✓	✓	✓	✓
450 mm	✓	✓	✓	✓	✓	✓	✓	✓	✓
460 mm	✓	✓	✓	✓	✓	✓	✓	✓	✓
470 mm	x	x	x	x	x	x	x	x	x
480 mm	x	x	x	x	x	x	x	x	x
490 mm	x	x	x	x	x	x	x	x	x

Carbon Radspritzschutz mit 25" Hinterrad									
Sitzhöhe hinten	Position								
	1	2	3	4	5	6	7	8	9
390 mm	x	x	x	x	x	x	x	x	x
400 mm	x	x	x	x	x	x	x	x	x
410 mm	x	x	x	✓	✓	✓	✓	✓	✓
420 mm	x	x	✓	✓	✓	✓	✓	✓	✓
430 mm	✓	✓	✓	✓	✓	✓	✓	✓	✓
440 mm	✓	✓	✓	✓	✓	✓	✓	✓	✓
450 mm	✓	✓	✓	✓	✓	✓	✓	✓	✓
460 mm	✓	✓	✓	✓	✓	✓	✓	✓	✓
470 mm	✓	✓	✓	✓	✓	✓	✓	✓	✓
480 mm	✓	✓	✓	✓	✓	✓	✓	✓	✓
490 mm	x	x	x	x	x	x	x	x	x

Carbon Radspritzschutz mit 26" Hinterrad									
Sitzhöhe hinten	Position								
	1	2	3	4	5	6	7	8	9
390 mm	x	x	x	x	x	x	x	x	x
400 mm	x	x	x	x	x	x	x	x	x
410 mm	x	x	x	x	x	x	x	x	x
420 mm	x	x	x	x	x	x	x	x	x
430 mm	x	x	x	x	x	x	x	x	x
440 mm	x	x	x	✓	✓	✓	✓	✓	✓
450 mm	✓	✓	✓	✓	✓	✓	✓	✓	✓
460 mm	✓	✓	✓	✓	✓	✓	✓	✓	✓
470 mm	✓	✓	✓	✓	✓	✓	✓	✓	✓
480 mm	✓	✓	✓	✓	✓	✓	✓	✓	✓
490 mm	✓	✓	✓	✓	✓	✓	✓	✓	✓

Carbon Kleiderschutz mit 22" Hinterrad									
Sitzhöhe hinten	Position								
	1	2	3	4	5	6	7	8	9
390 mm	✓	✓	✓	✓	✓	✓	✓	✓	✓
400 mm	✓	✓	✓	✓	✓	✓	✓	✓	✓
410 mm	✓	✓	✓	✓	✓	✓	✓	✓	✓
420 mm	✓	✓	✓	✓	✓	✓	✓	✓	✓
430 mm	✓	✓	✓	✓	✓	✓	✓	✓	✓
440 mm	✓	✓	✓	✓	✓	✓	✓	✓	✓
450 mm	x	x	x	x	x	x	x	x	x
460 mm	x	x	x	x	x	x	x	x	x
470 mm	x	x	x	x	x	x	x	x	x
480 mm	x	x	x	x	x	x	x	x	x
490 mm	x	x	x	x	x	x	x	x	x

Carbon Kleiderschutz mit 24" Hinterrad									
Sitzhöhe hinten	Position								
	1	2	3	4	5	6	7	8	9
390 mm	✓	✓	✓	✓	✓	✓	✓	✓	✓
400 mm	✓	✓	✓	✓	✓	✓	✓	✓	✓
410 mm	✓	✓	✓	✓	✓	✓	✓	✓	✓
420 mm	✓	✓	✓	✓	✓	✓	✓	✓	✓
430 mm	✓	✓	✓	✓	✓	✓	✓	✓	✓
440 mm	✓	✓	✓	✓	✓	✓	✓	✓	✓
450 mm	✓	✓	✓	✓	✓	✓	✓	✓	✓
460 mm	✓	✓	✓	✓	✓	✓	✓	✓	✓
470 mm	x	x	x	x	x	x	x	x	x
480 mm	x	x	x	x	x	x	x	x	x
490 mm	x	x	x	x	x	x	x	x	x

Carbon Kleiderschutz mit 25" Hinterrad									
Sitzhöhe hinten	Position								
	1	2	3	4	5	6	7	8	9
390 mm	x	x	x	x	x	x	x	x	x
400 mm	x	x	x	x	x	x	x	x	x
410 mm	✓	✓	✓	✓	✓	✓	✓	✓	✓
420 mm	✓	✓	✓	✓	✓	✓	✓	✓	✓
430 mm	✓	✓	✓	✓	✓	✓	✓	✓	✓
440 mm	✓	✓	✓	✓	✓	✓	✓	✓	✓
450 mm	✓	✓	✓	✓	✓	✓	✓	✓	✓
460 mm	✓	✓	✓	✓	✓	✓	✓	✓	✓
470 mm	✓	✓	✓	✓	✓	✓	✓	✓	✓
480 mm	✓	✓	✓	✓	✓	✓	✓	✓	✓
490 mm	x	x	x	x	x	x	x	x	x

Carbon Kleiderschutz mit 26" Hinterrad									
Sitzhöhe hinten	Position								
	1	2	3	4	5	6	7	8	9
390 mm	x	x	x	x	x	x	x	x	x
400 mm	x	x	x	x	x	x	x	x	x
410 mm	x	x	x	x	x	x	x	x	x
420 mm	x	x	x	x	x	x	x	x	x
430 mm	x	x	✓	✓	✓	✓	✓	✓	✓
440 mm	x	✓	✓	✓	✓	✓	✓	✓	✓
450 mm	✓	✓	✓	✓	✓	✓	✓	✓	✓
460 mm	✓	✓	✓	✓	✓	✓	✓	✓	✓
470 mm	✓	✓	✓	✓	✓	✓	✓	✓	✓
480 mm	✓	✓	✓	✓	✓	✓	✓	✓	✓
490 mm	✓	✓	✓	✓	✓	✓	✓	✓	✓

Kunststoff-Seitenteil Kleider- oder Radspritzschutz mit 24" Hinterrad									
Sitzhöhe hinten	Position								
	1	2	3	4	5	6	7	8	9
390 mm	✓	✓	✓	✓	✓	✓	✓	✓	✓
400 mm	✓	✓	✓	✓	✓	✓	✓	✓	✓
410 mm	✓	✓	✓	✓	✓	✓	✓	✓	✓
420 mm	✓	✓	✓	✓	✓	✓	✓	✓	✓
430 mm	✓	✓	✓	✓	✓	✓	✓	✓	✓
440 mm	✓	✓	✓	✓	✓	✓	✓	✓	✓
450 mm	✓	✓	✓	✓	✓	✓	✓	✓	✓
460 mm	✓	✓	✓	✓	✓	✓	✓	✓	✓
470 mm	✗	✗	✗	✗	✗	✗	✗	✗	✗
480 mm	✗	✗	✗	✗	✗	✗	✗	✗	✗
490 mm	✗	✗	✗	✗	✗	✗	✗	✗	✗

Kunststoff-Seitenteil Kleider- oder Radspritzschutz mit 25" Hinterrad									
Sitzhöhe hinten	Position								
	1	2	3	4	5	6	7	8	9
390 mm	✗	✗	✗	✗	✗	✗	✗	✗	✗
400 mm	✗	✗	✗	✗	✗	✗	✗	✗	✗
410 mm	✓	✓	✓	✓	✓	✓	✓	✓	✓
420 mm	✓	✓	✓	✓	✓	✓	✓	✓	✓
430 mm	✓	✓	✓	✓	✓	✓	✓	✓	✓
440 mm	✓	✓	✓	✓	✓	✓	✓	✓	✓
450 mm	✓	✓	✓	✓	✓	✓	✓	✓	✓
460 mm	✓	✓	✓	✓	✓	✓	✓	✓	✓
470 mm	✓	✓	✓	✓	✓	✓	✓	✓	✓
480 mm	✓	✓	✓	✓	✓	✓	✓	✓	✓
490 mm	✗	✗	✗	✗	✗	✗	✗	✗	✗

**Tabelle 2: Übersicht Montageposition Fußauflage in Abhängigkeit zu UL, Rahmenart und Winkel sowie Sitztiefe**

		75° - Standard-Rahmen und Adduktionsrahmen kurz				75° - Standard-Rahmen und Adduktionsrahmen lang				90° - Standard-Rahmen und Adduktionsrahmen kurz				90° - Standard-Rahmen und Adduktionsrahmen lang			
		Sitztiefe (mm)				Sitztiefe (mm)				Sitztiefe (mm)				Sitztiefe (mm)			
Fußauflage	UL (mm)	340	360	380	400 - 480	340	360	380	400 - 480	340	360	380	400 - 480	340	360	380	400 - 480
	Fußauflage vorversezt	320	H	H	H	H	H	H	H	H	H	H	H	H	H	H	H
330		H	H	H	STD	H	H	H	H	H	H	H	H	H	H	H	H
340		H	H	STD	STD	H	H	H	H	H	H	H	H	H	H	H	H
350		STD	STD	STD	STD	H	H	H	H	H	H	H	H	H	H	H	H
360		STD	STD	STD	STD	H	H	H	H	H	H	H	H	H	H	H	H
370		STD	STD	STD	STD	H	H	H	H	H	H	H	H	H	H	H	H
380		STD	STD	STD	STD	H	H	H	STD	STD	STD	STD	STD	STD	STD	STD	STD
390		STD	STD	STD	STD	H	H	STD	STD	STD	STD	STD	STD	STD	STD	STD	STD
400		STD	STD	STD	STD	STD	STD	STD	STD	STD	STD	STD	STD	STD	STD	STD	STD
410		STD	STD	STD	STD	STD	STD	STD	STD	STD	STD	STD	STD	STD	STD	STD	STD
420		STD	STD	STD	STD	STD	STD	STD	STD	STD	STD	STD	STD	STD	STD	STD	STD
430		STD	STD	STD	STD	STD	STD	STD	STD	STD	STD	STD	STD	STD	STD	STD	STD
440		STD	STD	STD	✗	STD	STD	STD	STD	STD	STD	STD	STD	STD	STD	STD	STD
450		STD	STD	✗	✗	STD	STD	STD	STD	STD	STD	STD	STD	STD	STD	STD	STD
460		✗	✗	✗	✗	STD	STD	STD	STD	STD	STD	STD	STD	STD	STD	STD	STD
470		✗	✗	✗	✗	STD	STD	STD	STD	STD	STD	STD	STD	STD	STD	STD	STD
480	✗	✗	✗	✗	STD	STD	STD	STD	STD	STD	STD	STD	STD	STD	STD	STD	
490	✗	✗	✗	✗	STD	STD	STD	STD	STD	STD	STD	STD	STD	STD	✗	✗	
500	✗	✗	✗	✗	STD	STD	✗	✗	STD	STD	✗	✗	STD	STD	✗	✗	
Fußauflage rückversezt	320	H	H	H	STD	H	H	H	H	H	H	H	H	H	H	H	H
	330	H	H	STD	STD	H	H	H	H	H	H	H	H	H	H	H	H
	340	STD	STD	STD	STD	H	H	H	H	H	H	H	H	H	H	H	H
	350	STD	STD	STD	STD	H	H	H	H	H	H	H	H	H	H	H	H
	360	STD	STD	STD	STD	H	H	H	H	H	H	H	H	H	H	H	H
	370	STD	STD	STD	STD	H	H	H	STD	STD	STD	STD	STD	STD	STD	STD	STD
	380	STD	STD	STD	STD	H	H	STD	STD	STD	STD	STD	STD	STD	STD	STD	STD
	390	STD	STD	STD	STD	STD	STD	STD	STD	STD	STD	STD	STD	STD	STD	STD	STD
	400	STD	STD	STD	STD	STD	STD	STD	STD	STD	STD	STD	STD	STD	STD	STD	STD
	410	STD	STD	STD	STD	STD	STD	STD	STD	STD	STD	STD	STD	STD	STD	STD	STD
	420	STD	STD	STD	STD	STD	STD	STD	STD	STD	STD	STD	STD	STD	STD	STD	STD
	430	STD	STD	STD	✗	STD	STD	STD	STD	STD	STD	STD	STD	STD	STD	STD	STD
	440	STD	STD	✗	✗	STD	STD	STD	STD	STD	STD	STD	STD	STD	STD	STD	STD
	450	✗	✗	✗	✗	STD	STD	STD	STD	STD	STD	STD	STD	STD	STD	STD	STD
	460	✗	✗	✗	✗	STD	STD	STD	STD	STD	STD	STD	STD	STD	STD	STD	STD
	470	✗	✗	✗	✗	STD	STD	STD	STD	STD	STD	STD	STD	STD	STD	STD	STD
480	✗	✗	✗	✗	STD	STD	STD	STD	STD	STD	STD	STD	STD	STD	STD	✗	
490	✗	✗	✗	✗	STD	STD	✗	✗	STD	STD	STD	STD	STD	STD	✗	✗	
500	✗	✗	✗	✗	✗	✗	✗	✗	STD	STD	✗	✗	STD	STD	✗	✗	



**Tabelle 3: Mögliche Montage der Fußauflage in Verbindung mit Sitzwinkel und Vorderradgröße**

		Fußauflage vorversetzt						Fußauflage rückversetzt					
		ST 340 - 380 mm			ST 400 - 480 mm			ST 340 - 380 mm			ST 400 - 480 mm		
		3"	4"	5"	3"	4"	5"	3"	4"	5"	3"	4"	5"
75° Rahmen	Sitzwinkel (SHv-SHh)												
	0 mm	✓	✓	✓	✓	✓	✓	✓	✗	✗	✓	✗	✗
	10 mm	✓	✓	✓	✓	✓	✓	✓	✓	✗	✓	✓	✗
	20 mm	✓	✓	✓	✓	✓	✓	✓	✓	✗	✓	✓	✗
	30 mm	✓	✓	✓	✓	✓	✓	✓	✓	✗	✓	✓	✗
	40 mm	✓	✓	✓	✓	✓	✓	✓	✓	✓	✓	✓	✗
	50 mm	✓	✓	✓	✓	✓	✓	✓	✓	✓	✓	✓	✓
90° Rahmen	30 mm	✓	✓	✗	✓	✓	✗	✗	✗	✗	✗	✗	✗
	40 mm	✓	✓	✗	✓	✓	✗	✗	✗	✗	✗	✗	✗
	50 mm	✓	✓	✓	✓	✓	✗	✓	✗	✗	✓	✗	✗
	60 mm	✓	✓	✓	✓	✓	✓	✓	✗	✗	✓	✗	✗
	70 mm	✓	✓	✓	✓	✓	✓	✓	✓	✗	✓	✗	✗
	80 mm	✓	✓	✓	✓	✓	✓	✓	✓	✗	✓	✗	✗
	90 mm	✓	✓	✓	✓	✓	✓	✓	✓	✗	✓	✓	✗
100 mm	✓	✓	✓	✓	✓	✓	✓	✓	✓	✓	✓	✗	

Wenn UL < SHv - 100 mm, dann sind alle Konfigurationen möglich.

**Tabelle 4: Sitzhöhe vorne (SHv) in Verbindung mit Vorderrahmen und Vorderradgröße**

		Langer Rahmen						Kurzer Rahmen					
		ST 340 - 380 mm			ST 400 - 480 mm			ST 340 - 380 mm			ST 400 - 480 mm		
		3"	4"	5"	3"	4"	5"	3"	4"	5"	3"	4"	5"
75° Rahmen	SHv												
	540 mm	✗	✗	✓	✗	✓	✓	✗	✗	✗	✗	✗	✗
	530 mm	✗	✓	✓	✓	✓	✓	✗	✗	✗	✗	✗	✗
	520 mm	✓	✓	✓	✓	✓	✓	✗	✗	✗	✗	✗	✗
	510 mm	✓	✓	✓	✓	✓	✓	✗	✗	✗	✗	✗	✓
	500 mm	✓	✓	✓	✓	✓	✓	✗	✗	✓	✗	✓	✓
	490 mm	✓	✓	✓	✓	✓	✓	✗	✓	✓	✓	✓	✓
	480 mm	✓	✓	✓	✓	✓	✓	✓	✓	✓	✓	✓	✓
	470 mm	✓	✓	✓	✓	✓	✓	✓	✓	✓	✓	✓	✓
	460 mm	✓	✓	✓	✓	✓	✓	✓	✓	✓	✓	✓	✓
90° Rahmen	540 mm	✗	✗	✓	✗	✓	✓	✗	✗	✗	✗	✗	✗
	530 mm	✗	✓	✓	✓	✓	✓	✗	✗	✗	✗	✗	✗
	520 mm	✓	✓	✓	✓	✓	✓	✗	✗	✗	✗	✗	✗
	510 mm	✓	✓	✓	✓	✓	✓	✗	✗	✗	✗	✗	✓
	500 mm	✓	✓	✓	✓	✓	✓	✗	✗	✓	✗	✓	✓
	490 mm	✓	✓	✓	✓	✓	✓	✗	✓	✓	✓	✓	✓
	480 mm	✓	✓	✓	✓	✓	✓	✓	✓	✓	✓	✓	✓
	470 mm	✓	✓	✓	✓	✓	✓	✓	✓	✓	✓	✓	✓
	460 mm	✓	✓	✓	✓	✓	✓	✓	✓	✓	✓	✓	✓
450 mm	✓	✓	✓	✓	✓	✓	✓	✓	✓	✓	✓	✓	

**Tabelle 5: Hinterradgröße in Verbindung mit Bremsart, Sitztiefe und Hinterradposition**

Aktiv-Bremse mit Rahmen 75° oder 90°			
Radgröße	ST 340 - 400 mm	ST 420 mm	ST 440 - 480 mm
22"	1 - 9	1 - 9	1 - 9
24"	3 - 9	1 - 9	1 - 9
25"	4 - 9	2 - 9	1 - 9
26"	5 - 9	3 - 9	1 - 9

Performance-Bremse mit Rahmen 75° oder 90°		
Radgröße	ST 340 - 400 mm	ST 420 - 480 mm
22"	1 - 9	1 - 9
24"	1 - 9	1 - 9
25"	2 - 9	1 - 9
26"	3 - 9	1 - 9

