

Bedienungsanleitung

Bluetooth-Lautsprecher DJ Roxxx "Grand"



Produktnummer: EP18239

VERPACKUNGSIHALT

Herzlichen Glückwunsch zum Kauf Ihres neues Gerätes. Sie haben sich damit für ein hochwertiges Produkt entscheiden. Bevor Sie versuchen, dieses Gerät zu benutzen, überprüfen Sie bitte die Verpackung und stellen Sie sicher, dass die folgenden Gegenstände im Paket enthalten sind:

Number of Pieces	Name	Note
1	Bluetooth-Lautsprecher	Akku integriert
1	Netzteil	DC 15V 2A
1	AUX-Kabel	3.5mm
1	Fernbedienung	-
1	Bedienungsanleitung	-

TECHNISCHE DATEN

Frequenz	50Hz-20KHz
Leistung	80W
Sprecher	10"X2 + 3"X2
Unterstütztes Audioformat	MP3, WAV files
SD / TF card	Bis zu 32 GB
Empfindlichkeit	80db
Bluetoothversion	V5.0
Bluetooth-Übertragungreichweite	≤ 10m
Bluetooth-Nutzungsstrom	< 30mA
Bluetooth-Standbystrom	< 15mA
Bluetooth-Übertragungsfrequenz	2.4GHz-2.480GHz
Bluetooth-Frequenzbereich	UHF
Bluetooth-Übertragung	24Mbps
Max. Übertragung	2.42 mW
Standby-Nutzung	Up to 40 h
Ladespannung	DC 15V / 2000mA

Akkuleistung	12V 7000mAh
Betriebstemperatur	-10~40°C
Max. Spielzeit	Up to 8h
Größe, Netto Gewicht	32.5*32.5*85.5cm, 13.3kg

KOMPATIBILITÄT

Kompatibel mit Tablets, Smartphones, PCs und Notebooks, die über einen Bluetooth- oder AUX-Ausgang verfügen.

ACHTUNG

1. Setzen Sie das Gerät keiner tropfenden oder spritzenden Flüssigkeit aus.
2. Legen Sie keine mit Flüssigkeit gefüllten Gegenstände auf das Gerät.
3. Blockieren Sie nicht die Lüftungsöffnungen.
4. Wenn Sie ein hohes Ausgangssignal verwenden, drehen Sie die Lautstärke nicht auf Maximum, um Verzerrungen zu vermeiden.

FUNKTIONSÜBERSICHT

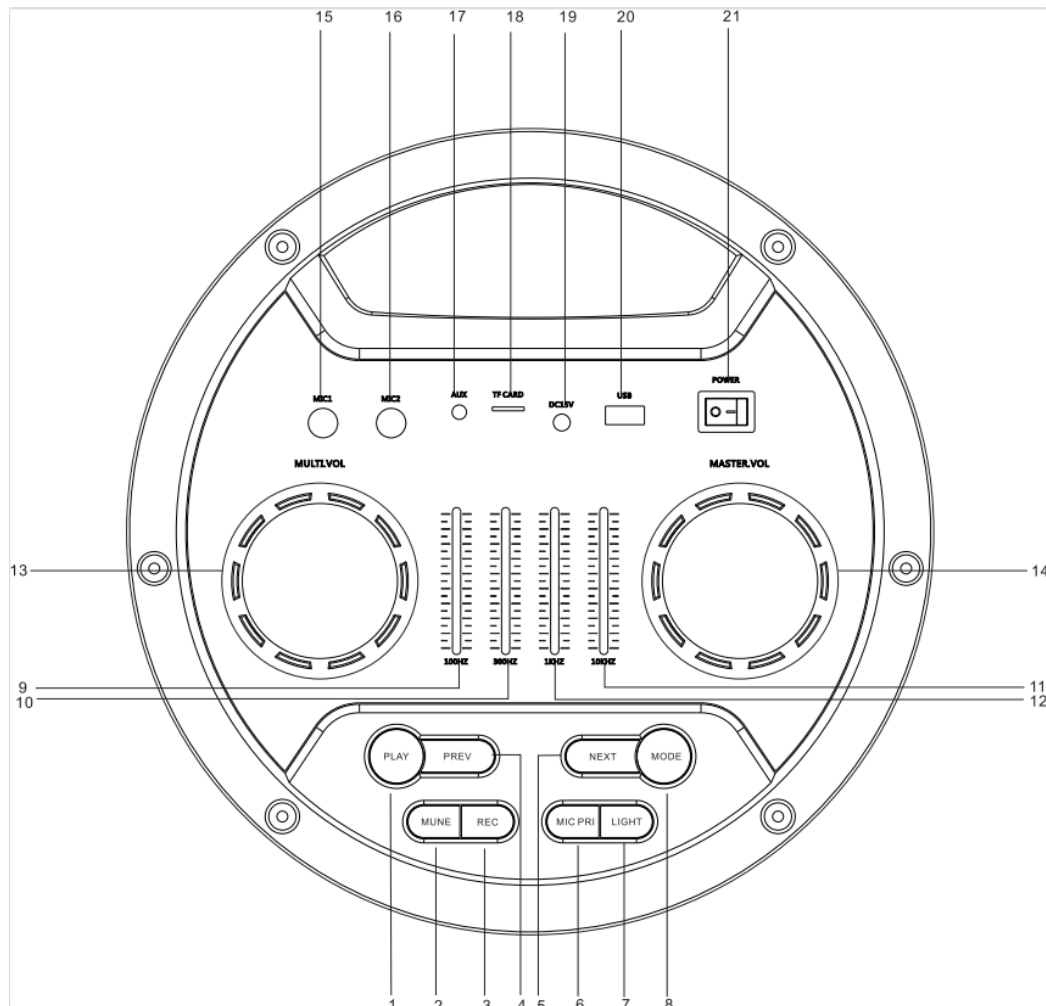

BESCHREIBUNG DER BENUTZEROBERFLÄCHE

1	PLAY	7	LIGHT	13	MULTI.VOL	19	DC 15V
2	MENU	8	MODE	14	MASTER.VOL	20	USB Slot
3	REC	9	100HZ	15	MIC 1	21	Power button
4	PREV	10	300HZ	16	MIC2		
5	NEXT	11	10KHZ	17	AUX		
6	MIC PRI	12	1KHZ	18	TF card slot		

BLUETOOTH-Modus

1. Drücken Sie die Taste "MODE", um in den Bluetooth-Modus zu wechseln.
2. Mobile Telefon öffnen Sie die Bluetooth und suchen Sie "EP18239", klicken Sie auf die Verbindung, nach der Verbindung erfolgreich, können Sie wunderbare Musik genießen.
3. Long drücken "MODE" Taste für 3 Sekunden, um die Bluetooth zu trennen.

MUSIC-Modus

1. Wenn die TF-Karte oder U-Disk eingelegt ist, schaltet das Gerät automatisch in den Musikwiedergabemodus.
2. Drücken Sie die PLAY-Taste, um die Wiedergabe zu unterbrechen, drücken Sie erneut, um sie fortzusetzen.
3. Drücken Sie "PREV" oder "NEXT", um die Musik zu wechseln.
4. Drücken Sie die MODE-Taste, um zwischen den Funktionen Musik / USB / TF / AUX / FM / Bluetooth zu wechseln.

FM-Modus

1. Drücken Sie die Taste "MODE", um in den FM-Modus zu wechseln.
2. Halten Sie die Taste "PLAY" drei Sekunden lang gedrückt, um automatisch nach dem Sender zu suchen. Nachdem der Sender gefunden wurde, wird er automatisch gespeichert.
3. Drücken Sie die Tasten "PREV /NEXT", um den Radiosender zu wechseln.
4. Drücken Sie die "MODE"-Taste, um andere Funktionen zu wechseln.

MENÜ-MODUS

Wenn Sie ein Mikrofon verwenden, drücken Sie die Taste "MENU", um MIC VOL/ECHO umzuschalten, und drehen Sie Multi vol, um die MIC VOL/ECHO einzustellen.

H 00~H 15 MIC-Lautstärke (von 0 bis 15)

E 00~E15 ECHO (von 0 bis 15)

Beschreibung der Schnittstelle

- 1.USB-Schnittstelle: direkt in die U-Disk zu spielen.
- 2.TF-Karten-Schnittstelle: direkt einfügen TF-Karte zu spielen.
- 3.AUX (Audioeingang): Schließen Sie die Kopfhörerbuchse eines externen Geräts wie ein Mobiltelefon oder Tablet.
- 4.MIC1/ MIC2: Zugangsmikrofon für die Verstärkung.
- 5.Charging Interface: für den Adapter zum Aufladen des Geräts.
- 6.MASTER.VOL: Zum Einstellen der Lautstärke des Geräts.
- 7.MULTI.VOL: Einstellen der Mikrofonlautstärke & Echo.

Betrieb des Mikrofons

1. Schalten Sie das Gerät ein und stecken Sie das Mikrofon in die Mikrofonöffnung.
2. Sprechen oder singen Sie zur Verstärkung in das Mikrofon.
3. Stellen Sie den Hallregler des Geräts ein, um die besten Ergebnisse zu erzielen.
4. Das drahtlose Mikrofon erfordert ein externes Modul und ein drahtloses Mikrofon.

REC-Funktion

Nehmen Sie die Tonquelle nur auf, wenn Sie das Mikrofon anschließen, und speichern Sie dann auf USB oder TF-Karte. Wenn sowohl USB als auch TF-Karte angeschlossen sind, hat USB Vorrang.

Drücken Sie "REC", um die Aufnahme zu starten, drücken Sie erneut "REC", um die Aufnahme abzuspielen.

MIC PRI

Wenn Sie eine Verbindung mit einem MIC herstellen, drücken Sie die Taste "MIC PRI", die LED zeigt "ON" an, um den Hintergrundsound abzuschwächen und den Sound vom MIC zu verstärken, drücken Sie erneut, die LED zeigt "OFF" an, um die Funktion MIC PRI zu beenden.

Aufladen

Wenn die Batterie aufgeladen wird, leuchtet die Batterieanzeige auf dem Funktionsfeld rot, wenn sie voll aufgeladen ist, leuchtet sie grün. Wenn die Batterie schwach ist, blinkt das Batteriesymbol auf dem LED-Bildschirm ständig, bitte laden Sie sie rechtzeitig auf.

HINWEISE ZUR FERNBEDIENUNG

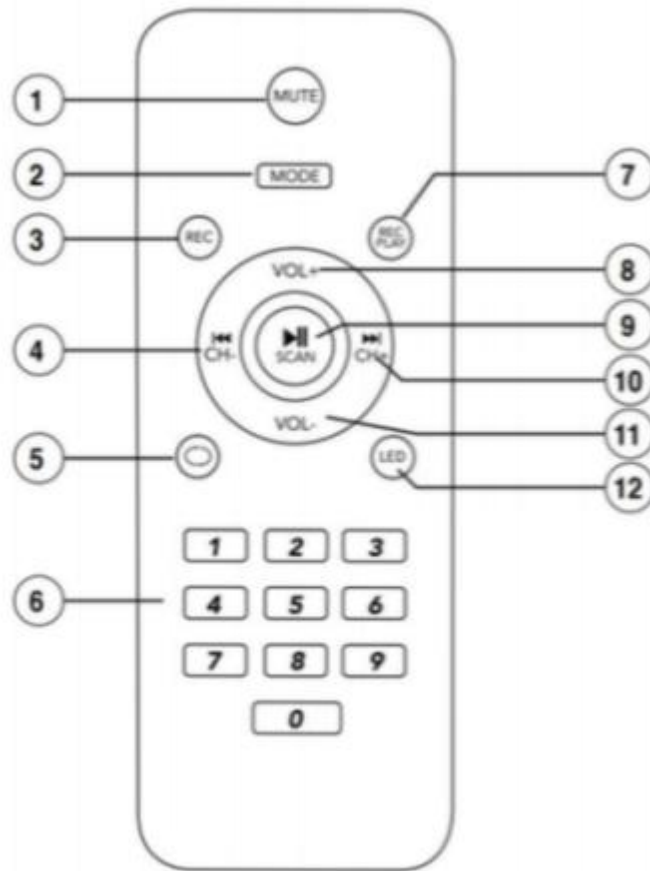

1. Stumm: Drücken Sie diese Taste, um die Musik stumm zu schalten.
2. MODE: Betriebsart auf FM/BT umschalten.
3. REC: Musik aufnehmen.
4. CH-: Letzter Sender / vorheriger Song
5. : Einen einzelnen oder alle Titel wiederholen.
6. Ziffern 0-9: Ändern des Liedes, welcher auf der USB-Stick/ TF-Karte gespeichert ist.
7. REC Play: Wiedergabe von aufgenommener Musik
8. VOL+: Lautstärke erhöhen.
9. SCAN: Drücken Sie im FM-Modus lang, um den Kanal zu scannen. Drücken Sie kurz, um die Musikwiedergabe zu unterbrechen.
10. CH+: Nächster Kanal / Nächster Song.
11. VOL-: Lautstärke verringern.
12. LED: Drücken Sie diese Taste, um die Lautsprecherbeleuchtung ein-/auszuschalten.

SICHERHEITSHINWEISE

Zu Ihrer eigenen Sicherheit und damit Sie lange Freude an unserem Produkt haben, beachten Sie bitte die folgenden Sicherheitshinweise:

Setzen Sie dieses Produkt nicht in einer nassen Umgebung oder hohen Temperaturen aus. Es darf nicht im Regen stehen oder abstürzen.

Um das Risiko eines elektronischen Schocks oder Feuers zu verringern, entfernen Sie nicht die Gehäuseabdeckung, sondern wenden Sie sich an einen Fachmann.

Im seltenen Fall des Auftretens von Fehlfunktionen versuchen Sie nicht, das Gerät selbst zu reparieren. Wenden Sie sich für eine ordnungsgemäße Diagnose und Reparatur an einen zertifizierten Servicefachmann.

Falls Fragmente oder Flüssigkeiten in den Gerätekasten fallen, schalten Sie bitte sofort den Strom ab. Es darf erst nach einer Überprüfung durch Fachpersonal wieder verwendet werden.

Das Gerät sollte auf einer waagerechten, flachen und festen Fläche mit guter Belüftung aufgestellt werden.

Installieren Sie das Gerät nicht an oder in der Nähe eines Ortes, an dem es mit Regen, Feuchtigkeit oder anderen Flüssigkeiten in Berührung kommen kann.

Wenn die Batterie falsch ausgewechselt wird, kann es zu einer Explosion kommen.

Bitte ersetzen Sie diese durch eine Batterie desselben oder eines gleichwertigen Typs.

Um Ladeunfälle zu vermeiden, muss zum Aufladen der Batterie der Originaladapter dieses Produkts verwendet werden. Wenn ein Unfall oder Maschinenschäden durch andere Originaladapter verursacht werden, erlischt die Garantie.

Um eine Batterieexplosion zu vermeiden, darf diese bzw. das Gerät nicht in Bereichen mit extremer Hitze, Feuer oder in Bereichen mit direkter Sonneneinstrahlung installiert werden.

ENTSORGUNG

Unsere Hinweispflicht nach dem Batteriegesetz

Im Zusammenhang mit dem Vertrieb von Batterien oder mit der Lieferung von Geräten, die Batterien enthalten, sind wir verpflichtet, Sie auf folgende hinzuweisen:

Sie sind zur Rückgabe gebrauchter Batterien als Endnutzer gesetzlich verpflichtet. Sie können Altbatterien, die wir als Neubatterien im Sortiment führen oder geführt haben, unentgeltlich an unser Versandlager (Versandadresse) zurückgeben. Die auf den Batterien abgebildeten Symbole haben folgende Bedeutung:

Das Symbol der durchgekreuzten Mülltonne bedeutet, dass die Batterie nicht in den

Hausmüll gegeben werden darf.

Pb = Batterie enthält mehr als 0,004 Masseprozent Blei

Cd = Batterie enthält mehr als 0,002 Masseprozent Cadmium

Hg = Batterie enthält mehr als 0,0005 Masseprozent Quecksilber. Bitte beachten Sie die vorstehenden Hinweise.



HINWEIS ZUR KONFORMITÄTSERKLÄRUNG

Hiermit erklärt die LEICKE GmbH, dass sich das Gerät EP18176 in Übereinstimmung mit den grundlegenden Anforderungen und den übrigen einschlägigen Bestimmungen der Richtlinie RED 2014/53/EU und ROHS 2011/65/EG und der Erweiterung 2015/863 & 2017/2102.

Die Konformitätserklärung kann unter folgender Adresse beim jeweiligen Produkt unter Downloads gefunden werden:

www.leicke.com/de/products/EP18239



KONTAKT

Wenn Sie Fragen haben, können Sie uns gerne kontaktieren.

PRODUKTION & GROßHANDEL

LEICKE GmbH

Stöhrerstraße 17

04347 Leipzig

Deutschland

Web: www.leicke.com

Mail: info@leicke.com

