



Bedienungsanleitung

mit E-Bike Pass und Wartungsheft

E-SUV-CityBike C5R Centro



Produktnummer: BB12173



Herzlichen Glückwunsch zum Kauf Ihres neuen E-Bike!

Dieses E-Bike ist eine starke Kombination aus einem High-End-Fahrrad, starkem Motor und einer hochwertigen Lithium-Batterie. Schneller und weiter mit mehr Spaß. Es ist der ideale Begleiter für Ihr Fitnessprogramm, in der Freizeit und bei Ihren alltäglichen Wegen. Radfahren gehört ganz selbstverständlich zu einem modernen, gesundheitsbewussten Lebensstil. Menschen reisen immer länger und die Straßen zum Fahren sind komplizierter. Aufgrund der körperlichen Unterschiede, den Fahrgewohnheiten und den Fahreigenschaften eines jeden Radfahrers, kann Radfahren, insbesondere bei Touren- und Langstreckenfahrten, sehr anstrengend sein. Unser E-Bike wurde speziell entwickelt, um dies zu erleichtern und Ihnen ein tolles Fahrgefühl zu vermitteln.

Bitte lesen Sie diese Anleitung sorgfältig durch.

Wichtige Hinweise

Dieses Handbuch enthält wichtige Sicherheits-, Leistungs- und Serviceinformationen.

Bitte stellen Sie sicher, dass Sie die folgenden Warnungen und Vorsichtsmaßnahmen gelesen und verstanden haben, bevor Sie das Produkt zum ersten Mal benutzen. Wenn Sie Ihr E-Bike an eine andere Person verleihen, bitten Sie diese, dieses Handbuch zu lesen, um die Wahrscheinlichkeit von Unfällen zu minimieren.

WARNUNG: Tragen Sie während der Fahrt einen geeigneten und qualifizierten Helm und tragen Sie nachts fluoreszierende oder reflektierende Kleidung.

WARNUNG: Ihre bestehenden Versicherungen decken möglicherweise nicht alles ab, was bei der Verwendung eines E-Bike auftreten könnte. Bitte wenden Sie sich an Ihre Versicherungsgesellschaft oder Ihre/n VersicherungsmaklerIn.

HINWEIS: Dieses Handbuch enthält nicht alle möglichen Komplikationen, die während der Fahrt auftreten können. Bitte lesen Sie auch die F.A.Q., um etwaige Probleme mit dem E-Bike zu lösen. Für weitere Informationen kontaktieren Sie bitte Ihren Händler. Bitte wenden Sie sich auch an Ihre/n HändlerIn oder suchen Sie einen professionelle/n ServicetechnikerIn, wenn Reparatur oder Wartung erforderlich sind. Bitte beachten Sie alle Warnhinweise in diesem Handbuch, lesen und verstehen Sie die Inhalte vor der Verwendung Ihres Fahrrades.

WARNUNG: Warnungen weisen darauf hin, dass erhebliche Sachschäden, schwere Verletzungen oder der Tod für Sie oder andere eintreten können. Bitte halten Sie sich unbedingt an die in Ihrem Land geltenden gesetzlichen Vorschriften.

ACHTUNG: Die Manipulation des elektrischen Managementsystems ist strengstens untersagt.

HINWEIS ZU BILDERN:

Bilder und Grafiken in der Anleitung können von Ihrem tatsächlichen Produkt abweichen, da das E-Bike in mehreren Versionen hergestellt wird. Die Bilder sind als Ergänzungen zum Text und für das bessere Verständnis gedacht.

Inhaltsverzeichnis

1. AUSPACK- und AUFBAUANLEITUNG	5
2. AUFBAU.....	7
2.1 Vor der Installation	7
2.2 Einbau des Vorderrads	7
2.3 Lenker montieren	8
2.4 Lenkkopflager und Vorbau ausrichten	9
2.5 Installation der Pedale	10
2.6 Sattel montieren	10
2.7 Einstellen der Sattelhöhe	11
2.8 Beleuchtung	11
3. STEUERDISPLAY.....	12
3.1 Erste Nutzung.....	12
3.2 Bremsen mit dem E-Bike.....	12
3.3 Funktionen des Steuerdisplays.....	13
4. E-BIKE-AKKU.....	18
4.1 Entnehmen des Akkus	18
4.2 Akkunutzung.....	18
4.3 Aufladen	20
5. VOR DER ERSTEN FAHRT	20
6. WARTUNG.....	21
7. SICHERHEITSHINWEISE	24
8. SERVICEHEFT	25
9. F.A.Q. - Häufig gestellte Fragen und ihre Lösungen	26
10. DATENBLATT	27
12. ENTSORGUNG.....	28
13. IMPRESSUM	28
14. GARANTIE	29
15. RETOURENBELEG	31

E-BIKE AUSWEIS / FAHRRADPASS

BITTE VERVOLLSTÄNDIGEN SIE DEN FOLGENDEN E-BIKE PASS, IN MINIMALFORM,
SORGFÄLTIG IN IHREM EIGENEN INTERESSE!

RAHMEN-NR.*	[REDACTED]		
MODELL	[REDACTED]		
TYP	[REDACTED]	AKKU-SERIENNR.	[REDACTED]
MOTOR (HECK/MITTEL)	[REDACTED]	MOTOR-SERIENNR.	[REDACTED]
GRÖSSE (IN ZOLL)	[REDACTED]	(FALLS VORHANDEN)	
FARBE	RAHMEN/GABEL/FELGE	[REDACTED]	[REDACTED]
GANGSCHALTUNG	KETTENSCHALTUNG	[REDACTED]	
BESONDERE AUSSTATTUNG	TYP/ANZAHL GÄNGE	[REDACTED]	
	FEDERGABEL	[REDACTED]	KORB [REDACTED] FRONTGEPÄCKTRÄGER [REDACTED]
	SONSTIGES	[REDACTED]	
EIGENTÜMER	[REDACTED]		
	[REDACTED]		
	[REDACTED]		
VERKÄUFER	[REDACTED]		
	[REDACTED]		
	[REDACTED]		
KAUFDATUM	[REDACTED]		

* DIE RAHMEN-NR. BEFINDET SICH SEITLICH AUF DEM RAHMEN OBERHALB DES MOTORS.

DETAILS zu SERIEN- und RAHMENNUMMER

Ihr E-Bike hat eine einzigartige Rahmennummer. Notieren Sie diese auf dem Garantiezertifikat oder in Verbindung mit Ihrer Rechnung und bewahren Sie das Zertifikat für den Fall eines Diebstahls auf.

Auf dem Pass stehen in diesem Fall alle relevanten Informationen für die Polizei bzw. Ihre etwaige Versicherung. Um den Schutz Ihres E-Bike vor Diebstahl zu maximieren, sollten Sie ein hochwertiges U-Schloss oder Kettenschloss kaufen. Bitte stellen Sie Ihr E-Bike nicht an einen unbeaufsichtigten Ort. Bitte sperren Sie die Hauptkomponenten, wie den herausnehmbaren Akku, wenn Sie das E-Bike abschließen.

Ihre örtliche Polizeidirektion oder der ADFC (Allgemeine Deutsche Fahrrad Club) bieten in der Regel einen kostenlosen Fahrradregistrierungsservice an. Im Falle eines Diebstahls vereinfacht dies das Erstellen der Anzeige und die Abwicklung mit Ihrer etwaigen Versicherung. Es gibt auch eine passende kostenlose App der Polizei dazu (für iOS und Android im dazu passenden Appstore). Diese Informationen gelten für Deutschland, erkundigen Sie sich bei Ihren Behörden. Es gibt in fast jedem Land einen vergleichbaren kostenlosen Service.



(Fahrradpass APP)

1. AUSPACK- und AUFBAUANLEITUNG

Tipp: Ihr E-Bike ist etwas schwerer als ein normales Fahrrad. Wir empfehlen Ihnen, es mit 2 Personen aus dem Karton zu heben, um Schäden zu vermeiden.

Mitgeliefert im Werkzeugset:
Inbusschlüssel 4, 5, 6
Gabelschlüssel 14/ 15



Nutzen Sie als Unterlage eine Decke oder alten Teppich, um zu verhindern, dass der Boden bzw. das E-Bike während der Montage zerkratzt wird.

Lesen Sie folgende Hinweise bitte aufmerksam vor dem Auspacken und Aufbauen Ihres E-Bikes und halten Sie sich an die empfohlene Reihenfolge.

1	Öffnen Sie vorsichtig den Verpackungskarton (um Verletzungen zu vermeiden, tragen Sie bitte Handschuhe).
2	Nehmen Sie das Fahrrad vorsichtig aus dem Karton, am besten zu zweit.
3	Legen Sie das Fahrrad auf eine Decke, um ein Zerkratzen des Bodens und des Rads zu vermeiden.
4	Nehmen Sie alle Teile aus dem großen Karton, inklusive des Zubehörkartons.
5	Zerschneiden Sie vorsichtig die verschiedenen Kabelbinder, um das Fahrrad, den Lack oder die Reifen nicht versehentlich zu beschädigen oder Zubehör zu verlieren.
6	Entfernen Sie das Schutzmaterial.
7	Entnehmen Sie den E-Bike Akku aus der Verpackung bzw. vom Batterieschlitten des E-Bikes und laden Sie ihn zunächst 10-12h auf.

WARNUNG: Wenn Sie Teile aufrüsten oder Zubehör hinzufügen müssen, beachten Sie Folgendes: Stellen Sie vor dem Anbringen von Teilen oder Zubehör sicher, dass die Spezifikationen und Abmessungen übereinstimmen. Bitte erkundigen Sie sich gegebenenfalls bei Ihre/m HändlerIn. Teile mit abweichenden Spezifikationen können zwar angebracht werden, aber es besteht ein großes Sicherheitsrisiko.

WARNUNG: Falsche Installation und Verwendung von nicht mitgelieferten Teilen und unsachgemäße Änderungen am Originalzustand des E-Bikes können zu erheblichem Sachschaden oder dem Erlöschen jeglicher Ansprüche auf Garantie und Gewährleistung führen. Sogar Unfälle, schwere Verletzungen oder Tod können die Folge sein. Wenn Sie weitere Teile oder Zubehör aufrüsten oder hinzufügen möchten, wenden Sie sich bitte an Ihre HändlerInnen oder einen geeigneten Sachverständigen. Diese können Ihnen Auskunft darüber geben.

WARNUNG: Wenn Sie Teile des E-Bikes ersetzen, Teile aufrüsten oder Zubehörteile hinzufügen, beachten Sie bitte, dass solche Änderungen nicht die gleichen Sicherheitsqualifikationen aufweisen könnten, somit besteht ein gewisses Sicherheitsrisiko.

Bezeichnung der E-Bike-Teile



- | | | |
|--------------------------------------|---------------------------|-------------------------------------|
| 1. Lenker mit Display und Bremshebel | 8. Pedal und Kettenblatt | 15. Rücklicht |
| 2. Korbhalterung | 9. Motor | 16. Gepäckträger |
| 3. Frontlicht | 10. Riemen | 17. Sattel |
| 4. Gabel | 11. Scheibenbremse hinten | 18. Sattelstütze |
| 5. Vorderrad | 12. Hinterrad | 19. Sattelstange mit Schnellspanner |
| 6. Scheibenbremse vorn | 13. Hinterradbremse | 20. Batteriefach / Akku |
| 7. Vorderradbremse | 14. Spanngurt | |

2. AUFBAU

2.1 Vor der Installation

WARNUNG: Eine falsche Montage Ihres E-Bikes kann zu erheblichen Sachschäden, einschließlich Körperverletzung, führen. Wenn Sie nicht sicher sind, ob Ihre Montage korrekt ist, wenden Sie sich bitte an Ihre/n HändlerIn.

WARNUNG: Der Motor, die Bedienelemente, die Sensoren, die Batterie und verschiedene Leitungen an Ihrem Fahrrad dürfen nicht für andere Zwecke verwendet werden. Zerlegen oder verändern [justieren] Sie diese Teile nicht, da dies zu ernsthaften Schäden und zusätzlich zum Erlöschen der Garantie führen kann. Zudem kann es Ihrer persönlichen Sicherheit schaden. Wenn Sie Hilfe benötigen, wenden Sie sich bitte an Ihre/n HändlerIn.

Hinweis: Bitte bringen Sie den Reifendruck des Vorder- und Hinterrades **vor der ersten Fahrt** mithilfe einer Luftpumpe (nicht im Lieferumfang enthalten) auf mindestens 2,8 bar.

Achtung: Reifendruck darf nicht höher als 3,5 bar sein!

Bemerkung: Aus transporttechnischen Gründen können wir das E-Bike nur mit sehr geringem Reifendruck liefern. Fahren Sie nicht, ohne vorher den Reifendruck aufzufüllen!

2.2 Einbau des Vorderrads

1. Nehmen Sie den Vordergabelschutz von der Vordergabel ab.

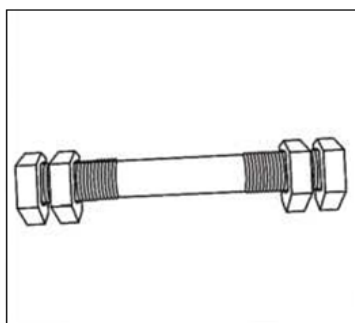
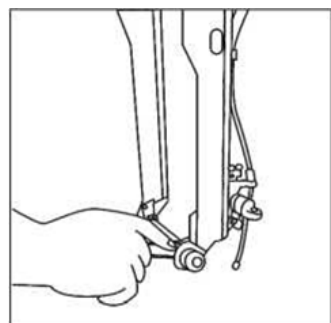

2. Nehmen Sie den Schnellspanner aus dem Rad und schrauben Sie die Schraube vom Schnellspanner ab.

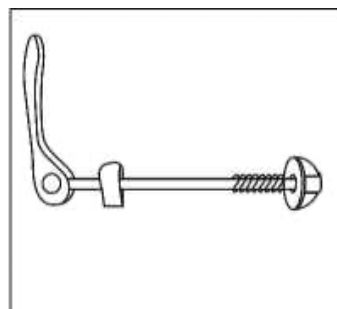
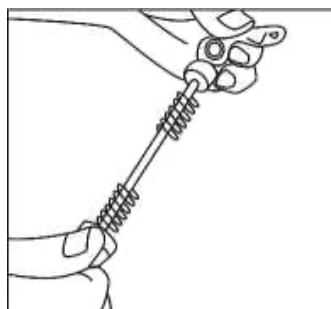

3. Montieren Sie das Vorderrad an der Gabel. Vergewissern Sie sich, dass die Gabel an der Achse befestigt ist und stellen Sie sicher, dass die Scheibe in der Mitte der Bremse sitzt.

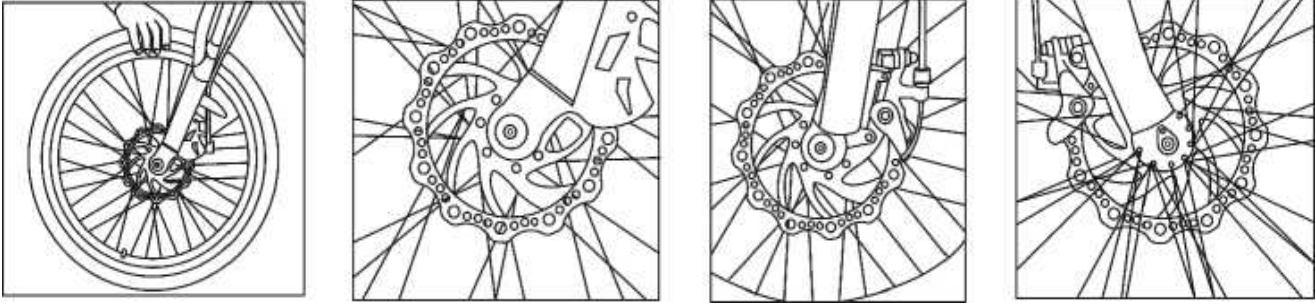

4. Stecken Sie die Schnellspannachse in die Feder und ziehen Sie die Schraube fest (die Schnellspannmutter muss sich am gleichen Ende wie die Bremse befinden).

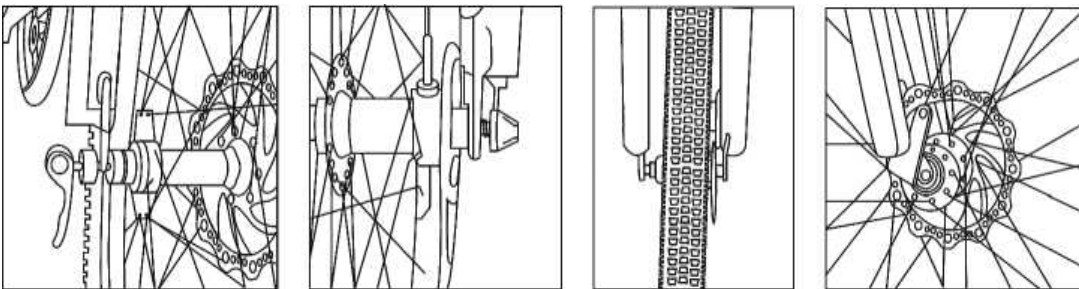

2.3 Lenker montieren



Abb.1



Abb.2

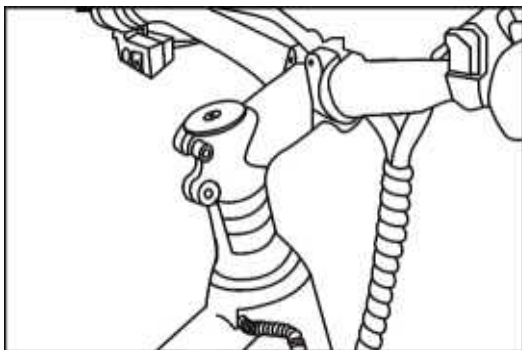

Abb.3

Nun müssen Sie noch den Lenker montieren und anschließend das Lenkkopflager neu justieren. Lösen Sie zunächst die vier Schrauben des Vorbaus (Abb.1).

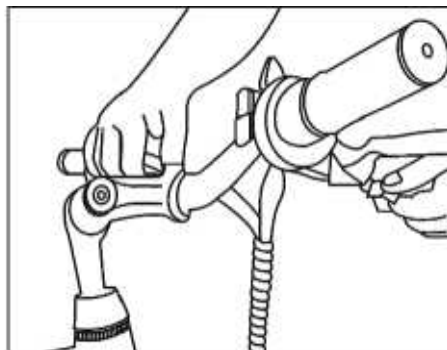
Legen Sie den Lenker nun in die Schale des Vorbaus (Richtung und Verlauf der Kabel und Bowdenzüge beachten) und verschrauben Sie den Vorbau wieder, wie es in Abb.2 zu sehen ist. Richten Sie vorher die Lenkerstange mittig zum Vorbau aus und ziehen Sie die vier Sechskantschrauben mit dem mitgelieferten Werkzeug über Kreuz fest. Ziehen Sie die Schrauben bitte gleichmäßig und sorgsam fest.

NEIGUNG DER LENKERSTANGE EINSTELLEN: Lösen Sie zunächst die Klemmspindel-Schrauben der Lenker-Muffe (Abb.3) mit dem geeigneten Innensechskant-Schlüssel. Stellen Sie den Neigungs-Winkel der Lenkerstange ein, indem Sie den Lenker mit der Hand nach vorne oder hinten um seine eigene Achse drehen. Ziehen Sie im Anschluss die Klemmspindel-Schrauben wieder fest.

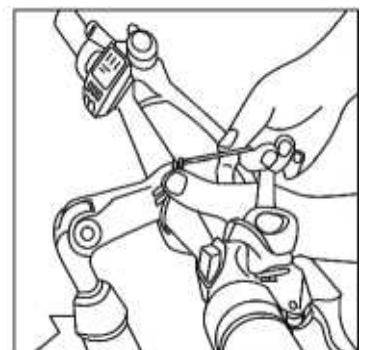
2.4 Lenkkopflager und Vorbau ausrichten

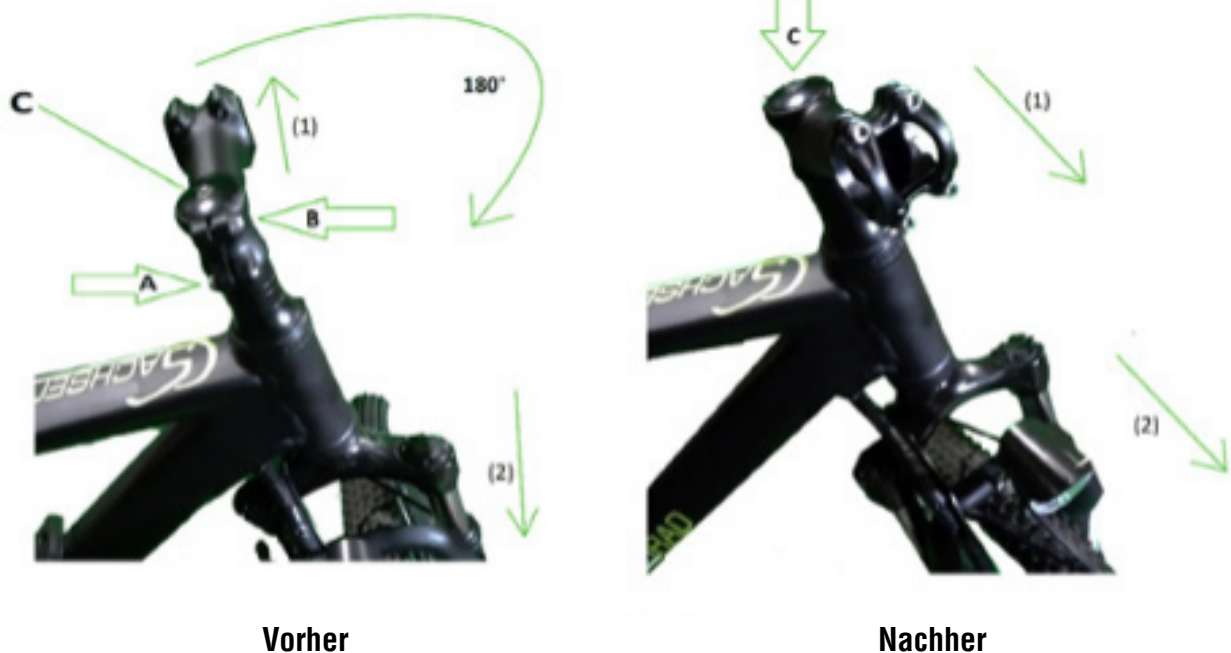

Hinweis: Dieser Schritt kann bei Ihrem Modell abweichen und nicht notwendig sein, weil er bereits vormontiert wurde. Auf der Abbildung wurde der Lenker noch nicht montiert, das dient zur Übersichtlichkeit der Grafik. Halten Sie sich bitte an die beschriebene Montage-Reihenfolge.

Nachdem nun der Lenker installiert ist, müssen Sie noch den Vorbau um 180 Grad drehen, damit Federgabel und Lenker in der richtigen Position stehen. Lösen Sie dazu als erstes die Schraubenabdeckung aus Gummi ab (C) und lockern Sie die darunter liegende Schraube (C) mit dem passenden Werkzeug. Öffnen Sie die waagerechten Schrauben des Vorbaus ((A) und (B) in der Abbildung), damit das Lenkkopflager sich beim Drehen und Festziehen frei bewegen kann. Richten Sie nun den Lenker mit Vorbau passend im 90 Grad-Winkel zur Federgabel aus, indem Sie ihn um 180° drehen (orientieren Sie sich an den Kabeln und Bowdenzügen, ob nach links oder rechts).

Die Pfeile (1) und (2) beschreiben die Richtungen vom Vorbau und von der Federgabel. Auf dem linken Bild sehen Sie den Lieferzustand und auf dem rechten die endgültige Ausrichtung der Montage. Wenn alles richtig ausgerichtet ist, ziehen Sie die einzelne Kopfschraube (C) fest, bis das Lenkkopflager kein Spiel mehr hat, sich aber noch leicht bewegen lässt. Danach können Sie die zwei waagerechten Schrauben des Lenkervorbaus einmal von links (A) und einmal von rechts (B) festziehen, bis alles zusammen eine Einheit bildet. Zum Schluss stecken Sie die Gummischraubenabdeckung (C) wieder von oben auf die Sechskantschraube.

2.5 Installation der Pedale

1. Bitte fixieren Sie Ihr Fahrrad. Am besten halten es zwei Personen, damit sich Kette und Kurbel reibungslos drehen können.
2. Nehmen Sie die Pedale aus der Verpackung und sortieren Sie sie. „R“ steht für den rechten Fuß, das „L“ für den linken Fuß.
3. Richten Sie das Fußgewinde auf das Befestigungsloch an der Kurbel aus, drehen Sie das rechte Pedal im Uhrzeigersinn und das linke Pedal gegen den Uhrzeigersinn fest.
4. Verwenden Sie einen 15-mm-Maulschlüssel, um die Pedale zu arretieren.

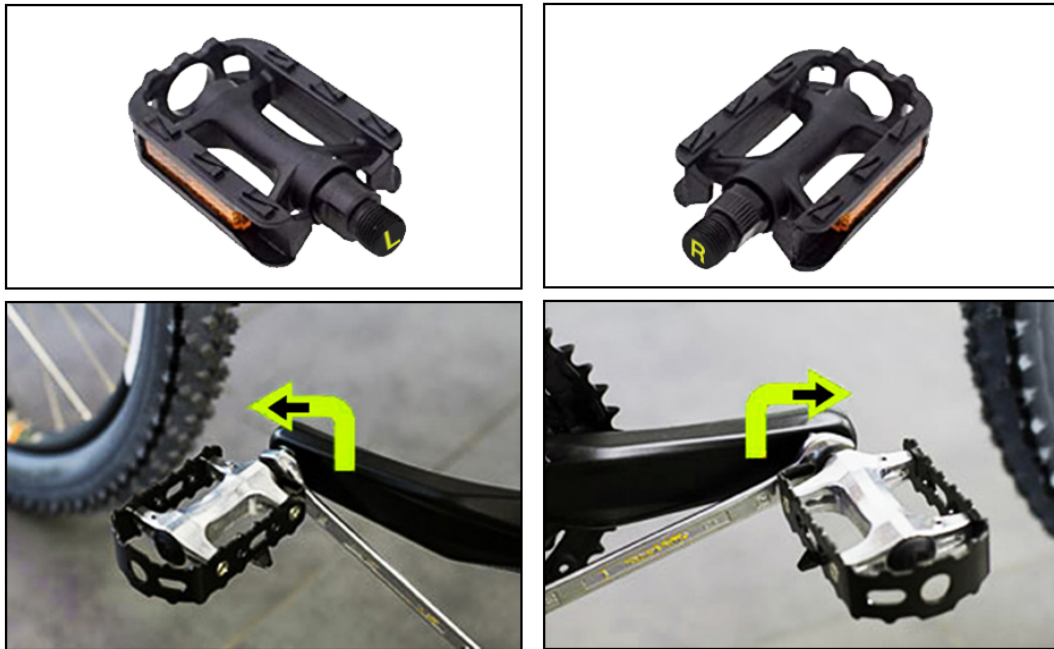

WARNUNG: Eine unsachgemäße Installation des Pedals kann ein ernsthaftes Sicherheitsrisiko darstellen, das zu erheblichen Sachschäden, schweren Verletzungen oder Tod führen kann. Bitte überprüfen Sie vor jeder Benutzung, ob die Pedale fest sind.

2.6 Sattel montieren

1. Stellen Sie sicher, dass der Schnellspanner der Sattelstange offen ist (Bild A).
2. Setzen Sie die Sattelstange in die Sattelstangenhalterung des Rahmens ein (Bild B).
3. Drücken Sie den Schnellspannhebel auf den Rahmen und schließen Sie ihn. Bitte stellen Sie sicher, dass der Hebel arretiert ist (Bild C). Andernfalls kann es zu Verletzungen kommen.

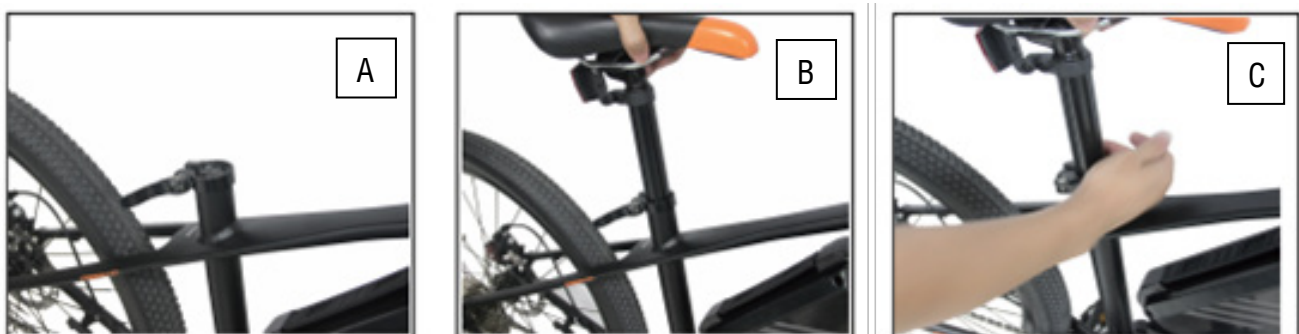

Tipp: Bitte justieren Sie die Mutter auf der gegenüberliegenden Seite des Hebels, um die Anzugskraft des Hebels einzustellen. Das Schloss sollte weder festgezogen, noch gelöst werden.

WARNUNG: Ziehen Sie die Sattelstütze höchstens bis zur Markierung der Mindesteinstecktiefe heraus. Die Markierung darf nicht sichtbar sein! (Bruch- und Unfallgefahr! Bei Missachtung keine Gewährleistung!)

2.7 Einstellen der Sattelhöhe

1. Die Höhe des Sattels kann mit dem Schnellspanner an der Sattelstange eingestellt werden. Sie müssen nur den Schnellspannhebel lösen, um die Höhe des Sattels frei zu wählen. Nachdem Sie die gewünschte Höhe eingestellt haben, verriegeln Sie den Schnellspannhebel wieder und die Anpassung ist abgeschlossen.
2. Vergewissern Sie sich nach der Einstellung, dass der Schnellspanner der Sattelstange gut verriegelt ist. Die Sattelstange darf nicht rutschen. (Abbildung unten)

WARNUNG: Eine falsche Installation der Sattelstange kann zu schweren Verletzungen oder zum Tod führen. Es ist strengstens verboten, die Höhe der Sattelstange über die Sicherheitslinie hinaus anzuheben.



2.8 Beleuchtung

HINWEIS: Sollten dem Zubehöropaket Vorder- und Rücklichter sowie Klingel beiliegen, so müssen diese noch angebracht werden.

Rücklicht

Die Rückleuchten werden am hinteren Rahmen montiert.



Vorderlicht

Wenn Sie Ihr Vorderlicht nicht schon eingesteckt am vorderen Teil des E-Bikes vorfinden, packen Sie die Lampe aus dem Zubehörkarton aus und installieren Sie diese mit der mitgelieferten Sechskantschraube und Mutter. Das nötige Werkzeug finden Sie in dem Werkzeugetui aus dem Zubehörkarton. Verbinden Sie den Stecker der Lampe mit dem Stecker am E-Bike und achten Sie dabei auf die Pfeile an der Seite.



3. STEUERDISPLAY

3.1 Erste Nutzung

Bitte lesen Sie diesen Abschnitt sorgfältig.

1. Setzen Sie Ihren Helm auf und wählen Sie einen ruhigen Ort abseits von Autos, anderen Fahrrädern, Hindernissen oder riskanten Umgebungsbedingungen.
2. Fahren Sie eine Proberunde ohne Motorunterstützung mit Ihrem Elektrofahrrad und stellen Sie alles passend für sich ein.
3. Um das E-Bike-System einzuschalten, halten Sie die Menü-Taste für 2 Sekunden gedrückt. Wenn Sie die Menü-Taste erneut 2 Sekunden lang gedrückt halten, wird das E-Bike System ausgeschaltet.

HINWEIS: Bitte schalten Sie das E-Bike-System erst ein, wenn Sie sicher auf das Fahrrad gestiegen sind.

WARNUNG: Setzen Sie sich nicht mit ausgeklapptem Fahrradständer auf Ihr Fahrrad, da dies zu Schäden am Fahrzeug und zu Personenschäden führen kann.

3.2 Bremsen mit dem E-Bike

TIPP: Wenn Sie die Bremsen anziehen, wird der Motor automatisch ausgeschaltet, was eine Standardsicherheitseinstellung ist. Bremsen Sie niemals stark und bitte drücken Sie beide Bremsen gleichzeitig.

WARNUNG: Wenn Sie plötzlich die vorderen Bremsen zusammendrücken, überschlagen Sie sich. Bitte stellen Sie Ihre Bremsen nicht zu fest ein, um ein Blockieren der Räder und Unfälle zu verhindern. Überprüfen Sie vor jeder Fahrt die Empfindlichkeit und Bremskraft der Bremsen.

3.3 Funktionen des Steuerdisplays

Modell: DM07

Spezifikationen



- Stromversorgung: DC 24V/36V/48V
- Nennstrom: 23 mA
- Standby-Leckstrom: <1uA
- 2,0-Zoll PS-Helligkeits-Hochauflösungs-LCD-Bildschirm
- Betriebstemperatur -10°C bis 60°C
- Lagertemperatur -20°C bis 70°C
- Wasserschutzklasse: IP65

Funktionslayout

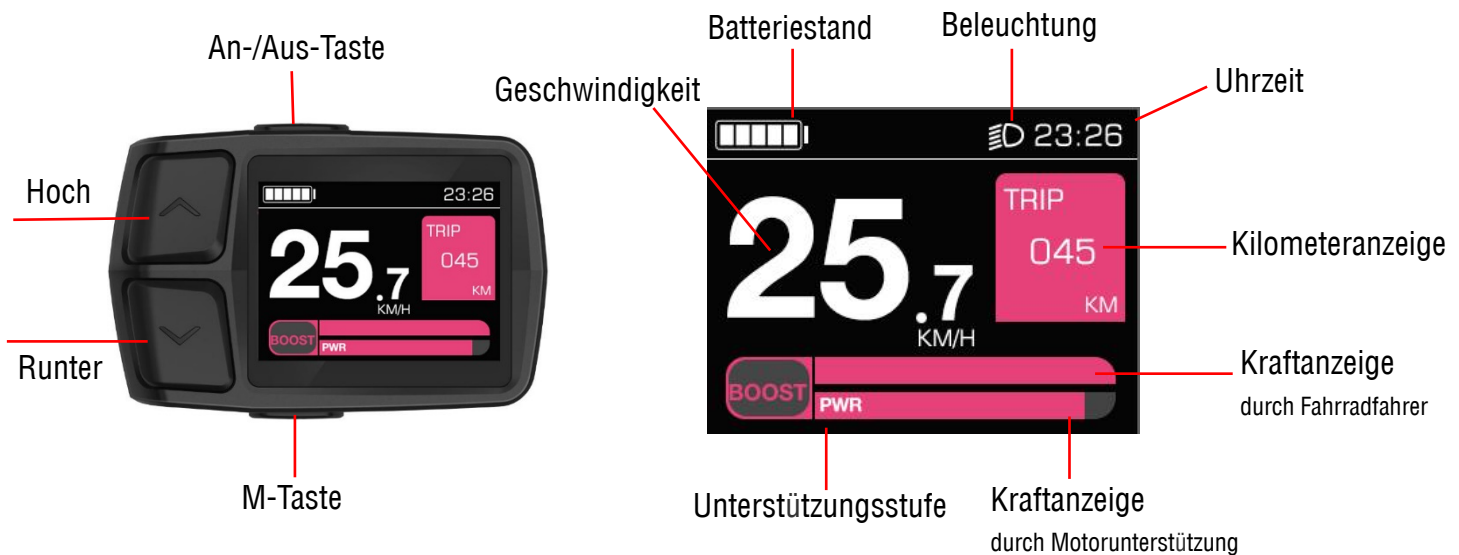

Benutzeroberfläche und grundlegende Schnittstelle

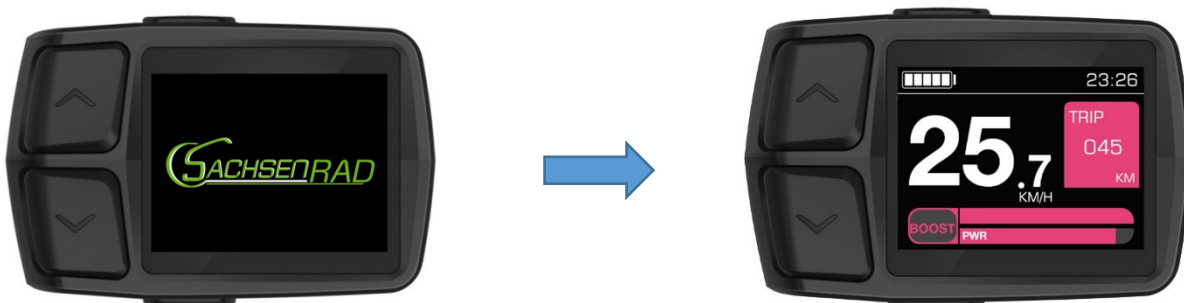

Nach dem Einschalten des Gerätes wird 3 Sekunden lang das Logo angezeigt. Das Gerät stellt die Kommunikation her, erfasst die Informationen und wechselt dann in die normale Zyklusanzeige.

Funktions-Interface 1



Es zeigt hauptsächlich Geschwindigkeits- und Kilometerstandinformationen an. Dies beinhaltet Einzelkilometerstand, kumulierter Kilometerstand, Durchschnittsgeschwindigkeit und Höchstgeschwindigkeit, wobei die Einzelkilometerstandinformation TRIP dieselbe ist, wie die Hauptschnittstelle.

Funktions-Interface 2



Im Zustand der Basisfunktionsschnittstelle drehen Sie die Anzeige jeder Funktionsschnittstelle durch kurzes Drücken der Taste M. Wenn unter einer beliebigen Funktionsschnittstelle innerhalb von 5 Sekunden keine Tastenbetätigung erfolgt, springt das Gerät zur Grundfunktionsschnittstelle zurück.

Implementierung der Booster-Schnittstelle



Drücken Sie diese Taste  lange, um den Push-Assist-Modus zu aktivieren.

Schnittstelle für Wartungserinnerungen

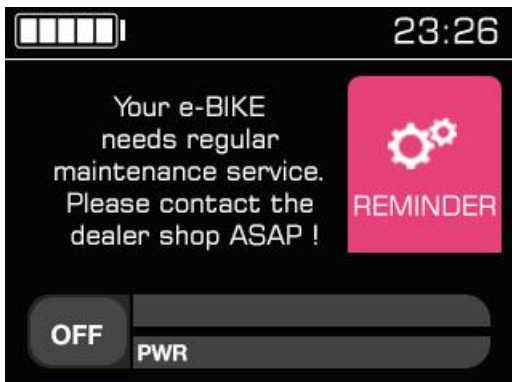

Das Gerät kann für eine regelmäßige Wartungserinnerung eingerichtet werden. Diese wird aktiv, wenn der Benutzer das Fahrzeug bis zum Erreichen des eingestellten Kilometerstandes nutzt. Sie können die aktuelle Erinnerung nach einem kurzen Druck auf die Taste M manuell löschen. Der Wartungserinnerungsmodus kann in den Menüeinstellungen ein- oder ausgeschaltet werden und ist standardmäßig aktiviert. Der Wartungsintervall ist werkseitig auf 5000 km voreingestellt und kann nicht geändert werden. Das heißt, dass das System den Benutzer alle 5000 km daran erinnert, die gesamte Fahrzeugwartung durchzuführen.

Leistungsanalyse

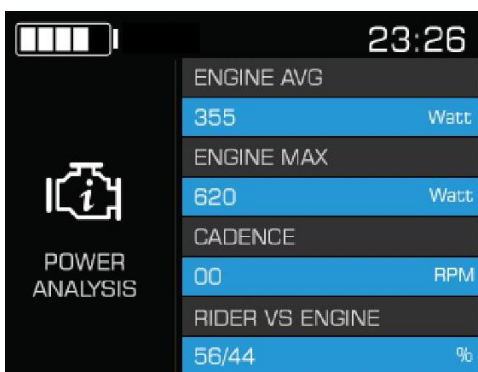

Im Leistungsanalysebereich werden hauptsächlich Leistungsstatistiken, die durchschnittliche Ausgangsleistung des Motors, die maximale Leistung, die Trittfrequenz (Kadenz) und der Fahranteil angezeigt.

Schnittstelle zur Fehlercodeanzeige

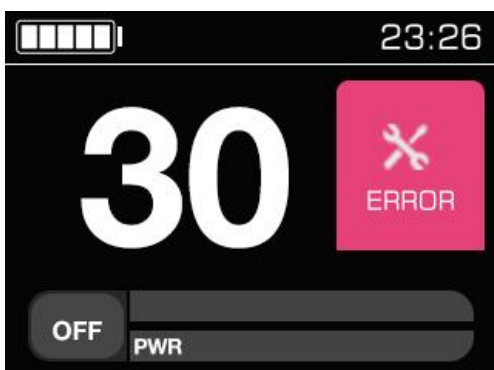

Wenn das Gerät die vom Steuergerät zurückgesendeten Fehlerinformationen empfängt, zeigt es die Fehlercode-Schnittstelle auf der Geräteseite an und fordert den Benutzer mit den relevanten Informationen über den Fehler im elektrischen System auf; der Fehlercode wird numerisch im Geschwindigkeitswertbereich angezeigt.

Die Schnittstelle der Einstellungen

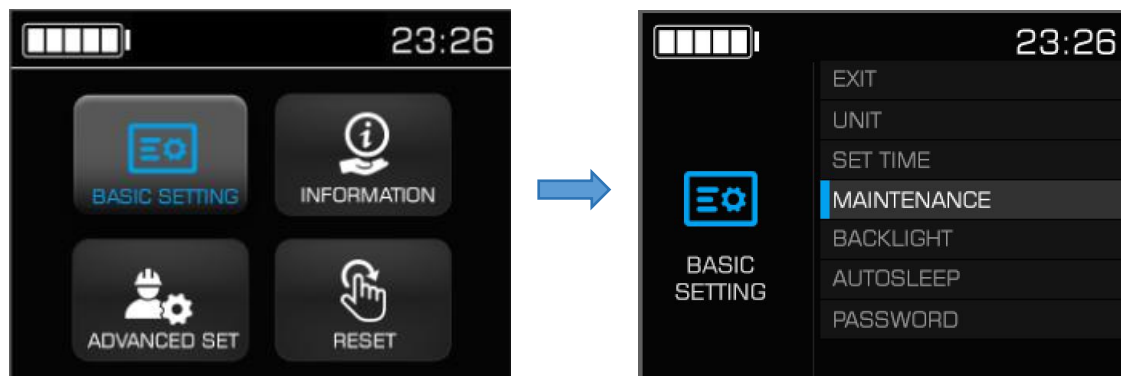

Drücken Sie innerhalb von 10 Sekunden nach dem Einschalten des Gerätes lange auf M, um die Einstellungsschnittstelle aufzurufen. Nutzen Sie anschließend die Tasten \wedge und \vee , um Ihre gewünschte Auswahl innerhalb der Einstellungsschnittstelle zu treffen und bestätigen Sie diese erneut mit der Taste M.

Boost-Gangschaltung



Drücken Sie im eingeschalteten Zustand kurz auf die Tasten \wedge und \vee , um den Hilfsantrieb umzuschalten und den Hilfsantriebsmodus zu ändern.

Kontrolle der Scheinwerfer

Durch langes Drücken der Taste \wedge können Sie die Beleuchtung manuell einschalten. Das Beleuchtungssymbol  wird in der linken oberen Ecke der Benutzeroberfläche des Gerätes angezeigt und weist auf den Licht-an-Status hin. Die Bildschirmhelligkeit des Gerätes wird beim Einschalten der Beleuchtung auf den eingestellten Wert reduziert.







Akkuanzeige

Die Informationen zur Akkuleistung werden in eine Balkenanzeige und eine Anzeige der verbleibenden Prozentzahl unterteilt. Wenn die Akkuleistung normal ist, ist die Akkukapazität in 5 Balken unterteilt.

Bevor die Kommunikation zwischen Display und Akku hergestellt ist, wird der Batterie-Prozentsatz nicht angezeigt und der Energiebalken ist voll und blinkt. Die Verbindung sollte nicht länger als 3 Sekunden dauern. Wenn die Akkukapazität weniger als 5% beträgt, wird der Akkustand auf Stufe 0 angezeigt und blinkt, der Motor gibt keine Leistung ab und der Schalter für die Unterstützungsstufe ist deaktiviert.

Die Unterstützungsstufe wird als OFF oder 0 angezeigt. Um den Unterspannungsmodus zu beenden, setzen Sie das Gerät zurück und erhöhen Sie die Spannung über den Unterspannungswert und die Akkukapazität über 5% in dem Sie den Akku laden.

Prozentualer Anteil der Akkuleistung und die Leistungsstufen:

Prozentualer Anteil der Batteriespanne	Batterieleistung	Hinweis
$80\% \leq \text{SOC}$		Volle Batterie, Stufe 5
$60\% \leq \text{SOC} < 80\%$		Stufe 4
$40\% \leq \text{SOC} < 60\%$		Stufe 3
$20\% \leq \text{SOC} < 40\%$		Stufe 2
$10\% \leq \text{SOC} < 20\%$		Stufe 1
$0\% \leq \text{SOC} < 10\%$		Stufe 0, Symbol blinkt

Qualitätssicherung und Gewährleistung

Die Gewährleistung gilt für 24 Monate, ab dem Kaufdatum des E-Bikes und nur bei sachgemäßer Nutzung. Folgende Fälle gehören nicht zum Gewährleistungsumfang:

1. Das Display wird abgerissen.
2. Die Beschädigung des Displays wird durch falsche Installation oder Nutzung verursacht.
3. Das Gehäuse des Steuerdisplays ist nachdem Kauf des E-Bikes durch Fremdverschulden beschädigt worden.
4. Das Kabel des Displays ist gebrochen.
5. Der Gewährleistungszeitraum wurde überschritten.

WARNUNG:

1. Verwenden Sie das Display mit Vorsicht. Bitte öffnen Sie das Gehäuse nicht.
2. Vermeiden Sie, dass Gegenstände auf das Display treffen.
3. Wenden Sie sich an den Hersteller, wenn das Display nicht richtig funktioniert.
4. Diese Anleitung ist eine universelle Version für Display - CDC13. Die Spezifikationen können bezüglich der Software abweichen.

Achtung!

Es ist strengstens verboten, die Displaysteuerung und die Motorsteuerung privat zu öffnen und die Komponenten und Schaltkreise im Controller zu ändern. Überlasten oder betreiben Sie den Motor nicht über eine lange Strecke oder einen sehr steilen Anstieg. Ändern Sie nicht die Anbringungsposition des Controllers. Es ist strengstens verboten, andere Dinge am Controller-Gehäuse zu befestigen, welche die Wärmeableitung beeinträchtigen.

WARNUNG: Reinigen Sie den Akkuschlitten mit integriertem Controller nicht mit Flüssigkeiten, wenn Sie das Fahrrad putzen. Der Controller sollte stets gut belüftet sein.

4. E-BIKE-AKKU

4.1 Entnehmen des Akkus

Wenn Sie Ihr E-Bike erhalten, ist der Akku schon im Rahmen eingesetzt. Um den Akku zu entnehmen, gehen Sie bitte wie folgt vor:

1. Stecken Sie den Schlüssel für den Akku in das Schloss und drehen Sie den Schlüssel im Uhrzeigersinn.
2. Greifen Sie den Akku mit einer Hand und drücken Sie diesen leicht von rechts nach links. Wenn sich der Akku ausreichend herausgelöst hat, greifen Sie ihn mit beiden Händen und entnehmen Sie ihn aus dem Rahmen.



4.2 Akkunutzung

Überprüfen Sie immer die verbleibende Akkuleistung. Wenn Ihr Akku weniger als eine Zelle (20%) enthält, laden Sie ihn bitte so schnell wie möglich auf. Die Motor- und Akkusteuerung stoppt automatisch, um die Batterie zu schützen und einen Stromausfall zu verhindern, sobald die Akkuspannung unter einem bestimmten Wert liegt.

WARNUNG: Verwenden Sie den Akku niemals, bis er vollständig entleert ist, da dies die Kapazität und den Ladezustand des Akkus ernsthaft beeinträchtigt. Wenn der Akku nicht mehr funktioniert, verwenden Sie ein entsprechendes Ladegerät zum Aufladen des Akkus.

HINWEIS: Wenn Sie während der Fahrt plötzlich auf einen steilen Anstieg treffen und Ihre Geschwindigkeit unter 10 km/h sinkt, sollten Sie absteigen und den Anstieg zu Fuß erklimmen, um zu verhindern, dass Kette und Motor beschädigt werden. Andernfalls kann der Motor überhitzen. Der Akku entlädt sich bei hoher Leistung zu schnell und die Akkukapazität sowie die Lebensdauer werden reduziert.

WARNUNG: Durch unsachgemäße Entfernung, Reparatur, Verwendung oder Lagerung des Akkus, kann die Garantie erlöschen und es können schwerwiegende Folgen eintreten. Es ist strengstens verboten, den Akku Ihres Elektrofahrzeugs für andere Fahrzeuge oder Geräte zu verwenden. Damit erlischt die Garantie und es kann schwerwiegende Auswirkungen wie Feuer, Körperverletzung oder den Tod zur Folge haben. Wenn Sie Fragen zur Verwendung des Akkus haben, wenden Sie sich bitte an Ihre/n HändlerIn.

WARNUNG: Schließen Sie niemals einen Akku absichtlich kurz. Dies kann eine Explosion, Feuer und damit eine ernsthafte Gefahr für Ihre Gesundheit zur Folge haben.

Wichtiges zur Batterie und zum Aufladen :

Akku	Aufladen
 <p>Mit integriertem Akku</p>	
<p>Den Ladestand Ihres Akkus können Sie der Anzeige des Displays entnehmen. Die Motor- und Akkusteuerung stoppt automatisch, um die Batterie zu schützen und einen Stromausfall zu verhindern, sobald die Akkuspannung unter einem bestimmten Wert liegt. Bitte achten Sie darauf, den Akku dann schnellstmöglich wieder aufzuladen, da eine Tiefenentladung dem Akku schadet.</p>	<p>Stellen Sie sicher, dass nur das mitgelieferte Ladegerät zum Laden der Batterie verwendet wird. Wenn Sie ein anderes Ladegerät verwenden, das nicht zum Original gehört, verliert der Akku seine Garantie und kann beschädigt werden. Dies kann außerdem zu schwerwiegenden Folgen wie Feuer, Verletzungen oder Tod führen.</p>
<p>Durch unsachgemäße Entfernung, Reparatur, Verwendung oder Lagerung des Akkus, kann die Garantie erlöschen und es können schwerwiegende Folgen eintreten. Es ist strengstens verboten, den Akku Ihres E-Bikes für andere Fahrzeuge oder Geräte zu verwenden. Damit erlischt die Garantie und es kann schwerwiegende Auswirkungen wie Feuer, Körperverletzung oder den Tod zur Folge haben.</p>	<p>Der Akku kann in ungefähr 5-8 Stunden (unter normalen Bedingungen) vollständig aufgeladen werden. Je nach Kapazität des Akkus variiert die Zeit, die benötigt wird, um den Akku vollständig aufzuladen. Dies betrifft auch die Betriebsdauer.</p>
<p>Schließen Sie niemals einen Akku absichtlich kurz. Dies kann eine Explosion, Feuer und damit eine ernsthafte Gefahr für Ihre Gesundheit zur Folge haben.</p>	<p>Wenn Sie den Akku lange Zeit nicht aufladen, verliert er allmählich an Leistung und Lebensdauer. Bei richtiger Verwendung und Wartung kann Ihr Akku mehr als 80% Kapazität nach mehr als 500 Ladezyklen erhalten, aber das Sinken der Gesamtkapazität ist unvermeidlich.</p>
<p>Ausgelaufene Batterien können giftig sein. Die Elektrolyte können reizend und ätzend wirken. Vermeiden Sie daher bei ausgelaufenen Batterien unbedingt Haut- oder Augenkontakt. Waschen Sie sofort die betroffenen Stellen und wenden Sie sich ggf. an einen Arzt.</p>	<p>Legen Sie während des Ladevorgangs keine Gegenstände auf den Akku und das Ladegerät, da dies zu Überhitzung und schwerwiegenden Folgen führen kann.</p>
<p>Halten Sie den Akku fern von Feuer und anderen Wärmequellen und schützen Sie ihn vor intensiver Sonneneinstrahlung. Verwenden Sie den Akku nicht, wenn Sie ungewöhnliche Wärme, Geruch oder Verfärbung wahrnehmen und/oder der Akku offensichtliche Beschädigungen aufweist.</p>	<p>Bitte verwenden Sie Ihr Ladegerät im Innenbereich, da Schäden, die durch unsachgemäßen Gebrauch verursacht werden, nicht von der Garantie gedeckt sind.</p>

4.3 Aufladen

1. Vergewissern Sie sich, dass Ihr E-Bike ausgeschaltet ist. Stecken Sie das Netzkabel in das Ladegerät ein.
2. Öffnen Sie die Silikonabdeckung, um das Gerät über den Ladeanschluss des Fahrradrahmens aufzuladen. (Bitte ziehen Sie vorsichtig am Silikondeckel, damit er nicht bricht.)

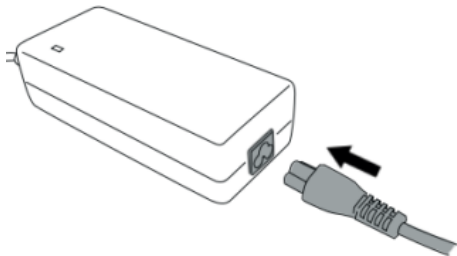

Schritt 1



Schritt 2

3. Wenn das Ladegerät eingesteckt ist, leuchtet die LED grün. Sobald es mit der Batterie verbunden ist, wechselt die LED auf Rot. Nachdem die Ladung voll ist, ändert sich die LED auf Grün.
4. Ziehen Sie nach dem Laden zuerst den Eingangsstecker des Ladegerätes und dann den Ausgangsstecker ab.

5. VOR DER ERSTEN FAHRT

Dieser Abschnitt soll Sie auf die erste Fahrt vorbereiten. Tragen Sie bitte immer einen Sicherheitshelm in der richtigen Größe. Wenn Sie anderen das E-Bike ausleihen möchten, achten Sie bitte darauf, dass diejenigen einen sicheren und angemessenen Helm tragen.

Nehmen Sie niemanden auf dem Rad mit!

Eine Überlastung durch Doppelbesetzung kann schwerwiegende Folgen wie erhebliche Sachschäden, Verletzungen oder sogar Tod mit sich führen.

Einhaltung der Verkehrsgesetze und -vorschriften

Bitte fahren Sie auf der gesetzlich vorgegebenen Seite des Fahrbahnrandes. Berücksichtigen Sie die lokalen Gesetze und Vorschriften!

Reflektoren

Bitte halten Sie die Reflektoren sauber, hell und entfernen Sie diese nicht.

Überprüfen Sie die Bremsen

Bitte überprüfen Sie vor jeder Fahrt den Bremsweg und die Bremskraft. Bitte beachten Sie, dass die rechte Bremse der hinteren Bremse entspricht und die linke Bremse der vorderen Bremse entspricht. Ihr E-Bike ist mit normalen Spezifikationen von Bremsbelägen ausgestattet. Bitte überprüfen Sie jedes Mal die Bremsbeläge und erkundigen Sie sich bei Ihrem Händler nach den Bremsbelägen. Wenn die Bremsbeläge verschlissen sind, ersetzen Sie sie bitte so schnell wie möglich.

Reifendruck

In der Regel wird der Reifendruck auf der Seite des Reifens angegeben. Ihre Reifen enthalten Schläuche, die Sie aufpumpen müssen. Bitte überprüfen Sie vor jeder Fahrt den Druck der Reifen und fügen Sie bei Bedarf noch mehr Druck hinzu. Ein geringer Reifendruck führt zu zusätzlichem Stromverbrauch, höherer Anstrengung und reduzierter Reichweite.

WARNUNG: Wenn Sie stark bremsen und den Reifen blockieren, führt dies zu einem Überschlag, der zu erheblichen Sachschäden, schweren Verletzungen oder zum Tod führen kann. Wenn Sie nicht sicher sind, ob Ihre Bremseneinstellung angemessen ist, wenden Sie sich bitte an Ihre/n HändlerIn oder suchen Sie einen Fachmann auf.

6. WARTUNG

Bauteil	Erstaufbau	500km oder halbes Jahr*	1000km oder 1 Jahr*	Je 1000km oder 1 Jahr*
Schläuche und Reifen	×	×	×	×
Laufrad inkl. Felgen und Speichen	-	×	×	×
Bremsen	×	×	×	×
Licht und Reflektoren	×	×	×	×
Vorbau und Lenker	×	×	×	×
Lenkkopflager	×	×	×	×
Sattel(stütze)	×	×	×	×
Rahmen	-	×	×	×
Schaltung	×	×	×	×
Federgabel	-	×	×	×
Akku und Akkuaufnahme	×	×	×	×
Antriebssystem	-	×	×	×
Riemen	-	×	×	×
Tretlager, Kurbeln und Pedale	-	×	×	×
Zubehör-Bauteile	-	×	×	×
Schraubverbindungen	×	Vor jeder Fahrt		
Schnellspanner	×			

* Je nachdem, ob erst km oder der Zeitraum erreicht sind.

Diese Wartungstabelle und die Servicetabelle können Sie freiwillig nutzen, um Inspektionen und Reparaturen durch Ihre MechanikerInnen ordnungsgemäß durchführen und eintragen zu lassen. Sie sind nicht verpflichtet dazu. Im Falle eines späteren Gewährleistungsanspruch an Ihrem E-Bike, kann uns das jedoch bei der Beurteilung helfen und eventuell die Kulanzchancen bestätigen oder gar erhöhen.

WARNUNG: Bei der Wartung muss der Akku, zu Ihrer Sicherheit, immer entfernt werden!

Die Vorgaben beinhalten in der Regel, soweit nötig, Reinigen, Fetten und Einstellen des bestimmten Bauteils und gegebenenfalls den Austausch, bedingt durch Verschleiß, Ermüdung oder Beschädigung. Generelle Hinweise und Kurzanleitungen zur Pflege einzelner Teile finden Sie auf den folgenden Seiten.

WARNUNG: Achten Sie darauf, dass sich die Bauteile und Systeme durch den Gebrauch aufheizen können. Warten Sie nach der Fahrt einige Zeit, bevor Sie mit der Pflege, Inspektion oder Wartung beginnen, um Verbrennungen zu vermeiden.

Regelmäßige Inspektion - kleine Checkliste:

A	Überprüfen Sie die Reifen auf Schäden und kontrollieren Sie, ob der Reifendruck ausreichend ist.
B	Um die Funktion der Vorderbremse zu prüfen, ziehen Sie sie halb oder zwei Drittel an und wenn sich das Vorderrad nicht dreht, ist alles funktionsfähig. Zur Überprüfung der Hinterradbremse: Beim Anheben des Fahrrads das Fußpedal belasten. Die Bremse ist wirksam, wenn sich das Hinterrad nicht dreht.
C	Vergewissern Sie sich, dass die Teile für die Schnellverriegelung an Ihrem Platz eingerastet sind.
D	Die Sicherheitslinie am Rohr des Lenkeraufsatzes und des Sattels darf nicht zu sehen sein. Überprüfen Sie, ob alles fest angezogen ist.
E	Überprüfen Sie, ob der Rahmen und die Vorderradgabel Risse aufweisen oder verformt sind. Stellen Sie sicher, dass die Pedale, Zahnräder und Reifen intakt sind.
F	Überprüfen Sie, ob das Getriebe verformt oder beschädigt ist.
G	Überprüfen Sie die Schrauben und Muttern. Heben Sie die Vorder- und Hinterräder ca. 10 bis 20cm an und lassen Sie Ihr E-Bike dann auf den Boden prallen. Wenn Geräusche auftreten, können lose Teile vorhanden sein.
H	Überprüfen Sie, ob die Beleuchtung normal verwendet werden kann.
I	Eine regelmäßige Reinigung Ihres E-Bikes wird empfohlen. Dies vermeidet das Festsetzen von hartnäckigem Schmutz, sowie vorzeitiges Rosten durch salzhaltige Luft oder Wasser.



ACHTUNG: Verwenden Sie keine Hochdruckreiniger oder aggressive und fettlösende Mittel.

TIPP: Verwenden Sie Wasser und einen weichen Lappen, um Ihr E-Bike nicht zu beschädigen. Bei starker Verunreinigung können Sie spezielle Fahrrad-Reinigungsmittel verwenden.

Hinweise zur Inspektion und Wartung einiger Bauteile und Systeme:

Lafräder	<p>Die Vorder- und Hinterräder des Fahrzeugs sollten sich in der Mitte der Gabel oder des Rahmens befinden. Die Spannung jeder Speiche auf der Radfelge sollte ähnlich sein und die Felge sollte einen regelmäßigen Kreis ohne Dellen bilden. Wenn Speichen fehlen oder gebrochen sind, verliert die Felge an Stabilität. Bitte fragen Sie Ihren Händler oder professionellen Techniker nach Reparatur und Fehlerbehebung.</p> <p>Der Rand muss glatt sein. Wenn dies nicht der Fall ist, wird der Widerstand der Fahrt erhöht oder eine Gefahr verursacht. Wenn Sie der Meinung sind, dass Sie Anpassungen vornehmen müssen, wenden Sie sich bitte an Ihren Händler oder suchen Sie einen professionellen Techniker auf.</p>
Riemen	<p>Ihr E-Bike ist mit einem hochwertigen Riemen-Antrieb ausgestattet.</p>
Reifen	<p>Überprüfen Sie die Reifen immer auf Kratzer, Risse oder übermäßigen Verschleiß. Die Reifen sollten richtig mit den Felgen kombiniert werden. Die Reifenwulstlinie sollte vollständig freigelegt sein. Wenn die Reifen nicht vollständig expandiert werden können, geben Sie Wasser auf Felge und Reifen, um die Schmierung zu erhöhen.</p> <p>Das Ventil des Fahrradschlauchs sollte senkrecht zur Felge stehen. Beschädigte oder übermäßig abgenutzte Reifen müssen sofort ersetzt werden. Bitte kontaktieren Sie Ihre/n HändlerIn oder eine technische Fachkraft, um Ihre Reifen zu ersetzen. Wenn Ihre Reifen versehentlich durchstoßen wurden, wenden Sie sich zwecks Reparatur oder Austausch an Ihre/n HändlerIn oder TechnikerIn.</p>
Mittelmotor	<p>Öffnen Sie den Motor nicht und überlasten oder betreiben Sie den Motor nicht über eine lange Strecke oder einen sehr steilen Anstieg. Es ist strengstens verboten, andere Dinge auf bzw. am Motorgehäuse zu befestigen. Dies kann Statik, Fahrsicherheit und die Wärmeableitung negativ beeinflussen.</p>
Bremsanlage	<p>Die Bremsbeläge und Bremsscheiben müssen von Fett ferngehalten werden. Halten Sie die Bremsscheiben und Bremsbeläge sauber. Je nach Bedingungen, kann die Bremswirkung nach einer kurzen Einfahrzeit nachlassen oder ein Quietschen zu hören sein. Das Quietschen könnte durch eine Verunreinigung auftreten. Sie sollten Ihre Bremsscheiben mit einem geeigneten Reiniger (Bremsenreiniger) sorgfältig säubern. Bei nachlassender Bremswirkung empfehlen wir Ihnen, eine Fachwerkstatt oder eine/n geeignete/n TechnikerIn aufzusuchen.</p>

7. SICHERHEITSHINWEISE

<p>Bitte tragen Sie einen Helm!</p>	<p>Wenn Sie mit dem E-Bike fahren, tragen Sie bitte einen sicheren, geprüften Helm! Es ist strengstens verboten, Personen zu befördern. Bitte beachten Sie die Verkehrsregeln und seien Sie vorsichtig mit sich plötzlich öffnenden Autotüren. Versuchen Sie, sich abseits der am Straßenrand geparkten Autos zu halten, für den Fall, dass sich die Tür plötzlich öffnet oder der Wagen die Sichtlinie versperrt, sodass Sie plötzlich auftauchende Personen oder Sachen nicht rechtzeitig sehen können.</p>
<p>Bitte seien Sie besonders vorsichtig bei schlechtem Wetter!</p>	<p>Bei nassem Wetter bremst Ihr Elektrofahrrad um ein Vielfaches langsamer als normal. Bitte reduzieren Sie die Fahrgeschwindigkeit, bremsen Sie im Voraus und fahren Sie vorsichtig durch Kurven. Stellen Sie sicher, dass Sie von anderen Verkehrsteilnehmern gesehen werden. Wenn Sie auf dunklen Straßen oder in der Nacht fahren, tragen Sie bitte Kleidung mit reflektierenden Streifen oder fluoreszierender Farbe zur Warnung. Schalten Sie Ihre eigene Beleuchtung ein, überprüfen Sie die Reflektoren und halten Sie diese sauber. Fahren Sie langsam und vorausschauend.</p>
<p>Bitte konzentrieren Sie sich!</p>	<p>Sie sollten stets auf den Verkehr achten!</p>
<p>Überprüfen Sie Ihr Fahrzeug vor jeder Fahrt!</p>	<p>Bitte überprüfen Sie vor jeder Fahrt Ihr gesamtes E-Bike: Bremsen, Reifen, Felgen, Schnellspannhebel und alle Schrauben oder Komponenten. Die Batterie muss sorgfältig gewartet werden, um ihre Sicherheit und Zuverlässigkeit zu gewährleisten.</p>
<p>Achten Sie auf die gesetzlichen Vorschriften in dem Land in dem Sie Ihr E-Bike nutzen!</p>	
<p>Öffnen Sie Ihren Akku nicht!</p>	<p>Modifikationen an Ihrem Akku können zu Explosionen und erheblichem Schaden führen. Schließen Sie niemals einen Akku absichtlich kurz. Dies kann eine Explosion, Feuer und damit eine ernsthafte Gefahr für Ihre Gesundheit zur Folge haben. Ausgelaufene Batterien können giftig sein. Vermeiden Sie daher bei ausgelaufenen Batterien unbedingt Haut- und Augenkontakt. Waschen Sie sofort die betroffenen Stellen und wenden Sie sich ggf. an einen Arzt.</p> 

8. SERVICEHEFT

Diese Vorlage können Sie freiwillig nutzen um Inspektionen und Reparaturen durch Ihre MechanikerInnen ordnungsgemäß eintragen zu lassen. Sie sind nicht verpflichtet dazu. Im Falle eines späteren Gewährleistungsanspruch an Ihrem E-Bike kann uns dies bei der Beurteilung helfen und die Kulanzchancen erhöhen.

1. Inspektion	2. Inspektion	3. Inspektion	4. Inspektion
Durchgeführt am:	Durchgeführt am:	Durchgeführt am:	Durchgeführt am:
Unterschrift/ Stempel Fachwerkstatt	Unterschrift/ Stempel Fachwerkstatt	Unterschrift/ Stempel Fachwerkstatt	Unterschrift/ Stempel Fachwerkstatt

5. Inspektion	6. Inspektion	7. Inspektion	8. Inspektion
Durchgeführt am:	Durchgeführt am:	Durchgeführt am:	Durchgeführt am:
Unterschrift/ Stempel Fachwerkstatt	Unterschrift/ Stempel Fachwerkstatt	Unterschrift/ Stempel Fachwerkstatt	Unterschrift/ Stempel Fachwerkstatt

9. Inspektion	10. Inspektion	11. Inspektion	12. Inspektion
Durchgeführt am:	Durchgeführt am:	Durchgeführt am:	Durchgeführt am:
Unterschrift/ Stempel Fachwerkstatt	Unterschrift/ Stempel Fachwerkstatt	Unterschrift/ Stempel Fachwerkstatt	Unterschrift/ Stempel Fachwerkstatt

9. F.A.Q. - Häufig gestellte Fragen und ihre Lösungen

Im Folgenden finden Sie einige häufige Probleme und Lösungen. Wenn die folgenden Methoden Ihr Problem nicht lösen, wenden Sie sich bitte an Ihre/n HändlerIn.

Problem	Mögliche Ursache	Lösungsansatz
Steuerdisplay reagiert nicht - Versuch des Anschaltens ohne Ergebnis	<ol style="list-style-type: none"> 1. Akku leer 2. Akku sitzt nicht richtig im Akkuschlitten 3. Verbindungskabel Steuerdisplay / Steuergerät nicht verbunden oder defekt 4. Steuerdisplay defekt 5. Akku(-schaltung) defekt 	<ol style="list-style-type: none"> 1. Akku vollständig aufladen 2. Akkuschlitten wieder in originale Position versetzen und die zwei Befestigungsschrauben fest anziehen 3. Steckerverbindung der Displaysteuerung am Lenker kontrollieren 4. Austausch des Steuerdisplays 5. Austausch des E-Bike Akkus
E-Bike und Steuerdisplay fallen nach kurzer Fahrt aus oder Nichterreichen der maximalen Motorunterstützung	<ol style="list-style-type: none"> 1. E-Bike Akku ist fast leer 2. Steckkontakte des Akkuschlittens nicht verbunden 3. Akkuschutz und Ladesteuerung defekt 4. Defekt in Displaysteuerung oder Motorsteuergerät sowie Motorschaden 	<ol style="list-style-type: none"> 1. Akku vollständig aufladen 2. Position des Akkuschlitten* prüfen 3. Austausch des E-Bike-Akkus* 4. Austausch der jeweiligen Komponente*
Trotz richtiger Bedienung läuft der Motor nicht	<ol style="list-style-type: none"> 1. Stromunterbrecher im Bremshebel defekt 2. Gelöste Motorkabelstecker 3. Akkukabel gelöst 	<ol style="list-style-type: none"> 1. Kabelkontakte kontrollieren bzw. Austausch des Bremshebels inklusive Kabel* 2. Kontrollieren der Steckerverbindungen* 3. Akkukabel prüfen*
Geringe Reichweite obwohl Akku vollständig geladen	<ol style="list-style-type: none"> 1. Stärkere Anforderungen durch veränderte Zuladung, Steigung, Gegenwind, etc. 2. Akku zu alt 3. Akku defekt 4. Lagerung oder Verwendung bei zu kalten Umgebungstemperaturen (unter 5°C) 5. Bremsanlage schleift 6. Ungenügende Schmierung einer der beweglichen Komponenten 	<ol style="list-style-type: none"> 1. Eigenen Treteinsatz verstärken 2. Akku austauschen* 3. Akku austauschen* 4. Eigenen Treteinsatz erhöhen Akku vor der Fahrt bei mehr als 7 Grad und weniger als 25 Grad lagern 5. Bremse nachstellen* 6. Lager kontrollieren, gegebenenfalls nachfetten*
Akku lädt nicht	<ol style="list-style-type: none"> 1. Steckerverbindungen gelöst 2. Akku defekt 3. Ladegerät defekt 	<ol style="list-style-type: none"> 1. Steckkontakte überprüfen* 2. Akku austauschen* 3. Ladegerät austauschen

Vorderlicht funktioniert nicht	<ol style="list-style-type: none"> 1. Fehler in der Bedienung 2. Kabelverbindung defekt 3. Stecker gelöst 4. LED defekt 5. Akku Leer 	<ol style="list-style-type: none"> 1. Lesen "Kontrollanzeige" 2. Kabel austauschen* 3. Steckverbindungen prüfen 4. Vorderlicht austauschen* 5. Akku vollständig laden
Ungewöhnliche Geräuschentwicklung	<ol style="list-style-type: none"> 1. Tretkurbel hat sich gelockert 2. Lenkkopflager hat zu viel Spiel 	<ol style="list-style-type: none"> 1. Kurbelarme nachziehen* 2. Lenkkopflager nachziehen
Bremswirkung lässt nach, Bremse zeigt keine Wirkung	<ol style="list-style-type: none"> 1. Verschleiß der Bremsbeläge 2. Bremse falsch eingestellt 3. Bremse bei Dauerbelastung zu heiß geworden (z.B. durch lange Bergabfahrten) 	<ol style="list-style-type: none"> 1. Erneuern der Bremsbeläge* 2. Neueinstellen der Bremsanlage* 3. Bremse abwechselnd benutzen

*Nicht selbst durchführen. Bitte kontaktieren Sie eine/n geeignete/n TechnikerIn, eine Fachwerkstatt oder unseren Support.

10. DATENBLATT

Modell: C5R		
1	Maße	1880 x 650 x 1100mm
2	Raddurchmesser	27,5"
3	Gewicht inkl. Akku	26 kg
4	Maximalgeschwindigkeit	25 km/h
5	Maximal zulässige Beladung	125 kg
6	Maximal zulässige Gesamtgewicht	150 kg
Hauptparameter des Akkus		
1	Akkutyp	Lithium-Ion /eingebaut Rahmen-Akku
2	Nominalspannung	36 V / 13 Ah
Hauptparameter des Motors		
1	Motorart	Mittelmotor
2	Maximale Leistung	DC-Motor 36V 250W
Akkuladegerät		
1	Eingangsspannung	AC 100 - 240 V, 50/60Hz
2	Ausgangsspannung	DC 42V
3	Ausgangsstrom	2A

11. KONFORMITÄTSERKLÄRUNG

Der Hersteller erklärt, dass die oben genannten Produkte mit allen relevanten Erklärungen der Maschinenrichtlinie –2006/42/EG, Niederspannungsrichtlinie 2014/35/EU Produktsicherheit 2001/95/EG, RoHS 2011/65/EG 2015/863 übereinstimmen und der Elektromagnetische Verträglichkeit 2014/30/EU konform sind.



12. ENTSORGUNG

Unsere Hinweispflicht nach dem Batteriegesetz

Im Zusammenhang mit dem Vertrieb von Batterien oder mit der Lieferung von Geräten, die Batterien/Akkus/Leuchtmittel enthalten, sind wir verpflichtet, Sie auf folgendes hinzuweisen:

Entsorgen Sie Ihr Altgerät nicht im Hausmüll!

Als Endnutzer sind Sie gesetzlich verpflichtet: Im Falle einer/s entnehmbaren Batterie/Akkus oder eines Leuchtmittels müssen Sie diese getrennt dem entsprechenden Rückgabesystem zuführen. Sie können Altgeräte/Akkus/Leuchtmittel bei den Sammelstellen der öffentlich-rechtlichen Entsorgungsträger (Wertstoffhöfe) sowie bei Vertreibern im Sinne des ElektroG (Einzelhandel) abgeben. Außerdem können Sie solche Altgeräte/Akkus/Leuchtmittel, von denen LEICKE gleichartige Geräte im Sortiment hat, an unser Versandlager zurückgeben:

LEICKE GmbH

Ref.: Altgeräte/Akkus/Leuchtmittel

Stöhrerstraße 17

04347 Leipzig

Sie selbst sind dafür verantwortlich, mögliche persönliche Daten auf Altgeräten vollständig zu löschen.

Die auf den Batterien abgebildeten Symbole haben folgende Bedeutung:

Das Symbol der durchgekreuzten Mülltonne bedeutet, dass die Batterie nicht in den Hausmüll gegeben werden darf.

Pb = Batterie enthält mehr als 0,004 Masseprozent Blei

Cd = Batterie enthält mehr als 0,002 Masseprozent Cadmium

Hg = Batterie enthält mehr als 0,0005 Masseprozent Quecksilber.

Bitte beachten Sie die vorstehenden Hinweise.



13. IMPRESSUM

Wir haben alle Anstrengungen unternommen, um sicherzustellen, dass die Informationen in diesem Handbuch korrekt sind, wobei die Produktfunktionsparameter ohne vorherige Ankündigung geändert werden können.

LEICKE GmbH

Stöhrerstr. 17

04347 Leipzig

info@leicke.com

14. GARANTIE

Herstellergarantie/Garantiebestimmungen und Service für LEICKE E-Bikes

Gewährleistung und Garantie:

Gewährleistungsansprüche können Sie innerhalb eines Zeitraumes von maximal 24 Monaten, gerechnet ab Kaufdatum, erheben. Die Gewährleistung ist auf die Reparatur oder den Austausch des beschädigten Bauteils/E-Bikes beschränkt und erfolgt nach unserer Wahl. Unsere Gewährleistung ist für Sie stets kostenlos. Sie gilt jedoch nicht, wenn andere Mängel als Material- und Verarbeitungsfehler festgestellt werden.

Garantie auf Rahmen:

Auf den Rahmen wird eine fünfjährige Garantie auf Bruchsicherheit gegeben. Die Garantie beginnt ab dem Kaufdatum. Im Falle eines Rahmenbruches bieten wir Ihnen gegen Vorlage des Kaufbeleges den Umtausch des E-Bikes oder eine Gutschrift, abzüglich einer Nutzungspauschale, an. Die Höhe der Nutzungspauschale richtet sich nach dem Zeitraum, seitdem Sie das E-Bike gekauft haben. Die Garantie gilt nicht, wenn andere Mängel als Material- und Verarbeitungsfehler festgestellt werden. Sowie in dem Fall, dass Sie Löcher in den Rahmen gebohrt haben, um z.B. Zubehörteile anzubauen. Dann erlischt auch die Garantie auf die Elektronik Ihres E-Bikes.

Garantie auf Akku:

1. Wir gewähren eine Garantie von 12 Monaten auf die ordnungsgemäße Funktion des Akkus. Die Garantie beginnt ab dem Kaufdatum. Die Garantieleistung ist auf die Reparatur oder den Austausch des Akkus beschränkt und erfolgt nach der Wahl von LEICKE. Die Garantieleistung ist für Sie stets kostenlos. Die Garantie gilt nicht, wenn andere Mängel als Material- und Verarbeitungsfehler festgestellt werden. Veränderungen durch Verschleiß, wie z.B. Kapazitätsminderungen, sind ausdrücklich von der Garantie ausgenommen.
2. Der Anspruch auf Gewährleistung bzw. Garantie muss durch Vorlage des Kaufbelegs des Käufers nachgewiesen werden.
3. Die Untersuchung der Störung und ihrer Ursachen erfolgt stets durch LEICKE. Die im Rahmen der Gewährleistung oder Garantie ausgetauschten Bauteile gehen in unser Eigentum über.
4. Bei berechtigtem Gewährleistungs- bzw. Garantieanspruch gehen die Kosten des Versandes und die Kosten des Aus- und Einbaus zu Lasten auf LEICKE.
5. Wenn das E-Bike von Dritten oder durch Einbau fremder Teile verändert worden ist bzw. eingetretene Mängel in ursprünglichem Zusammenhang mit der Veränderung stehen, erlischt der Gewährleistungs- und Garantieanspruch. Ferner erlischt er, wenn die in der Bedienungsanleitung gemachten Vorschriften über die Behandlung und Benutzung des Fahrrades nicht befolgt worden sind. Dies betrifft insbesondere die bestimmungsgemäße Verwendung sowie die Pflege- und Wartungsanweisungen.
6. Nicht eingeschlossen in die Gewährleistung bzw. Garantie sind:
 - a. Bauteile, die dem Verschleiß, Verbrauch oder der Abnutzung unterliegen (ausgenommen eindeutiger Material- bzw. Herstellungsfehler), wie z. B.: - Reifen – Leuchtmittel – Sattel - Bremsbauteile – Ständer – Akku/Batterie - Zahnriemen – Zahnkränze – Griffe - Sicherung – Schaltungsritzel – Aufkleber/Dekore - Kabel – Bowdenzüge – usw.
 - b. Schäden, die zurückzuführen sind auf:
 - die Nichtverwendung von Original-Ersatzteilen.

- Manipulation der Steuersoftware der Motorsteuerung (inkl. Entdrosseln, Tunen, etc.)
 - den unsachgemäßen Einbau von Bauteilen des Käufers oder eines Dritten.
 - Schäden, die durch Steinschlag, Hagel, Streusalz, Industrieabgase, mangelnde Pflege, ungeeignete Pflegemittel, usw. entstanden sind.
- c. Verbrauchsmaterial, das nicht in Zusammenhang mit Reparaturarbeiten an anerkannten Störungen steht.
 - d. Alle Wartungsarbeiten oder sonstige Arbeiten, die durch Abnutzung, Unfall oder Betriebsbedingungen sowie Fahren unter Nichtbeachtung der Herstellerangaben entstehen.
 - e. Alle Vorkommnisse, wie Geräuscentwicklung, Schwingungen, Farbveränderungen, Abnutzung, usw., die die Grund- und Fahreigenschaften nicht beeinträchtigen.
 - f. Kosten für Wartungs-, Überprüfungs- und Säuberungsarbeiten.
7. Der Anspruch auf Gewährleistung bzw. Garantie berechtigt den Kunden, nur die Beseitigung des Mangels zu verlangen. Ansprüche auf Rückgabe oder Minderung des Kaufpreises gelten erst nach Fehlschlägen der Nachbesserung. Der Ersatz eines mittelbaren oder unmittelbaren Schadens wird nicht gewährt.
 8. Durch eine ausgeführte Gewährleistung bzw. Garantie wird die Gewährleistungs- bzw. Garantiedauer weder erneuert noch verlängert. Die Geltendmachung nach Ablauf des Zeitraumes ist ausgeschlossen.
 9. Andere als die vorstehend aufgeführten Gewährleistungs- und Garantiebestimmungen sind nur dann gültig, wenn sie von Leicke GmbH / SachsenRad schriftlich bestätigt sind.
 10. Sollte ein technisches Problem mit dem von Ihnen erworbenen E-Bike auftreten, nehmen Sie bitte Kontakt mit der Support-Hotline von Leicke GmbH / SachsenRad auf.

Kontakt: LEICKE GmbH
Stöhrerstraße 17
04347 Leipzig
info@sachsenrad.de



15. RETOURENBELEG

Bei Fragen bezüglich Ihres E-Bikes wenden Sie sich gerne an unseren Kundenservice: info@sachsenrad.de

Ihre Angaben			
Referenz-Nr.			
Name			
Straße		Nr.	
Stadt		PLZ	
Land			
E-Mail			

Rücksendeadresse			
Firma	LEICKE GmbH		
Straße	Stöhrerstraße	Nr.	17
Stadt	Leipzig	PLZ	04347
Land	Deutschland		
Ref.	Retoure Sachsenrad		

gekauft bei	
gekauft am	

E-Bike Modell / Artikelnummer	
Rahmengröße	
Farbe	

Bitte füllen Sie diesen Beleg sorgfältig aus. Alle Angaben sind freiwillig. Unvollständiges Ausfüllen hat keine negativen Auswirkungen auf Ihre Verbraucherrechte, erschwert und verzögert aber die Bearbeitung Ihrer Rücksendung.

Retourengrund	
Gefällt nicht, entspricht nicht den Erwartungen	
Versandkarton beschädigt	
Falscher Artikel wurde geliefert	
Keine Kaufabsicht	
Zu lange Lieferzeit	
Lieferung unvollständig	
Artikel defekt	
Artikel beschädigt	

Bei Defekt oder Beschädigung bitte den Defektgrund angeben. Fehlende Teile bei Sonstigem eintragen.
(siehe nächste Seite)

Zurücksenden – So funktioniert's, falls unser Kundenservice Ihr Problem nicht lösen konnte.

1. Kontaktieren Sie bitte vor Ihrer Rücksendung unseren Kundenservice

2. Gut verpacken

Nehmen Sie sich Zeit und packen Sie den Artikel sorgfältig ein.
Entfernen Sie alte Labels und Barcodes vom Versandkarton.

3. Retourenbeleg ausfüllen und ins Paket legen.

Falls Sie den Beleg schon per Mail an uns gesendet haben, reicht es, wenn Sie die Referenz-Nummer angeben.

4. Rücksendelabel auf das Paket kleben

Wenn Sie noch kein Rücksendelabel haben, dann wenden Sie sich einfach an unseren Kundenservice.

5. Paket zur Post bringen

Nach erfolgreicher Bearbeitung der Rücksendung senden wir Ihnen eine E-Mail und informieren Ihren Händler.



Bei Gebrauchsspuren oder Beschädigungen, sowie nicht ordnungsgemäßem Versand, sind wir unter Umständen berechtigt, die entstandene Wertminderung in Rechnung zu stellen. Bitte beachten Sie die Hinweise in der Widerrufsbelehrung Ihres Händlers.

Defekt	Beschreibung
Akku	
Ladegerät	
Kontrollanzeige (Fehlercode)	
Bremsen	
Motor	
Lenker	
Federgabel	
Rad	
Licht	
Tretlager	
Sonstiges	

Wenn Sie diesen Beleg per Mail senden, bitte füge als Anhang Bilder oder Videos des Defektes hinzu.

Kontakt:

Leicke GmbH
 Stöhrerstraße 17
 04347 Leipzig
 Telefon: 0341 - 218 259 00
 E-Mail: info@sachsenrad.de
 Web: www.sachsenrad.de

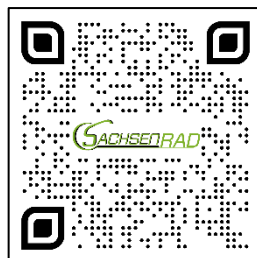

Ust-IDNr.: DE263609996
 Amtsgericht Leipzig
 HRB: 24739

WEEE-Reg.Nr.: DE 41805037
 Zollnummer: 7275978



EU Erklärung der Konformität (Doc.)

Maschinenrichtlinie 2006/42/EU

ver161018

Wir

Firmenname:	Leicke GmbH
Anschrift:	Stöhrerstr. 17
Postleitzahl und Stadt:	04347 Leipzig
Telefonnummer:	0341 2196183
E-Mail-Adresse:	info@leicke.com

erklären Sie, dass das Dokument unter unserer alleinigen Verantwortlichkeit herausgegeben wird und zu dem folgenden Produkt gehört:

Modell / Produkt:	SachsenRad E-SUV C5R Centro E-Bike
Type :	BB12173
Charge	
Seriennummer:	

Gegenstand der Erklärung (Kennzeichnung des Gerätes zwecks Rückverfolgbarkeit; falls notwendig für die Identifikation kann ein Farbfoto mit genügender Schärfe beigelegt werden):

- Der Motor unterstützt bis zu einer Geschwindigkeit von 25 km/h.
- Die Motor Nenndauerleistung ist maximal 250 Watt.

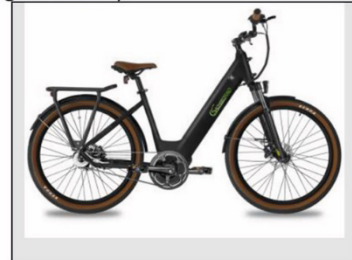

Der oben beschriebene Gegenstand der Erklärung erfüllt die einschlägigen Harmonisierungsvorschriften der Union:

Maschinenrichtlinie 2006/42/EU	
EMV Richtlinie 2014/30/EU	
LVD Richtlinie 2014/35/EU	
RoHS 2011/65/EU 2015/863	

Die folgenden harmonisierten Standards und technische Spezifikationen sind angewendet worden (Kennnummer, die angewandte Fassung und das Ausgabedatum):

Titel, Datum des Standards/der Spezifikation:

EN 15194:2017	EN 55014-1:2006+A1 +A2
EN 61000-3-2:2014; EN 61000-3-3:2013	EN 60335-2-29:2004+A2
DIN EN ISO 4210-1 bis -9:2014/2015	EN 55014-2:2015; EN 62133:2013
EN 50581:2012; EN 60335-1:2012+A11:2014	EN 62233:2008; EN ISO 12100:2010

Benannte Stelle (falls zutreffend):

Kenn-Nummer der benannten Stelle:

--	--

Zusätzliche Information:

--

Unterzeichnet für und im Namen von:

Leipzig	01.02.2024
(Ausstellungsort)	(Ausstellungsdatum)

Guan Zhang CEO
(Name, Funktion, Unterschrift)

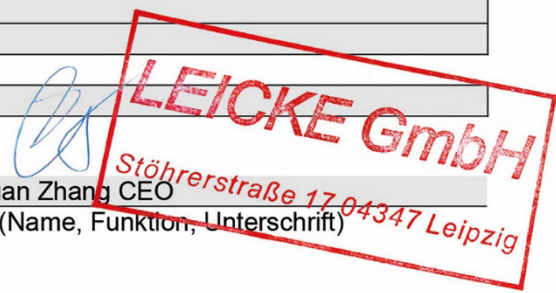



Wir wünschen Ihnen
eine gute Fahrt mit Ihrem
E-SUV-CityBike C5R Centro

