



DK

Betjeningsvejledning

Med e-cykelpas og servicehæfte

Originale instruktioner

Sammenklappelig e-cykel F12



Produktnummer: BB12167



Tillykke med købet af din nye sammenklappelige e-cykel!

Denne sammenklappelige e-cykel er en stærk kombination af en avanceret cykel, en kraftig motor og et litiumbatteri af høj kvalitet. Hurtigere og længere med mere sjov: Det er den ideelle ledsager til dit fitnessprogram, fritidsaktiviteter og hverdagsture.

På grund af alle cyklisters fysiske forskelle, kørevaner og køreevner kan det være meget anstrengende at cykle, især på bjerg- og langdistanceture. Vores sammenklappelige e-cykel er specielt udviklet til at gøre dette lettere og give dig en fantastisk cykeloplevelse.

Læs disse instruktioner omhyggeligt.

Vigtige bemærkninger

Denne vejledning indeholder vigtige oplysninger om sikkerhed, ydeevne og service.

Sørg for, at du har læst og forstået følgende advarsler og forholdsregler, før du bruger produktet første gang. Hvis du låner din sammenklappelige e-cykel ud til en anden person, skal du bede vedkommende om at læse denne vejledning for at minimere risikoen for ulykker.

ADVARSEL: Brug en egnet og godkendt hjelm, når du kører, og brug fluorescerende eller reflekterende tøj om natten.

BEMÆRK: Denne vejledning indeholder ikke alle situationer, der kan opstå under cykelturen. Læs også afsnittet Ofte stillede spørgsmål for at løse eventuelle problemer med den sammenklappelige e-cykel. Kontakt din forhandler for yderligere oplysninger. Kontakt også din forhandler, eller find et professionelt cykelværksted, hvis der er behov for reparation eller vedligeholdelse. Vær opmærksom på alle advarsler i vejledningen, og læs og forstå indholdet, før du tager cyklen i brug.

ADVARSEL: Advarsler angiver, at der kan opstå betydelig materiel skade, alvorlig personskade eller dødsfald for dig eller andre. Det er vigtigt, at du overholder de lovbestemmelser, der gælder i dit land.

FORSIGTIG: Det er strengt forbudt at manipulere det elektriske styresystem.

BEMÆRKNING TIL BILLEDER:

Billeder og grafik i vejledningen kan afvige fra dit faktiske produkt, da den sammenklappelige e-cykel fremstilles i flere versioner. Billederne er tænkt som supplement til teksten og til bedre forståelse.

Indholdsfortegnelse

1. UDPAKNING	184
2. OPBYGNING	186
2.1 Før installation	186
2.2 Sammenklapningsmekanismens funktion.....	186
2.3 Åbning af stangen.....	187
2.4 Montering af styret	187
2.5 Montering af sadelpind	188
2.6 Justering af sadelhøjden.....	188
2.7 Klap pedalerne ud	189
2.8 Tænd strømmen	189
3. KONTROLSKÆRM.....	190
3.1 Funktionslayout	190
3.2 Forklaring af knapperne	190
3.3 Beskrivelse af ikonerne	190
3.4 Assistanceniveauer	191
4. OPLADNING	191
5. SKIFT AF BATTERI	193
6. FØR DEN FØRSTE TUR.....	194
7. VEDLIGEHOLDELSE	195
8. SIKKERHEDSINSTRUKTIONER	197
9. SERVICEHÆFTE	198
10 Ofte stillede spørgsmål og løsninger	199
11. DATABLAD.....	201
12. OVERENSSTEMMELSESERKLÆRING	202
13. Bortskaffelse.....	202
14. IMPRESSUM	203
15. GARANTI	203

CYKELKORT/CYKELPAS TIL SAMMENKLAPPELIG E-CYKEL

UDFYLD FØLGENDE CYKELPAS FOR DEN SAMMENKLAPPELIG E-CYKEL:

STELNR. *	<input type="text"/>		
MODEL	<input type="text"/>		
TYPE	<i>Sammenklappelig e-cykel</i>	BATTERISERIENR.	<input type="text"/>
MOTOR (bag på/midt på)	<input type="text"/>	MOTORSERIENR. (hvis tilgængeligt)	<input type="text"/>
MÅL (i tommer)	<input type="text"/>		
FARVE	STEL/GAFFEL/FÆLG	<input type="text"/>	
GEARSKIFT	DERAILLEUR	<input type="text"/>	
	TYPE/ANTAL GEAR	<input type="text"/>	
SÆRLIGT UDSTYR	AFFJEDRINGSGAFFEL/KURV	<input type="text"/>	
	FORAN	<input type="text"/>	
	ANDET	<input type="text"/>	
EJER	<input type="text"/>		
	<input type="text"/>		
	<input type="text"/>		
	<input type="text"/>		
SÆLGER	<input type="text"/>		
	<input type="text"/>		
	<input type="text"/>		
KØBSDATO	<input type="text"/>		
	<input type="text"/>		

*Stelnummeret er placeret på undersiden af stellet.

DETALJER OM SERIE- OG STELNUMMER

Din sammenklappelige e-cykel har et unikt stelnummer. Notér det på garantibeviset eller sammen med din faktura, og gem beviset i tilfælde af tyveri.

I dette tilfælde indeholder passet alle relevante oplysninger for politiet eller dit forsikringselskab. For at beskytte din sammenklappelige cykel bedst muligt mod tyveri, bør du købe en U-lås eller kædelås af høj kvalitet. Efterlad ikke din sammenklappelige e-cykel et sted uden opsyn. Lås hovedkomponenterne, som f.eks. batteriet, når du låser den sammenklappelige cykel.

Din lokale politistation eller ADFC (Allgemeiner Deutscher Fahrrad Club) tilbyder normalt en gratis cykelregistreringsservice. Det gør det lettere i tilfælde af tyveri at indgive en anmeldelse til dit forsikringselskab. Der findes også en tilsvarende gratis app fra politiet (til iOS og Android i den relevante appbutik). Denne information gælder for Tyskland. Spørg dine lokale myndigheder. Der findes en tilsvarende gratis tjeneste i næsten alle lande.



(CYKELPAS-APP)

1. UDPAKNING

Leveringsomfang

Sammenklappelig e-cykel	1
Sadel og sadelpind	1
Oplader	1
Betjeningsvejledning	1

Tjek leveringsomfanget for fuldstændighed.

Hvis leveringsomfanget ikke er komplet, bedes du kontakte os (se returseddel).

Tip: Din sammenklappelige e-cykel er lidt tungere end en normal cykel. Vi anbefaler derfor, at du får hjælp fra en anden person til at løfte cyklen ud af kassen.

4. Åbn emballagekassen forsigtigt. Brug handsker for at undgå skader.

5. Klip forsigtigt de forskellige kabelbindere over, så du ikke kommer til at beskadige cyklen, lakken eller dækkene eller mister tilbehør.
6. Fjern alt beskyttende materiale.

Bemærkninger: Det er forbudt at opgradere med uautoriseret tilbehør, ekstra dele eller manipulere styreenhederne. Der må ikke bores huller i stellet, da dette vil gøre garantien ugyldig.

ADVARSEL: Forkert montering og brug af dele, der ikke indgår i leveringen, samt ukorrekte ændringer af den sammenklappelige e-cykel kan føre til betydelige materielle skader eller annullering af en eventuel garanti og krav under garantien. Det kan endda resultere i ulykker, alvorlige kvæstelser eller dødsfald. Hvis du ønsker at opgradere eller tilføje yderligere dele eller tilbehør, bedes du kontakte din forhandler eller et cykelværksted. De vil være i stand til at give dig oplysninger.

Beskrivelse af den sammenklappelige e-cykel F12



- | | |
|--|---|
| 1. Styr | 10. Hjul til beskyttelse af kædehjul |
| 2. Bremse | 11. Pedal |
| 3. Stang | 12. Motor |
| 4. Sammenklappelig boltspindel | 13. Støddæmper |
| 5. Mekanisme til sammenklapning af stang | 14. Klemme til sadelpind |
| 6. Cykelstel | 15. Sadelpind |
| 7. Forgaffel | 16. Sadel |
| 8. Skivebremse | 17. Lås til sammenklapning af cykelstel |
| 9. Kædehjul | |

2. OPBYGNING

2.1 Før installation

ADVARSEL: Forkert montering af din e-cykel kan føre til betydelige materielle skader, herunder personskaade. Hvis du ikke er sikker på, at din samling er korrekt, bedes du kontakte din forhandler.

ADVARSEL: Motoren, betjeningselementerne, sensorerne, batteriet og de forskellige kabler på din cykel må ikke bruges til andre formål. Disse dele må ikke skilles ad eller modificeres, da det vil medføre alvorlige skader på delene, og garantien vil bortfalde. Det kan også bringe din personlige sikkerhed i fare.

2.2 Sammenklapningsmekanismens funktion

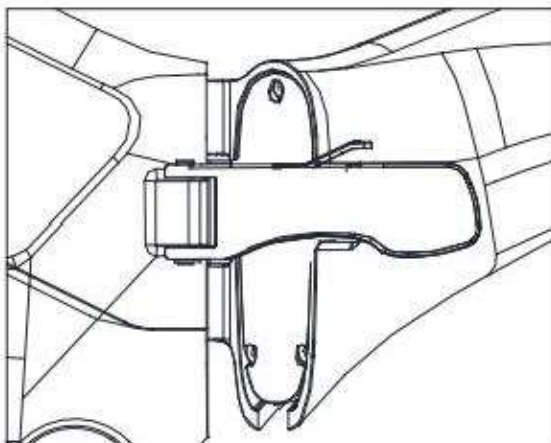

1) Hold fast i stedet, og fold det ud.

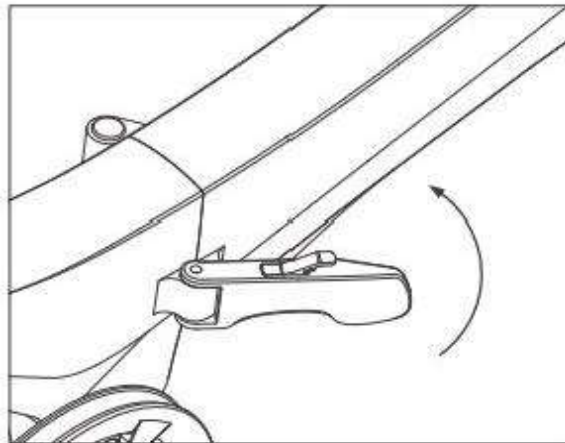

2) Lås beslaget til sammenklapning som vist på billedet, og kontroller beslaget før låsning i henhold til instruktion 3) og 4).

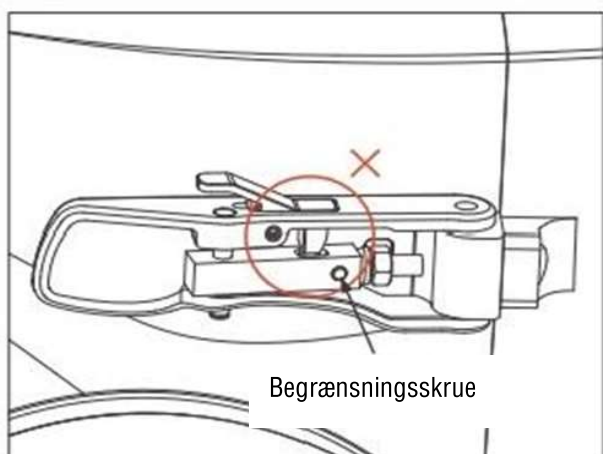

3) Tryk på udløserknappen på toppen af klemmen til sammenklapning. Justér om nødvendigt begrænsningsskruen.

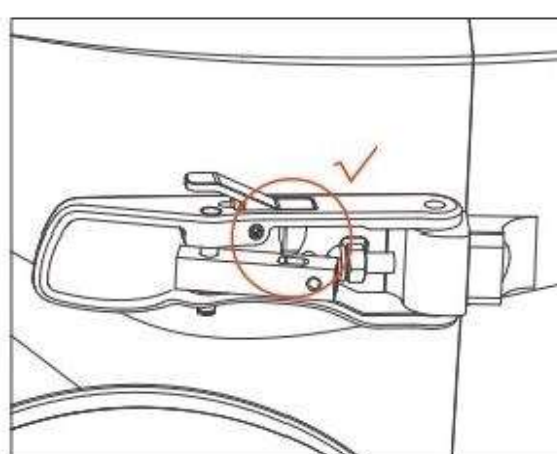

4) Lås det hængslede beslag som vist i fig. 2).

2.3 Åbning af stangen

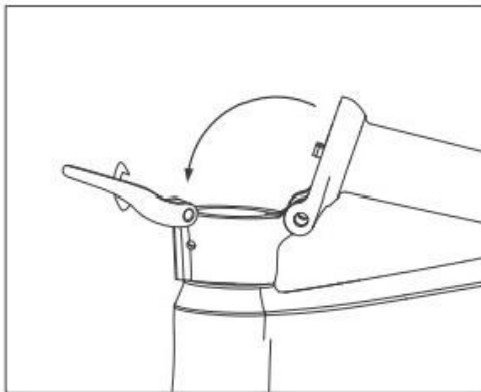

1) Hold cyklen, klap stangen ud i lodret retning, og sørg for, at den slutter problemfrit til den nederste del.

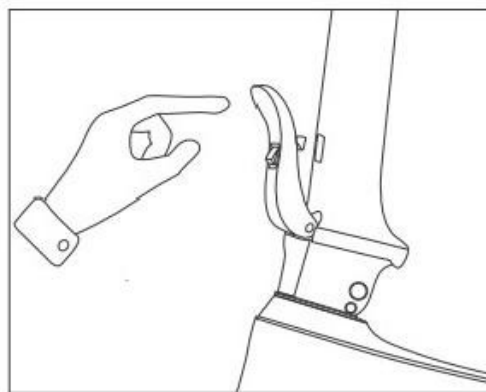

2) Løft hurtigudløseren opad for at låse stangen.

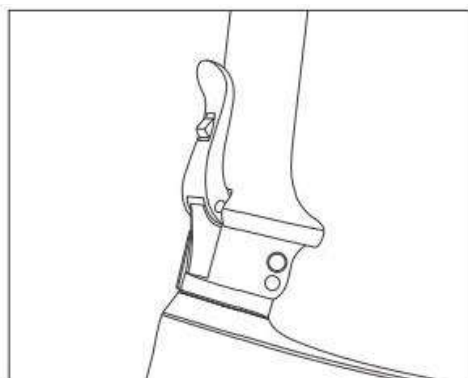

3) Ryk i stangen for at kontrollere, at hurtigudløseren sidder godt fast.

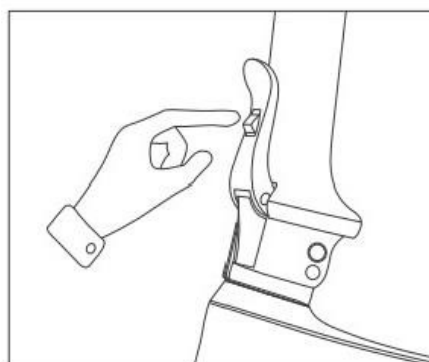

4) Tryk på oplåsingsknappen på stangens hurtigudløser, mens du trækker hurtigudløseren udad for at låse den op og klappe stangen op.

2.4 Montering af styret

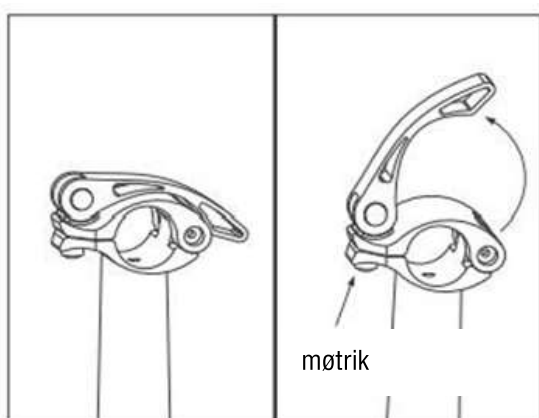

1) Åbn håndtaget til styrets klemme, og skru møtrikken af.

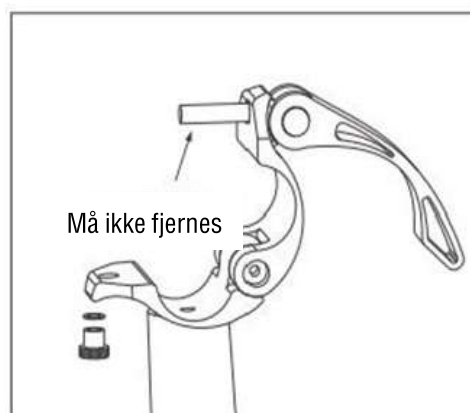

2) Læg møtrikken til side, og åbn styrets klemme med det fastgjorte håndtag.

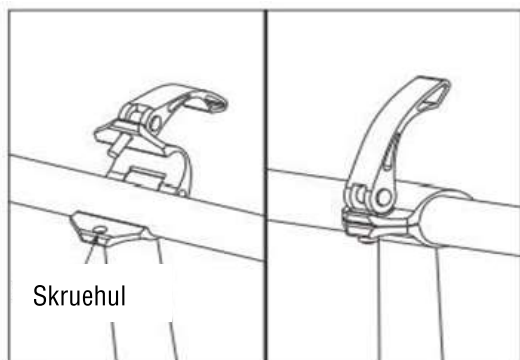

3) Placer styret i styrklemmen som vist, og luk styrlåsens klemme.

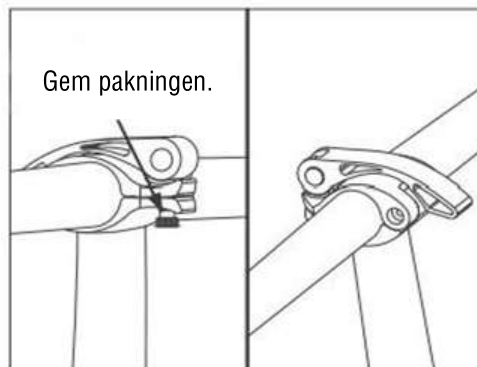

4) Monter møtrikken, juster styrets vinkel og position, spænd møtrikken, og luk håndtaget på styrklemmen.

2.5 Montering af sadelpind

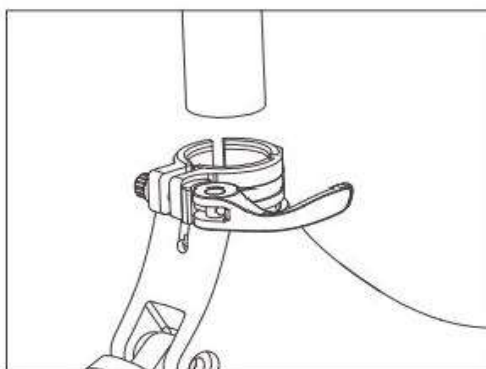

1) Løsn sadelpindsklemmen, og hold fast i stedet for at montere sadelpinden.

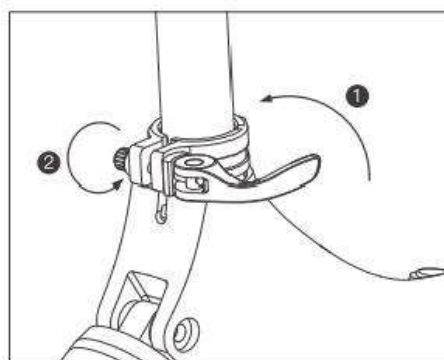

2) Spænd klemmen til sadelpinden som vist, og skub derefter sadlen ned for at sikre, at den sidder godt fast.

2.6 Justering af sadelhøjden

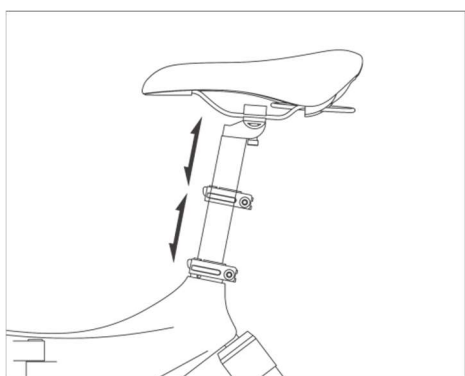

1) Når du justerer sædehøjden, skal du løsne klemmen til sadelpinden, justere sadlen til en passende højde og stramme klemmen igen.

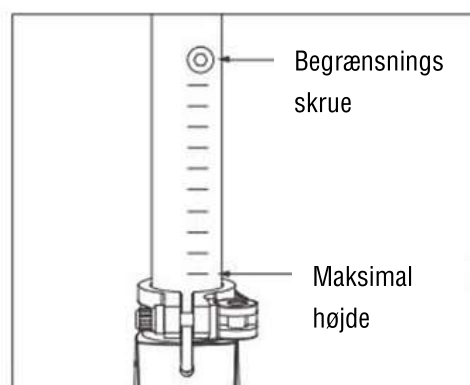

2) Sørg for, at klemmen til sadelpinden er inden for begrænsningsskruen og linjen for den maksimale højde, ellers er der risiko, når du kører. Sadlens laveste højde er 860 mm, når begrænsningsskruen er i kontakt med klemmen til sadelpinden.

Bemærkninger: Efter justering skal du sørge for, at klemmen til sadelpinden sidder godt fast. Sadelpinden må ikke glide.

ADVARSEL: Forkert montering af sadelpinden kan føre til alvorlig personskade eller død. Det er strengt forbudt at øge højden på sadelpinden ud over den maksimale højde.

2.7 Klap pedalerne ud

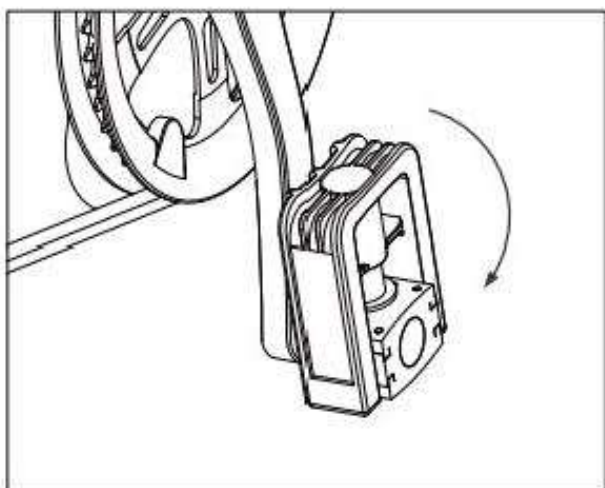

1) Hold cyklen, klap pedalen ud.

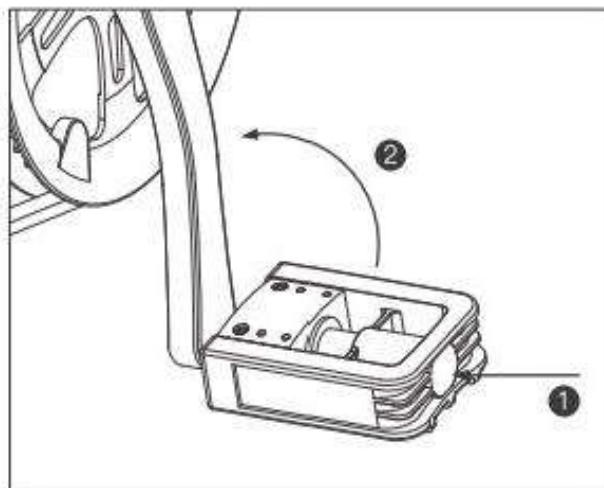

2) Klap pedalen sammen ved først at trykke den indad og derefter opad.

2.8 Tænd strømmen

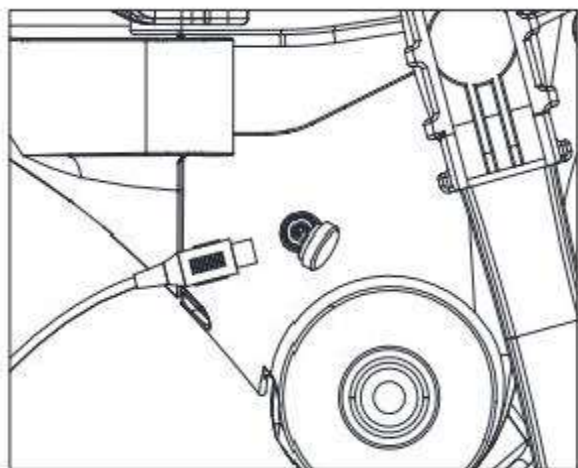

1) Oplad batteriet før den første tur for at aktivere det.

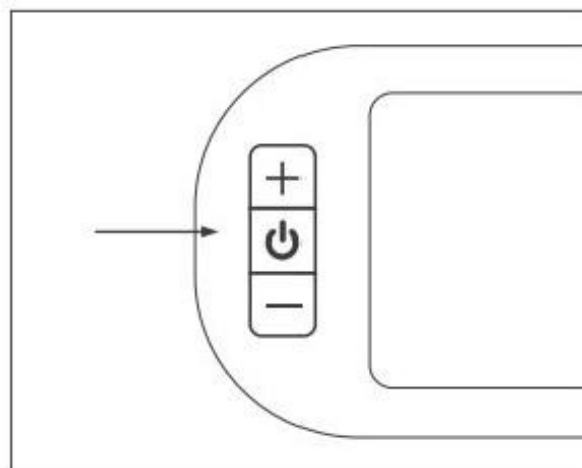

2) Tryk på tænd/sluk-knappen på LCD-displayet, og hold den nede for at tænde for apparatet.

3. KONTROLSKÆRM

Advarsel: Garantien på din e-cykel bortfalder, hvis de tekniske indstillinger på displayet er blevet ændret forkert.

Installationsvejledning

Kontrolskærmen er monteret på venstre side af styret.

Justér vinklen for at få en god skærmvisning.



3.1 Funktionslayout

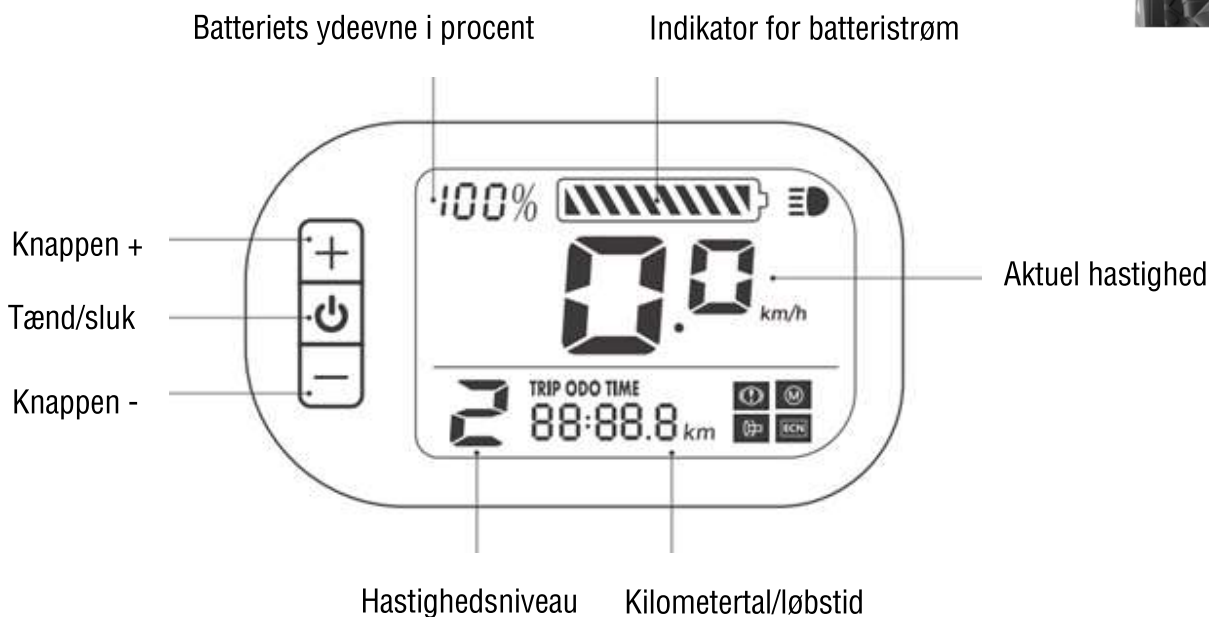

3.2 Forklaring af knapperne

On/Off-knap: Tryk og hold On/Off-knappen nede i 3 sekunder for at tænde og slukke for E-Bike-systemet. Tryk kortvarigt for at skifte displayet fra enkeltturskilometer/ til samlet kilometertal/ køretid.

Knap +: Tryk og hold nede for at tænde/slukke forlygten. Tryk kortvarigt for at øge assistanceniveauet.

Knap -: Tryk kortvarigt for at reducere hjælpeniveauet.

3.3 Beskrivelse af ikonerne

 Lyser, når forlygten er tændt.



Lyser ved opbremsning



Visning af motorproblemer



Visning af kontrolproblem

TRIP ODO TIME

88:88.8

Kilometertal for enkelt tur/samlet kilometertal/køretid.

Bemærk:

1. Brug skærmen med forsigtighed. Du må ikke åbne kabinettet!
2. Undgå, at genstande rammer skærmen.
3. Kontakt producenten, hvis skærmen ikke fungerer korrekt.

3.4 Assistanceniveauer

Niveau 0: Kørsel uden strømassistance

Niveau 1: Lav hastighed, maks. ca. 15 km/t.

Niveau 2: Medium hastighed, maks. ca. 20 km/t.

Niveau 3: Høj hastighed, maks. ca. 25 km/t

4. OPLADNING

Procedure for opladning af batteriet:

1. Sørg for, at din e-cykel er slukket. Sæt strømkablet i opladeren.
2. Åbn silikonedækslet for at oplade enheden via opladningsporten på cykelstellet. (Træk forsigtigt i silikonedækslet, så det ikke går i stykker).

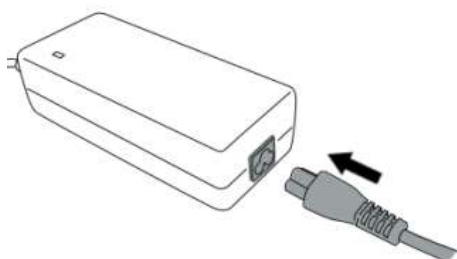

Trin 1

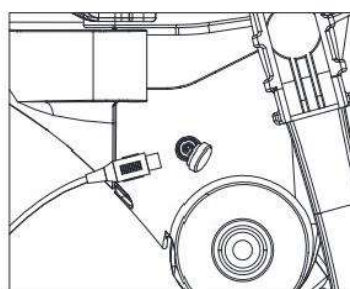



Trin 2

3. Når opladeren er tilsluttet, lyser lysdioden grønt. Så snart den er forbundet med batteriet, skifter lysdioden til rød. Når opladningen er fuld, skifter lysdioden tilbage til grøn.

Efter opladning skal du først tage opladerens netstik ud af stikkontakten og derefter tage stikket ud af batteristikket.

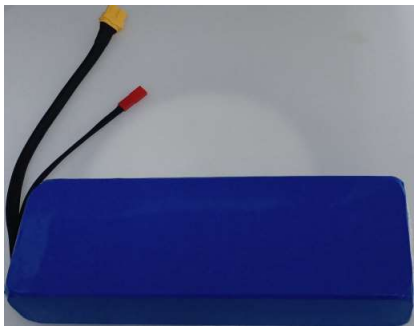
Overvejelser om batteri og opladning:

Batteri	Opladning
	
<p>Du kan se batteriets opladningsniveau på skærmen. Motor- og batteristyringen stopper automatisk for at beskytte batteriet og forhindre strømsvigt, så snart batterispændingen falder til under et bestemt niveau. Sørg for, at batteriet derefter genoplades så hurtigt som muligt, da dyb afladning vil beskadige batteriet.</p>	<p>Sørg for, at kun den medfølgende oplader bruges til at oplade batteriet. Hvis du bruger en anden oplader end den originale, bortfalder garantien for batteriet, og batteriet kan blive beskadiget, hvilket kan føre til brand, personskade eller død.</p>
<p>Ukorrekt fjernelse, reparation, brug eller opbevaring af batteriet kan ugyldiggøre garantien og kan have alvorlige konsekvenser. Det er strengt forbudt at bruge batteriet på din e-cykel på andre køretøjer eller enheder. Dette vil ugyldiggøre garantien og kan have alvorlige konsekvenser såsom brand, alvorlig personskade eller død.</p>	<p>Batteriet kan oplades helt på ca. 5-8 timer under normale forhold. Tiden til fuld opladning af batteriet og driftstiden varierer afhængigt af batteriets kapacitet.</p>
<p>Kortslut aldrig et batteri med vilje. Det kan resultere i en eksplosion, brand og dermed udgøre en alvorlig risiko for dit helbred.</p>	<p>Du kan til enhver tid genoplade batteriet, hvis det ikke har nogen strøm. Hvis du ikke oplader batteriet i længere tid, vil det gradvist miste sin ydeevne og levetid. Ved korrekt brug og vedligeholdelse kan dit batteri bevare mere end 80 % kapacitet efter mere end 500 opladninger, men et fald i den samlede kapacitet er uundgåeligt.</p>
<p>Lækkende batterier kan være giftige. Elektrolyt kan være irriterende og ætsende. Det er derfor vigtigt at undgå kontakt med huden eller øjnene, hvis batterierne har lækket. Vask straks de berørte områder, og kontakt om nødvendigt en læge.</p>	<p>Anbring ikke genstande på batteriet og opladeren under opladningsprocessen, da det kan føre til overophedning og alvorlige konsekvenser.</p>
<p>Hold batteriet væk fra ild og andre varmekilder, og beskyt det mod stærkt sollys og stråling. Brug ikke batteriet, hvis du bemærker usædvanlig varme, lugt eller misfarvning. eller batteriet er beskadiget.</p>	<p>Brug din oplader indendørs, da skader forårsaget af forkert brug ikke er dækket af garantien.</p>

5. SKIFT AF BATTERI



10. Fjern sidedækslerne.



11. Afbryd de to strømkabler.



12. Fjern forsigtigt batteriet.



13. Kontrollér, at det nye batteri er i god stand.



14. Sæt batteriet forsigtigt i.



15. Tilslut strømkablerne igen.



16. Læg kablerne korrekt.



17. Montér beskyttelsespanelet.



18. Spænd skrueerne.

6. FØR DEN FØRSTE TUR

Dette afsnit er beregnet til at forberede dig på din første tur. Brug altid cykelhjelm i korrekt størrelse. Hvis du ønsker at låne e-cyklen ud til andre, skal du sørge for, at de bruger en sikker og passende hjelm.

Kør ikke med en passager på din cykel!

Overbelastning, som kan forårsages ved kørsel med to personer, kan have alvorlige konsekvenser, der kan føre til betydelige materielle skader, alvorlig personskade eller dødsfald.

Overholdelse af færdselsloven og -reglerne

Kør i den ved lov fastsatte side af vejen. Overhold de lokale love og bestemmelser!

Reflekser

Reflekserne skal holdes rene og lyse, og de må ikke fjernes.

Tjek bremserne

Kontrollér bremselængden og bremsekraften før hver tur. Bemærk, at højre bremse svarer til bagbremsen, og den venstre bremse svarer til forbremsen. Din e-cykel er udstyret med bremseklodser af standardspecifikation. Kontrollér bremseklodserne hver gang, og spørg din forhandler om bremseklodserne. Hvis bremseklodserne er slidte, skal du udskifte dem så hurtigt som muligt.

Dæktryk

Dæktrykket er normalt angivet på siden af dækket. Dine dæk indeholder slanger, som du skal pumpe op. Kontrollér dæktrykket før hver tur. Dækkene mister gradvist tryk, hvilket er normalt. Hvis du mister for meget lufttryk, skal du pumpe dækkene op igen. Hvis dit dæktryk er utilstrækkeligt, fører det til ekstra strømforbrug, anstrengelse og reducerer din rækkevidde.

Instruktioner til brug:

Forhindr uautoriseret brug af e-cyklen (f.eks. ved at bruge en lås).

ADVARSEL: Hvis du bremser hårdt og låser hjulet, vil det resultere i en væltning, som kan føre til betydelig materiel skade, alvorlig personskade eller død. Hvis du ikke er sikker på, om din bremsejustering er korrekt, bedes du kontakte din forhandler eller et cykelværksted.

Sådan skubber, bærer eller trækker du med cyklen:

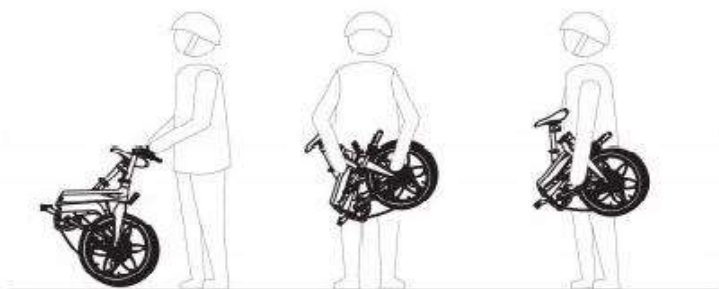

7. VEDLIGEHOLDELSE

Komponent	Indledende samling	500 km eller et halvt år*	1.000 km eller 1 år*	Pr. 1.000 km eller 1 år*
Slanger og dæk	x	x	x	x
Hjul inkl. fælge og eger	-	x	x	x
Bremser	x	x	x	x
Lys og reflekser	x	x	x	x
Stang og styr	x	x	x	x
Styretøjets hovedleje	x	x	x	x
Sadelstøtte	x	x	x	x
Stel	-	x	x	x
Kredsløb	x	x	x	x
Affjedringsgaffel	-	x	x	x
Batteri og batteriholder	x	x	x	x
Drivsystem	-	x	x	x
Kæde	-	x	x	x
Bundbeslag, pedalleje og pedaler	-	x	x	x
Tilbehørskomponenter	-	x	x	x
Skrueforbindelser	x			
Hurtig frigørelse	x			

*Den tidligere handling bruges som vejledning, dvs. om kilometertallet eller perioden er nået.

Du kan frivilligt bruge dette vedligeholdelsesskema og serviceskemaet til at udføre eftersyn og reparationer. Skal være korrekt udfyldt og registreret af din mekaniker. Du er ikke forpligtet til at udfylde skemaet derudover. I tilfælde af et efterfølgende garantikrav på din e-cykel, kan dette hjælpe os i vores vurdering og muligvis bekræfte eller endda øge chancerne for godkendelse af kravet.

ADVARSEL: Af hensyn til din sikkerhed skal batteriet altid tages ud under vedligeholdelse!

Specifikationerne omfatter generelt rengøring, smøring og justering af specifikke komponenter efter behov og om nødvendigt udskiftning på grund af slid, materialetræthed eller skade.

Generelle oplysninger og korte anvisninger om pleje af de enkelte dele findes på følgende sider.

ADVARSEL: Vær opmærksom på, at komponenterne og systemerne kan blive varme under brug.

ADVARSEL: Vent et stykke tid efter kørslen, før du påbegynder pleje, eftersyn eller vedligeholdelse, for at undgå forbrændinger.

Regelmæssigt eftersyn (lille tjekliste):

A	Kontrollér dækkene for skader, og om dæktrykket er tilstrækkeligt.
B	For at kontrollere forhjulsbremsens funktion skal den trykkes halvt eller to tredjedele ned, og hvis forhjulet ikke roterer, er alt i orden. Sådan kontrolleres bagbremsen: Tryk på fodpedalen, når du løfter cyklen. Bremsen er effektiv, hvis baghjulet ikke drejer.
C	Sørg for, at delene til hurtiglåsen er låst på plads.
D	Sikkerhedslinen på røret til styrets fastgørelse og sadlen må ikke være synlig. Kontrollér, at alt er spændt godt fast.
E	Tjek, om stel og forgaffel er revnet eller deformeret, og om pedaler, tandhjul og dæk er intakte.
F	Kontrollér, om drevet er deformeret eller beskadiget.
G	Kontrollér, om drevet kan bruges normalt.
H	Kontrollér bolte og møtrikker. Løft for- og baghjul ca. 10-20 cm, og lad derefter din e-cykel hoppe på jorden. Hvis der opstår lyde, kan der være løse dele.
I	Kontroller, om lygterne kan bruges normalt.
J	Det anbefales at rengøre din e-cykel regelmæssigt. Det forhindrer ophobning af fastsiddende snavs og for tidlig rustdannelse forårsaget af saltholdig luft eller vand.

FORSIGTIG: Brug ikke højtryksrensere eller aggressive og fedtopløsende midler.

TIP: Brug vand og en blød klud for at undgå at beskadige din e-cykel. Hvis den er meget snavset, kan du bruge specielle cykelrengøringsmidler.

Bemærkninger om eftersyn og vedligeholdelse af visse komponenter og systemer:

Løbehjul	Køretøjets for- og baghjul skal være i midten af gafflen eller stellet. Spændingen for hver eger på fælgen skal være ens, og fælgen skal danne en regelmæssig cirkel uden buler. Hvis egerne mangler eller er knækkede, vil fælgen miste sin stabilitet. Spørg din forhandler eller et cykelværksted om reparation og fejlfinding. Hjulet skal være rundt. Hvis det ikke er tilfældet, vil det øge modstanden eller udgøre en fare. Hvis du mener, at du har brug for at foretage justeringer, bedes du kontakte din forhandler eller et cykelværksted.
Kæde	Din e-cykel er udstyret med en drivkæde af høj kvalitet. Hold kæden ren, og tilføj smøremiddel ofte. Bremseklodserne og bremseskiverne skal holdes fri for fedt. Hold bremseskiverne og bremseklodserne rene.

Dæk	Kontrollér altid dækket for skrammer, revner eller stærk slitage. Dækket skal være korrekt sat på fælgen. Dækkets kantlinje skal være helt synlig. Hvis dækket ikke kan udvides helt, skal du påføre vand på fælgen og dækket for at øge smøringen. Slangens ventil skal være vinkelret på fælgen. Beskadigede eller meget slidte dæk skal udskiftes med det samme. Kontakt din forhandler eller et cykelværksted for at få udskiftet dine dæk. Hvis dine dæk er blevet punkteret ved et uheld, skal du kontakte din forhandler eller et cykelværksted for reparation eller udskiftning.
Motor baghjulnav	til Åbn ikke motoren, overbelast den ikke, og lad den ikke køre over lange afstande eller på meget stejle skråninger. Det er strengt forbudt at fastgøre andre genstande til eller på motorhuset, da det kan have en negativ indvirkning på statik, køresikkerhed og varmeafledning.
Bremsesystem	Afhængigt af forholdene kan bremsevirkningen aftage efter en kort indkøringsperiode, eller der kan høres en hvinende lyd. Den hvinende lyd kan være forårsaget af forurening. Du bør rengøre bremsekiverne omhyggeligt med et egnet rengøringsmiddel (bremserens). Hvis bremsevirkningen aftager, anbefaler vi, at du besøger et specialværksted eller et cykelværksted.

8. SIKKERHEDSINSTRUKTIONER

Brug hjelm!	Hvis du kører på en e-cykel, skal du bruge en sikker, godkendt hjelm! Det er strengt forbudt at transportere mennesker. Overhold færdselsreglerne, og vær forsigtig med pludseligt åbnede bildøre. Prøv at holde afstand til biler, der er parkeret i vejsiden, og hvor døren pludseligt kan åbnes, eller bilen blokerer dit udsyn, så du ikke i tide kan se personer eller genstande, der pludselig dukker op.
Vær især forsigtig i dårligt vejr!	I vådt vejr bremser din e-cykel mange gange langsommere end normalt. Reducér hastigheden, brems på forhånd, og kør forsigtigt gennem svingene. Sørg for, at du bliver set af andre trafikanter. Hvis du kører på mørke veje eller om natten, bedes du bruge tøj med refleksstriber eller fluorescerende maling som advarsel. Tænd dine egne lygter, og tjek reflekserne, og hold dem rene. Kør langsomt, og vær agtpågivende.
Koncentrér dig!	Du skal være opmærksom i trafikken!

Tjek din e-cykel før hver tur!

Tjek hele din e-cykel før hver tur: bremses, dæk, fælg, hurtigudløsningshåndtag og alle skruer eller komponenter.

Batteriet skal vedligeholdes omhyggeligt af hensyn til sikkerheden og pålideligheden.

Vær opmærksom på de lovmæssige bestemmelser i det land, hvor du bruger din e-cykel!



Åbn ikke dit batteri!

Ændringer på dit batteri kan føre til eksplosioner og betydelige skader. Kortslut aldrig et batteri med vilje. Det kan resultere i en eksplosion, brand og dermed en alvorlig risiko for dit helbred. Batterier, der lækker, kan være giftige. Det er derfor vigtigt, at du undgår, at batterivæske kommer i kontakt med hud og øjne i tilfælde af en batterilækage. Vask de berørte områder med det samme, og kontakt en læge, hvis det er nødvendigt.



9. SERVICEHÆFTE

Du kan bruge denne skabelon frivilligt til at få eftersyn og reparationer behørigt registreret af din mekaniker. Du er ikke forpligtet til at gøre det. I tilfælde af et efterfølgende garantikrav vedrørende din e-cykel, kan dette hjælpe os i vores vurdering og øge chancerne for godkendelse af kravet.

1. eftersyn	2. eftersyn	3. eftersyn	4. eftersyn
Udført den:	Udført den:	Udført den:	Udført den:
Underskrift/stempel Specialværksted	Underskrift/stempel Specialværksted	Underskrift/stempel Specialværksted	Underskrift/stempel Specialværksted

5. eftersyn	6. eftersyn	7. eftersyn	8. eftersyn
-------------	-------------	-------------	-------------

Udført den:	Udført den:	Udført den:	Udført den:
Underskrift/stempel Specialværksted	Underskrift/stempel Specialværksted	Underskrift/stempel Specialværksted	Underskrift/stempel Specialværksted

9. eftersyn	10. eftersyn	11. eftersyn	12. eftersyn
Udført den:	Udført den:	Udført den:	Udført den:
Underskrift/stempel Specialværksted	Underskrift/stempel Specialværksted	Underskrift/stempel Specialværksted	Underskrift/stempel Specialværksted

10. Ofte stillede spørgsmål og løsninger

Nedenfor finder du nogle almindelige problemer og løsninger. Hvis følgende metoder ikke løser problemet, bedes du kontakte din forhandler.

Problem	Mulig årsag	Løsning
Kontrolskærmen reagerer ikke - Forsøg på at tænde uden resultat	<ol style="list-style-type: none"> 1. Batteriet er tomt 2. Batteriet sidder ikke korrekt i batterislæden. 3. Tilslutningskabel til kontrolskærm/kontrolenhed er ikke tilsluttet eller er defekt 4. Kontrolskærm defekt 5. Batteri (kredsløb) defekt 	<ol style="list-style-type: none"> 1. Oplad batteriet helt 2. Sæt batterislæden tilbage i sin oprindelige position, og træk for at fjerne de to låseskruer 3. Slut stikket til skærmkontrol til styrets kontrol 4. Udskiftning af kontrolskærmen 5. Udskiftning af e-cyklens batteri
E-cykel og kontrolskærm fejler efter en kort tur, eller den maksimale motorassistance opnås ikke	<ol style="list-style-type: none"> 1. E-cyklens batteri er næsten tomt 2. Stikkene på batterislæden er ikke tilsluttede 3. Batteribeskyttelse og opladningskontrol defekt 4. Defekt i kontrolskærm eller motorstyreenhed og motorskade 	<ol style="list-style-type: none"> 1. Oplad batteriet helt 2. Kontrollér placeringen af batterislæden*. 3. Udskiftning af e-cyklens batteri* 4. Udskiftning af den pågældende komponent*

Motor kører ikke til trods for korrekt betjening	<ol style="list-style-type: none"> 1. Afbryder i bremsegreb defekt 2. Løse stik til motorkabler 3. Batterikablet er afbrudt 	<ol style="list-style-type: none"> 1. Kontrollér kabelkontakterne, eller udskift bremsegreb og kabel*. 2. Kontrollér stikforbindelserne*. 3. Kontrollér batterikablet*.
Kort rækkevidde med fuldt opladet batteri	<ol style="list-style-type: none"> 1. Skærpede krav på grund af ændret nyttelast, hældning, modvind osv. 2. Batteriet er for gammelt 3. Batteriet er defekt 4. Opbevaring eller brug i kolde omgivelsestemperaturer (under 5 °C) 5. Bremsesystemet slæber 6. Utilstrækkelig smøring af en af de bevægelige komponenter 	<ol style="list-style-type: none"> 1. Øg din egen pedalkraft 2. Udskift batteriet*. 3. Udskift batteriet*. 4. Øg din egen pedalkraftkraft, og oplad batteriet på ture mere end 7 graders stigning og opbevaring ved mindre end 25 grader 5. Justér bremsen*. 6. Kontrollér lejet, og smør igen om nødvendigt *
Batteriet oplades ikke	<ol style="list-style-type: none"> 1. Løse stikforbindelser 2. Batteriet er defekt 3. Oplader defekt 	<ol style="list-style-type: none"> 1. Tjek stikkontakterne* 2. Udskift batteriet*. 3. Udskift opladeren
Forlygten virker ikke	<ol style="list-style-type: none"> 1. Fejl i betjeningen 2. Kabelforbindelsen er defekt 3. Stik løst 4. Defekt lysdiode 5. Batteriet er tomt 	<ol style="list-style-type: none"> 1. Læs "Kontrolskærm" 2. Udskift kablet*. 3. Kontrollér stikforbindelserne 4. Udskift forlygten*. 5. Oplad batteriet helt
Usædvanlig støj	<ol style="list-style-type: none"> 1. Kæden skal smøres på ny 2. Kæden er for stram 3. Pedallejet har løsnet sig 4. Styretøjets hovedleje har for meget slør 	<ol style="list-style-type: none"> 1. Smør kæden igen 2. Justér stramningen af kæden*. 3. Spænd pedalarmene*. 4. Efterspænd styretøjets hovedleje
Bremseeffekten mindskes. Bremsen har ingen effekt	<ol style="list-style-type: none"> 1. Slid på bremseklodserne 2. Bremsen er forkert justeret 3. Bremsen er for varm under kontinuerlig belastning (f.eks. på grund af lange nedkørsler) 	<ol style="list-style-type: none"> 1. Udskiftning af bremseklodser* 2. Efterjustering af bremsesystemet*. 3. Brug bremserne skiftevist

*Du må ikke selv udføre disse løsninger. Kontakt et cykelværksted eller specialværksted eller vores supportteam.

11. DATABLAD

Mekanisk konfiguration		
1	Farve	Grå
2	Udfoldet format	1.358x590x1.098 mm
3	Sammenklappet format	800x320x770 mm
4	Sædehøjde (fra gulvet)	860-980 mm, justerbar
5	Akselafstand	950 mm
6	Nettovægt (batteri ikke inkluderet)	Omkring 19 kg
7	Bremsesystem	Skivebremser for og bag
8	Dækstørrelse	16x1,95 tommer
9	Materiale til stel	Stel af magnesium
10	Affjedring	Støddæmper med fjeder bagpå
Specifikation af batteri og oplader		
1	Installation af batteriet	Indbygget tyverisikring/aftageligt
2	Nominel spænding	36 V
3	Batteritype	Litium-ion-batteri
4	Batteriets vægt	1 kg
5	Opladningstid	3-5 timer
6	Strømforbrug	0,2-0,3 kWh pr. opladning
7	Opladningscyklusser	>500 gange
8	Indgang til oplader	100-240 V, 50/60Hz
9	Udgang til oplader	42 V, 1,5 A
10	Omgivelsestemperatur under opladning	0-45 °C
Parametre for funktionen		
1	Maksimal hastighed	25 km/t.
2	Maksimal vægt	120 kg
3	Lygter	LED-forlygte
4	Assistancetilstand	Pedal + motorassistance
5	Standselængde (tør tilstand)	5 m (hastighed 20 km/t.)
6	Standselængde (under våde forhold)	10 m (hastighed 15 km/t.)
7	Motoriseret system	Pedalassistance
8	Arbejdstemperatur	-10 °C til 50 °C
Tæller		
1	Skærm	LCD-skærm med fuldt perspektiv
2	Reststrøm	Ja
3	Hastighed	Ja
4	Samlet kilometertal	Ja
5	Hastighedstilstand	3 tilstande (høj/middel/lav)
Motor		

1	Nominal spænding/watt	36 V, 250 W
3	Vandtæt beskyttelsesniveau	IPX4

Erklæring om lydtryksniveauet:

Det A-vægtede emissionslydtryksniveau, der kan høres af brugeren, er mindre end 70 dB(A).

12. OVERENSSTEMMELSESERKLÆRING

Producenten erklærer, at ovennævnte produkter er i overensstemmelse med alle relevante erklæringer i maskindirektivet.

2006/42/EF, lavspændingsdirektivet 2014/35/EU, produktsikkerhedsdirektivet 2001/95/EF, RoHS-direktivet 2011/65/EU og direktivet om elektromagnetisk kompatibilitet 2014/30/EU.

Du finder den fulde erklæring på side 210.



13. Bortskaffelse

Vores pligt til at informere i henhold til batteriloven

I forbindelse med salg af batterier eller levering af enheder, der indeholder batterier/genopladelige batterier/lyskilder, er vi forpligtet til at informere dig om følgende:

Bortskaf ikke dit gamle apparat sammen med husholdningsaffaldet!

Hvis der er tale om et aftageligt batteri/genopladeligt batteri eller en lyskilde, skal du bortskaffe disse separat i det relevante retursystem. Du kan returnere gamle apparater/batterier/lamper til de offentlige affaldshåndteringsmyndigheders indsamlingscentre (genbrugsstationer) og til distributører i henhold til ElektroG (detailhandel). Du kan også returnere gamle apparater/batterier/lamper, som LEICKE har lignende enheder af i sit sortiment, til vores forsendelseslager.

LEICKE GmbH

Ref.: Gamle apparater/batterier/lamper

Stöhrerstrasse 17

D-04347 Leipzig

Du er også ansvarlig for helt at slette alle personlige data på gamle enheder.

Symbolerne på batterierne har følgende betydning:

Symbolet med den overstregede skraldespand betyder, at batteriet ikke må smides i skraldespanden sammen med husholdningsaffald.

Pb = Batteriet indeholder mere end 0,004 procentmasse bly.

Cd = Batteriet indeholder mere end 0,002 procentmasse cadmium.

Hg = batteriet indeholder mere end 0,0005 procentmasse kviksølv.

Følg instruktionerne ovenfor.

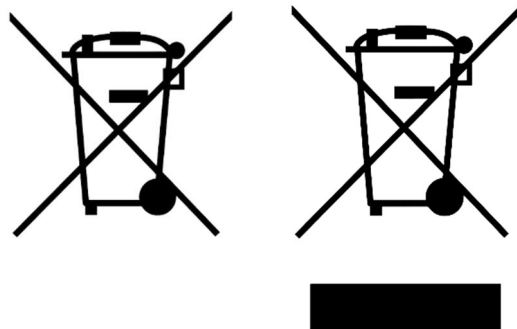

14. IMPRESSUM

Vi har gjort vores yderste for at sikre, at oplysningerne i denne vejledning er nøjagtige. Produktets funktionsparametre kan ændres uden forudgående varsel.

LEICKE GmbH
Stöhrerstrasse 17
D-04347 Leipzig
info@sachsenrad.de

15. GARANTI

Producentens garanti/garantibetingelser og service for e-cykler fra LEICKE

Garanti og reklamationsret:

Du kan gøre garantikrav gældende inden for en periode på maksimalt 24 måneder, regnet fra købsdatoen. Garantien er begrænset til reparation eller udskiftning af den beskadigede komponent /e-cykler og udføres efter vores skøn. Vores garanti er altid gratis for dig.

Garanti på stel:

Stellet leveres med 12 måneders garanti mod brud. Garantien starter fra købsdatoen. I tilfælde af et ødelagt stel vil vi tilbyde dig en ombytning af e-cyklen eller en kreditnota, minus et fast brugsgebyr, ved fremvisning af købsbeviset. Størrelsen af brugsgebyret afhænger af, hvor lang tid der er gået, siden du købte e-cyklen. Garantien gælder ikke, hvis der konstateres andre fejl end materiale- og fabrikationsfejl. Dette gælder også, hvis du har boret huller i stellet, f.eks. for at fastgøre tilbehør. Dermed bortfalder også garantien på elektronikken i din elcykel.

Garanti på batteri:

1 Vi giver 12 måneders garanti på, at batteriet fungerer korrekt. Garantien begynder på købsdatoen. Garantiservicen er begrænset til reparation eller udskiftning af batteriet og ydes efter LEICKE's skøn. Garantiservicen er altid gratis for dig. Garantien gælder ikke, hvis der konstateres andre defekter end defekter i materiale og forarbejdning. Ændringer som følge af slitage, f.eks. reduceret kapacitet, er udtrykkeligt udelukket fra garantien.

2. Kravet om garanti eller reklamationsret skal dokumenteres ved fremvisning af købers købsbevis.

3. Undersøgelsen af fejlen og dens årsager skal altid udføres af LEICKE.

Alle komponenter, der udskiftes under garantien, bliver vores ejendom.

4. I tilfælde af et berettiget garanti- eller reklamationskrav skal forsendelses- og leveringsomkostningerne afholdes af kunden, mens udgifterne ved fjernelse og installation sker for LEICKE's regning.

5. Hvis e-cyklen er blevet ændret af tredjepart eller ved montering af tredjepartsdele, eller hvis opståede defekter oprindeligt er relateret til ændringen, bortfalder garanti- og garantikravet. Desuden bortfalder garantien og reklamationsretten, hvis instruktionerne i betjeningsvejledningen til håndtering og brug af cyklen ikke er blevet fulgt. Dette gælder især den tilsigtede anvendelse samt pleje- og vedligeholdelsesanvisningerne.

6. Ikke inkluderet i garantien er

a) Komponenter, der er udsat for slid, forbrug eller slitage (med undtagelse af klart materiale eller fabrikationsfejl), såsom

- dæk - lygter - sadel - bremsekomponenter - støtteben - batteri - kæde - tandhjul - håndtag - sikring - klistermærker/mærker - kabler - bowdenkabler - osv.

b) Skader, der kan henføres til

- Manglende brug af originale reservedele

- Manipulation af motorstyringssoftwaren (inkl. neddrooling, tuning osv.)

- Forkert installation af komponenter af køberen eller en tredjepart.

- Skader forårsaget af stenslag, hagl, vejsalt, industrielle udstødningsgasser, manglende pleje, uegnede plejeprodukter osv.

c) Forbrugsstoffer, der ikke er relateret til reparationsarbejde på anerkendte fejl.

d) Alt vedligeholdelsesarbejde eller andet arbejde forårsaget af slitage, ulykker eller driftsforhold som f.eks. kørsel uden at overholde producentens anvisninger.

e) Alle hændelser, såsom støj, vibrationer, farveændringer, slid osv., som ikke forringer de grundlæggende egenskaber og køreegenskaberne.

f) Omkostninger til vedligeholdelse, eftersyn og rengøring.

7. Garantien giver kun kunden ret til at kræve afhjælpning af manglen.

Krav om returnering eller reduktion af købsprisen gælder kun efter mislykket afhjælpning. Erstatning for direkte eller indirekte skader ydes ikke.

8. Garantien eller garantiperioden forlænges ikke med garantien eller garantiperioden. fornyet eller forlænget. Påberåbelse efter periodens udløb er udelukket.

9. Andre garantibestemmelser end dem, der er nævnt ovenfor, er kun gyldige, hvis de bekræftes skriftligt af Leicke GmbH/SachsenRad.

10. Hvis der opstår et teknisk problem med den e-cykel, som du har købt, bedes du kontakte Leicke GmbH/SachsenRad, supporthotline (tlf.: +49 3412 196 181).

Kontakt:

LEICKE GmbH,
Stöhrerstrasse 17,
D-04347 Leipzig
info@sachsenrad.de



16. RETURSEDDER

Hvis du har spørgsmål om din e-cykel, bedes du kontakte vores kundeservice: info@sachsenrad.de

Your data				Return address			
Reference no.				Company	LEICKE GmbH		
Name				Street	Stöhrerstraße	Nr.	17
Street		No..		City	Leipzig	PLZ	04347
City		code		Country	Germany		
Country				Ref.	Retum SachsenRad		
E-mail							

bought at	
bought on	

E-bike model / item number	
Frame size	
Color	

Udfyld denne formular omhyggeligt. Alle oplysninger er frivillige. Ufuldstændig udfyldelse vil ikke påvirke dine forbrugerrettigheder, men vil komplicere og forsinke behandlingen af din returnering.

Reason for return	
Does not like, does not meet expectations	
Shipping carton damaged	
Wrong item was delivered	
No intention to buy	
Delivery time too long	
Delivery incomplete	
Item defective	
Item damaged	

I tilfælde af en defekt eller skade bedes du angive årsagen til defekten. Angiv manglende dele under Andet (se næste side).

Retur - Sådan fungerer det, hvis vores kundeservice ikke har kunnet løse dit problem.

1. Kontakt vores kundeservice, før du returnerer produktet.

2. Pak produktet godt ind

Tag dig god tid, og pak produktet omhyggeligt.

Fjern gamle etiketter og strekkoder fra forsendelseskartonen.

3. Udfyld retursedlen, og læg den i pakken.

Hvis du allerede har sendt kvitteringen til os via e-mail, er det tilstrækkeligt at angive referencenummeret.

4. Sæt returmærkat på pakken.

Hvis du endnu ikke har en returmærkat, skal du blot kontakte vores kundeservice.

5. Aflever pakken på posthuset

Når returneringen er blevet behandlet, sender vi dig en e-mail og informerer din forhandler.



I tilfælde af tegn på brug eller beskadigelse samt ukorrekt forsendelse kan vi være berettiget til at opkræve betaling for den deraf følgende værdiforringelse. Vær opmærksom på oplysningerne i din forhandlers afbestillingspolitik.

Defekt	Beskrivelse
Batteri	
Oplader	
Kontrolskærm (fejlkode)	
Bremser	
Motor	
Styr	
Affjedringsgaffel	
Hjul	
Lys	
Bundbeslag	
Andet	

Hvis du sender denne kvittering via e-mail, bedes du vedhæfte billeder eller videoer af fejlen.

Kontakt:

Telefon: +49 341 218 259 00 | E-mail: info@leicke.com

Web: www.leicke.de | www.sachsenrad.de



EU Erklärung der Konformität (Doc.)

ver161018

Wir

Firmenname:	Leicke GmbH
Anschrift:	Stöhrerstr. 17
Postleitzahl und Stadt:	04347 Leipzig
Telefonnummer:	0341 2196183
E-Mail-Adresse:	info@leicke.com

erklären Sie, dass das Dokument unter unserer alleinigen Verantwortlichkeit herausgegeben wird und zu dem folgenden Produkt gehört:

Modell / Produkt:	SachsenRad E-Folding Race Bike F12
Type :	BB12167
Charge	
Seriennummer:	

Gegenstand der Erklärung (Kennzeichnung des Gerätes zwecks Rückverfolgbarkeit; falls notwendig für die Identifikation kann ein Farbfoto mit genügender Schärfe beigefügt werden):

- Der Motor unterstützt bis zu einer Geschwindigkeit von 25 km/h.
- Die Motor Nenndauerleistung ist maximal 250 Watt.



Der oben beschriebene Gegenstand der Erklärung erfüllt die einschlägigen Harmonisierungsvorschriften der Union:

Maschinenrichtlinie 2006/42/EU	
EMV Richtlinie 2014/30/EU	
LVD Richtlinie 2014/35/EU	
RoHS 2011/65/EU 2015/863	

Die folgenden harmonisierten Standards und technische Spezifikationen sind angewendet worden (Kennnummer, die angewandte Fassung und das Ausgabedatum):

Titel, Datum des Standards/der Spezifikation:

EN 15194:2017	EN 55014-1:2006+A1 +A2
EN 61000-3-2:2014; EN 61000-3-3:2013	EN 60335-2-29:2004+A2
DIN EN ISO 4210-1 bis -9:2014/2015	EN 55014-2:2015; EN 62133:2013
EN 50581:2012; EN 60335-1:2012+A11:2014	EN 62233:2008; EN ISO 12100:2010

Benannte Stelle (falls zutreffend):

Kenn-Nummer der benannten Stelle:

--	--

Zusätzliche Information:

--

Unterzeichnet für und im Namen von:

Leipzig 01.05.2023
(Ausstellungsort) (Ausstellungsdatum)

Jun Ye, COO
(Name, Funktion, Unterschrift)



SACHSEN RAD

Vi ønsker dig
en god tur på din

Sammenklappelige e-cykel F12

