



CZ

Návod k obsluze

S průkazem na e-kolo a brožurou o údržbě

Původní pokyny

Skládací kolo F12



Číslo produktu: BB12167



Gratulujeme vám k nákupu nového skládacího kola!

Toto skládací elektrokolo je výkonnou kombinací špičkového kola, výkonného motoru a kvalitní lithiové baterie. Rychleji a dále s větší zábavou: je ideálním společníkem pro váš fitness program, volnočasové aktivity i každodenní cesty.

Vzhledem k fyzickým rozdílům, jízdním návykům a jízdním vlastnostem každého cyklisty, zejména při horských a dálkových jízdách, může být jízda na kole velmi namáhavá. Naše skládací kolo E-Folding Bike bylo speciálně vyvinuto tak, aby vám tuto činnost usnadnilo a poskytlo vám skvělý zážitek z jízdy.

Pečlivě si přečtěte tyto pokyny.

Důležité poznámky

Tato příručka obsahuje důležité bezpečnostní, výkonnostní a servisní informace.

Před prvním použitím výrobku se ujistěte, že jste si přečetli a pochopili následující upozornění a bezpečnostní opatření. Pokud půjčíte skládací kolo E-Folding Bike jiné osobě, požádejte ji, aby si přečetla tento návod, abyste minimalizovali pravděpodobnost nehody.

VAROVÁNÍ: Při jízdě noste vhodnou a kvalifikovanou přilbu a v noci noste fluorescenční nebo reflexní oblečení.

POZNÁMKA: Tato příručka neobsahuje všechny možné komplikace, které mohou během jízdy nastat. Přečtěte si také pokyny k řešení případných problémů se skládacím elektrokolem. Další informace získáte u svého prodejce. V případě potřeby opravy nebo údržby se rovněž obraťte na svého prodejce nebo vyhledejte odborného servisního technika. Dbejte prosím všech upozornění v tomto návodu, před použitím kola si jej přečtěte a porozumějte jeho obsahu.

VAROVÁNÍ: Výstrahy upozorňují, že může dojít ke značným škodám na majetku, vážnému zranění nebo usmrcení vás nebo jiných osob. Je nezbytné, abyste dodržovali právní předpisy platné ve vaší zemi.

UPOZORNĚNÍ: Zásahy do systému elektrického řízení jsou přísně zakázány.

POZNÁMKA K OBRÁZKŮM:

Obrázky a grafika v návodu se mohou lišit od skutečného výrobku, protože skládací kolo E-Folding Bike se vyrábí v několika verzích. Obrázky jsou určeny jako doplněk k textu a pro lepší pochopení.

Obsah

1. ROZBALENÍ	65
2. STRUKTURA.....	67
2.1 Před instalací.....	67
2.2 Funkce skládacího mechanismu	67
2.3 Otevření dřívku	68
2.4 Montáž řídítek	68
2.5 Montáž sloupku sedla.....	69
2.6 Nastavení výšky sedla.....	69
2.7 Rozložení pedálů	70
2.8 Zapnutí napájení	70
3. OVLÁDACÍ DISPLEJ	70
3.1 Rozložení funkcí	71
3.2 Vysvětlení tlačítek.....	71
3.3 Popis ikon.....	71
3.4 Úrovně podpory	72
4. NABÍJENÍ.....	72
5. VÝMĚNA BATERIE.....	74
6. PŘED PRVNÍ CESTOU	75
7. ÚDRŽBA	75
8. BEZPEČNOSTNÍ POKYNY	78
9. SERVISNÍ KNÍŽKA	79
10 F.A.Q. - Často kladené otázky a jejich řešení	80
11. DATOVÝ LIST	81
12. PROHLÁŠENÍ O SHODĚ	82
13. ODSTRANĚNÍ.....	83
14. IMPRINT.....	83
15. ZÁRUKA	84

E-SKLÁDACÍ KARTA NA KOLO / PRŮKAZ NA KOLO

VYPLŇTE PROSÍM NÁSLEDUJÍCÍ E-PASU NA SKLÁDACÍ KOLO:

RÁMEČEK Č. *		
MODEL		
TYP	<i>E-SKLÁDACÍ KOLO</i>	SÉRIOVÉ ČÍSLO BATI
MOTOR (zadní/středový)		SÉRIOVÉ ČÍSLO
VELIKOST (v palcích)		<i>(je-li k dispozici)</i>
BARVA	RÁM/ VIDLICE/ RÁFEK	
GEAR SHIFT	DERAILLEUR	
	TYP/POČET PŘEVODŮ	
SPECIÁLNÍ VYBAVENÍ	ODPRUŽENÁ VIDLICE/KOŠ	
	PŘEDNÍ NOSIČ	
	OSTATNÍ	
VLASTNÍK		
PRODEJCE		
DATUM NÁKUPU		

*Číslo rámu je uvedeno na spodní straně rámu.

PODROBNOSTI o sérii a čísle rámu

Vaše skládací kolo E-Folding Bike má jedinečné číslo rámu. To si poznamenejte do záručního listu nebo spolu s fakturou a uschovejte si jej pro případ krádeže.

V takovém případě bude pas obsahovat všechny důležité informace pro policii nebo vaši pojišťovnu. Pro maximální ochranu vašeho skládacího jízdního kola E-Folding Bike před krádeží byste si měli pořídit kvalitní U-zámek nebo řetězový zámek. Nenechávejte své skládací jízdní kolo E-Folding Bike na nehlídaném místě. Při zamykání skládacího jízdního kola E-Folding Bike uzamkněte hlavní součásti, jako je rámová baterie.

Místní policejní stanice nebo ADFC (Allgemeiner Deutscher Fahrrad Club) obvykle nabízejí bezplatnou registraci jízdních kol. V případě krádeže to usnadní podání hlášení a jednání s pojišťovnou. K dispozici je také odpovídající bezplatná aplikace policie (pro iOS a Android v příslušném obchodě s aplikacemi). Tyto informace platí pro Německo, informujte se na místních úřadech. Srovnatelná bezplatná služba existuje téměř v každé zemi.



(APLIKACE CYKLISTICKÉHO

PRŮKAZU)

1. ROZBALENÍ

Rozsah dodávky

Skládací kolo E	1
Sedlo a sedlovka	1
Nabíječka	1
Návod k obsluze	1

Zkontrolujte prosím úplnost rozsahu dodávky.

Pokud není rozsah dodávky kompletní, kontaktujte nás (viz doklad o vrácení zboží).

Tip: Skládací kolo E-Folding Bike je o něco těžší než běžné kolo. Doporučujeme, abyste zařízení zvedali z krabice ve dvou lidech, aby nedošlo k jeho poškození.

1. Opatrně otevřete obalovou krabici. Abyste předešli zranění, používejte rukavice.
2. Opatrně přestřihněte různé kabelové pásky, aby nedošlo k náhodnému poškození kola, laku nebo pneumatik nebo ke ztrátě příslušenství.
3. Odstraňte veškerý ochranný materiál.

Poznámky: Je zakázáno provádět modernizaci pomocí neautorizovaného příslušenství, přídavných dílů nebo manipulovat s řídicími jednotkami. Do rámu nevrtejte žádné otvory, protože tím ztrácíte záruku.

UPOZORNĚNÍ: Nesprávná instalace a použití nedodaných dílů a nesprávné úpravy stavu skládacího kola E-Folding Bike mohou vést ke značným materiálním škodám nebo ke zrušení případných záručních a garančních nároků. To může mít za následek i nehody, vážná zranění nebo smrt. Pokud si přejete modernizovat nebo doplnit další díly či příslušenství, obraťte se na svého prodejce nebo vhodného odborníka. Ti vám budou schopni poskytnout informace.

Označení na skládacím kole F12



- | | |
|-------------------------------|--|
| 1. Řídítka | 10. Ochranné řetězové kolo |
| 2. Brzdy | 11. Pedál |
| 3. Kmen | 12. Motor |
| 4. Sklopný dřík šroubu | 13. Tlumič nárazů |
| 5. Mechanismus skládání dříku | 14. Objímka podsedlovky |
| 6. Rám jízdního kola | 15. Sloupek sedadla |
| 7. Přední vidlice | 16. Sedlo |
| 8. Kotoučová brzda | 17. Skládací zámek pro rámy jízdních kol |
| 9. Řetězový kroužek | |

2. STRUKTURA

2.1 Před instalací

VAROVÁNÍ: Nesprávná montáž elektrokola může vést ke značným materiálním škodám, včetně zranění osob. Pokud si nejste jisti, zda je vaše montáž správná, obraťte se na svého prodejce.

UPOZORNĚNÍ: Motor, ovládací prvky, snímače, baterie a různé kabely na vašem motocyklu se nesmí používat k jiným účelům. Tyto díly nerozebírejte ani neupravujte, protože tím dojde k jejich vážnému poškození a také ke ztrátě záruky. Může to také ohrozit vaši osobní bezpečnost.

2.2 Funkce skládacího mechanismu

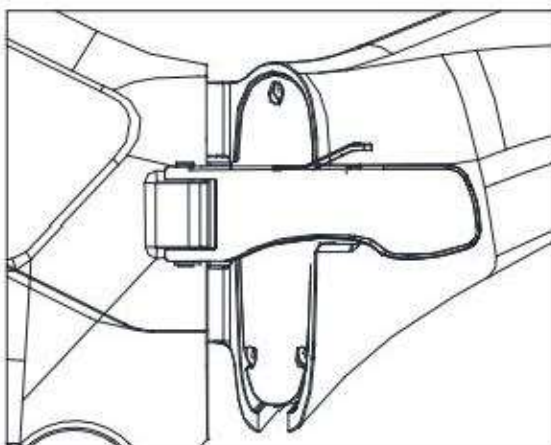

1) Pevně držte rám a rozložte jej.

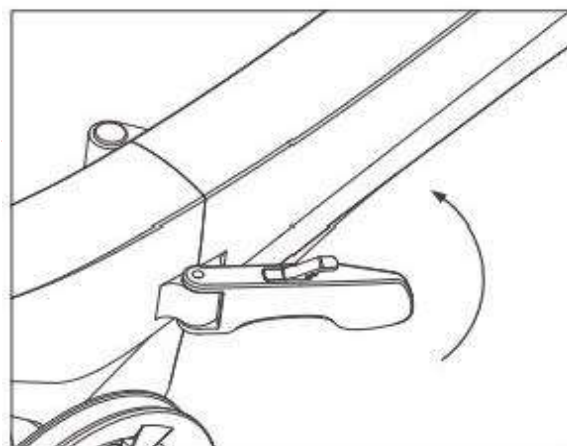

2) Sklopnou konzolu zajistíte podle obrázku a před zajištěním zkontrolujte sklopnou konzolu podle pokynů 3) a 4).

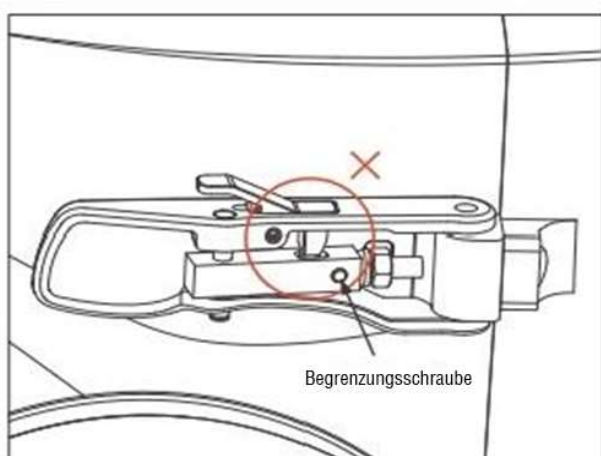

3) Stiskněte uvolňovací tlačítko na horní straně skládací svorky. V případě potřeby nastavte koncový šroub.

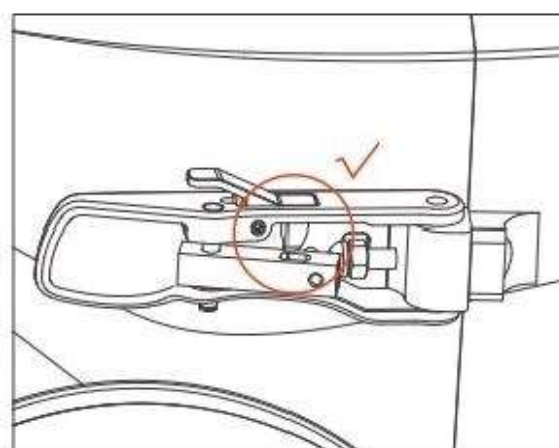

4) Zajistěte výklopný držák podle obr. 2).

2.3 Otevření dříku

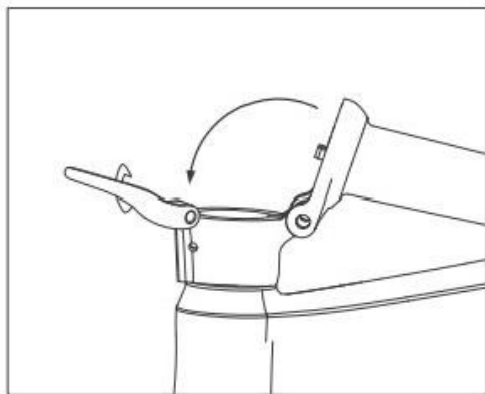

1) Držte kolo, rozložte představec ve vzpřímené poloze a ujistěte se, že plynule navazuje na spodní část.

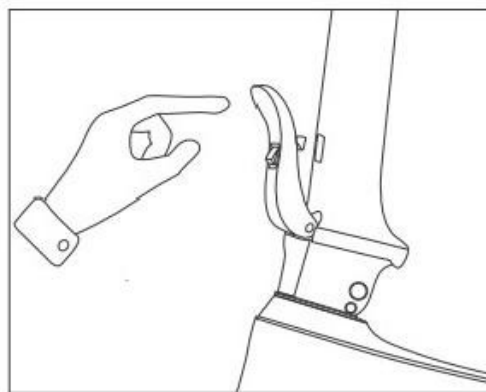

2) Zvedněte rychloupínač směrem nahoru a zajistěte dřík.

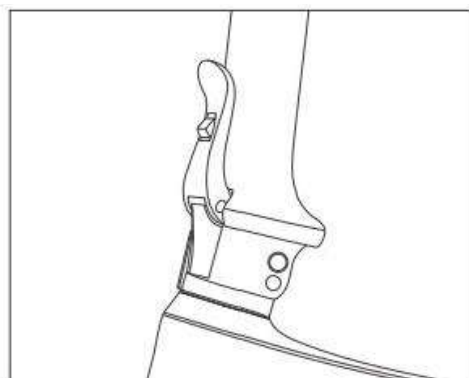

3) Pro jistotu stonkem zatřeste, zda je rychloupínač pevně zajištěn.

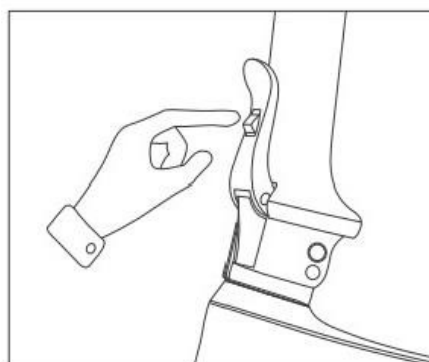

4) Stiskněte odemykácí tlačítko na rychloupínači představce a zároveň vytáhněte rychloupínač představce směrem ven, čímž jej odemknete a představec sklopíte.

2.4 Montáž řídítek

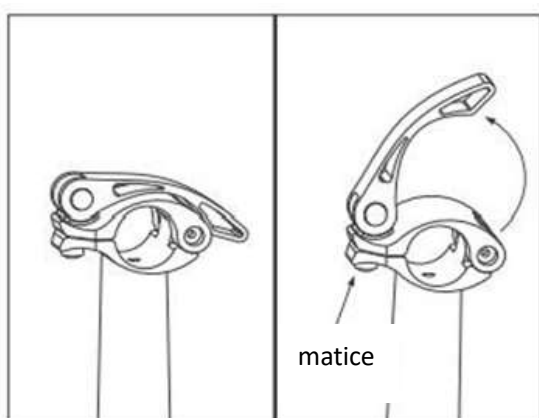

1) Otevřete páčku objímky řídítek a vyšroubujte matici.

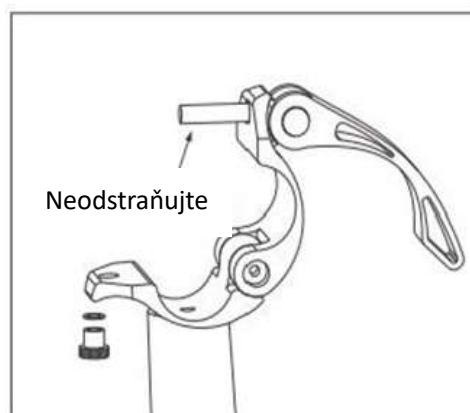

2) Odložte matici na stranu a otevřete svorku řídítek pomocí přiložené páčky.

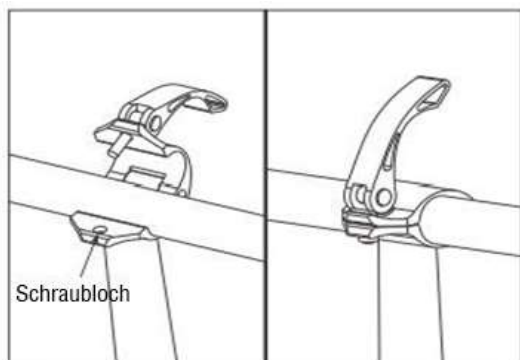

3) Umístěte řídítka do svorky řídítek podle obrázku a zavřete zámek řídítek svorka.



4) Nasad'te matici, nastavte úhel a polohu řídítek, utáhněte matici a zavřete páčku objímky řízení..

2.5 Montáž sloupku sedla

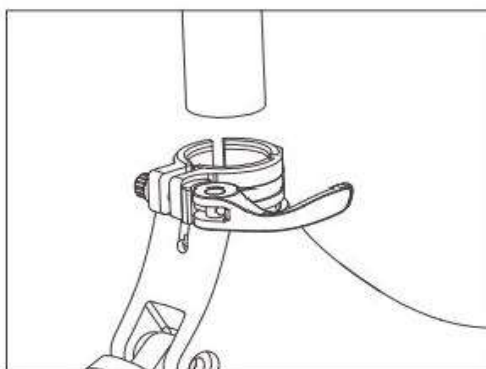

1) Uvolněte objímku sedlovky, přidržte rám a namontujte sedlovku.

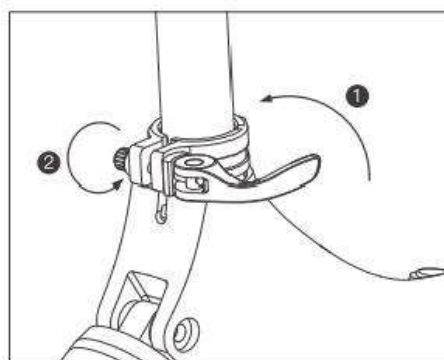

2) Utáhněte objímku sedlovky podle obrázku a poté sedlo zatlačte dolů, abyste se ujistili, že je zajištěno.

2.6 Nastavení výšky sedla

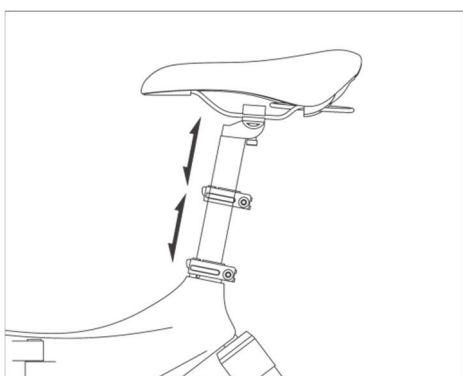

1) Při nastavování výšky sedla povolte svorku sedlovky, nastavte sedlo do vhodné výšky a svorku opět utáhněte.

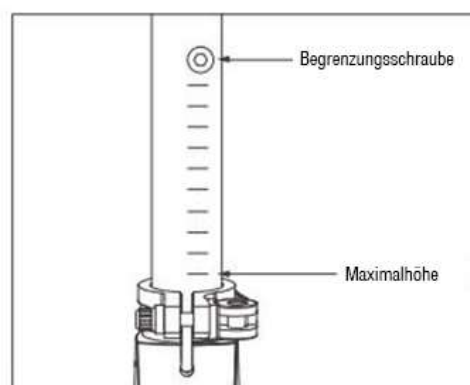

2) Ujistěte se, že objímka sedlovky je v mezích šroubu a čáry pro maximální výšku, jinak to představuje riziko při jízdě. Nejnižší výška sedla je 860 mm, když je koncový šroub v kontaktu s objímkou sedlovky.

Poznámky: Po seřízení se ujistěte, že je svorka sloupku sedla pevně zajištěna. Sloupek sedla nesmí prokluzovat.

VAROVÁNÍ: Nesprávná instalace sloupku sedadla může vést k vážnému zranění nebo smrti. Je přísně zakázáno zvyšovat výšku sedlového sloupku nad maximální výšku.

2.7 Rozložení pedálů

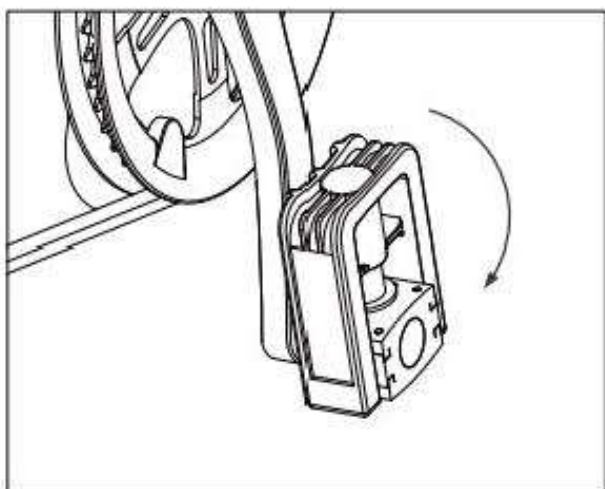

1) Držte kolo, odklopte pedál.

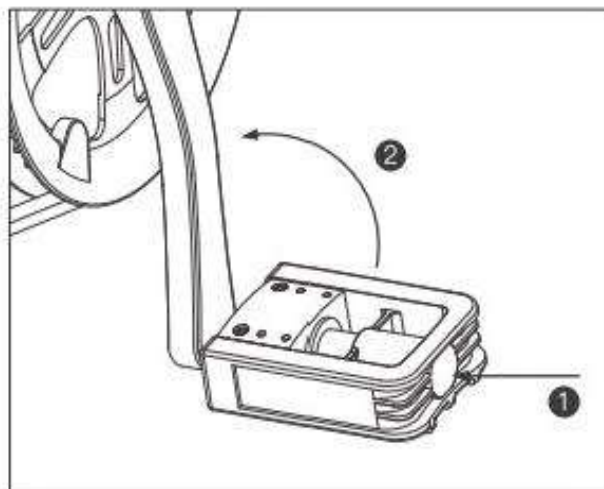

2) Překlopte pedál tak, že jej nejprve zatlačíte dovnitř a poté nahoru.

2.8 Zapnutí napájení

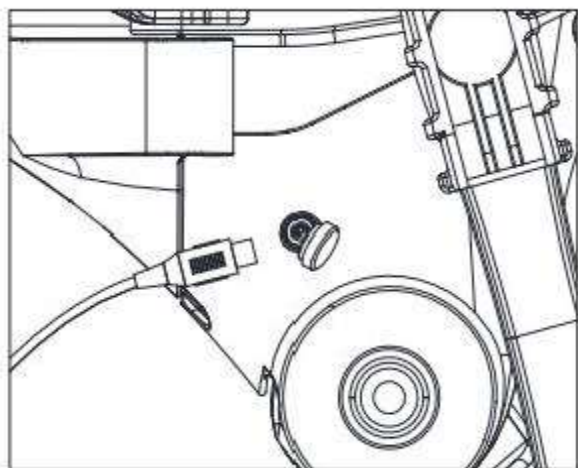

1) Před první cestou nabijte baterii, aby se aktivovala.

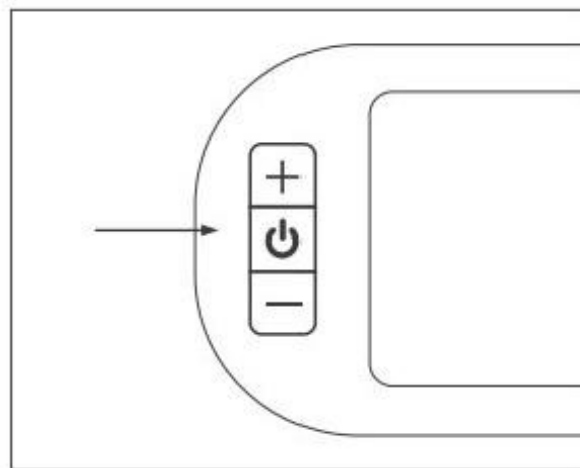

2) Stisknutím a podržením tlačítka zapnutí/vypnutí na LCD displeji spotřebič zapnete.

3. OVLÁDACÍ DISPLEJ

Upozornění: Záruka na vaše elektrokolo zaniká, pokud bylo nesprávně změněno technické nastavení displeje.

Pokyny k instalaci

Ovládací displej je umístěn na levé straně řídítek.
Nastavte úhel pro dobrý výhled na obrazovku.



3.1 Rozložení funkcí

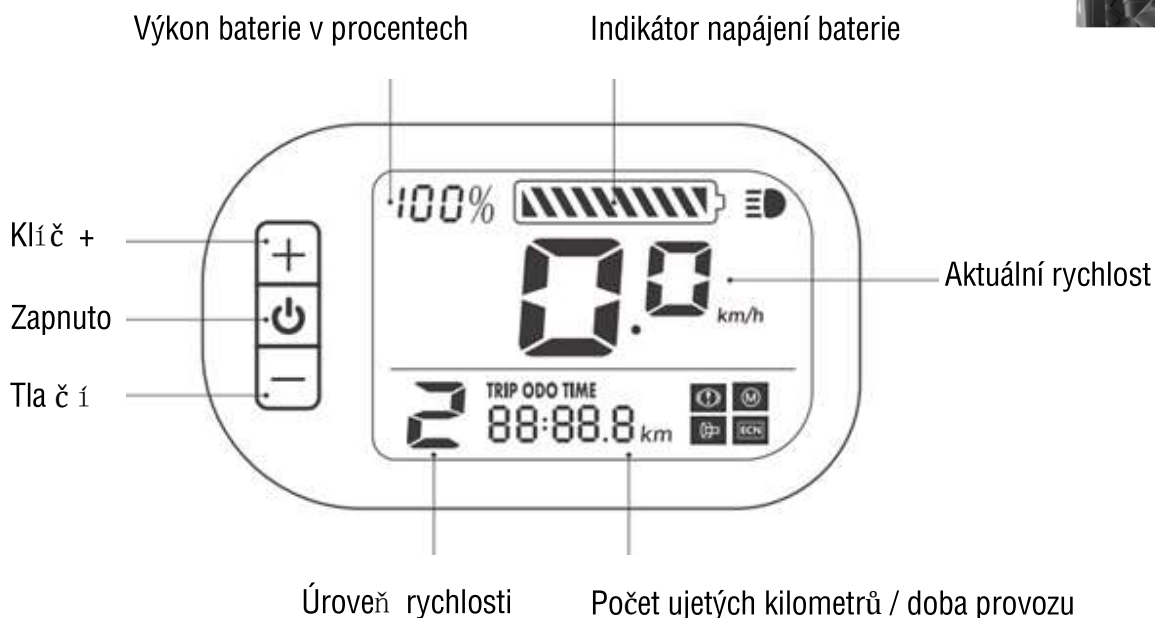

3.2 Vysvětlení tlačítek

Tlačítko zapnutí/vypnutí: Systém E-Bike zapnete a vypnete stisknutím a podržením tlačítka zapnutí/vypnutí na 3 sekundy.
Krátkým stisknutím přepnete zobrazení z počtu ujetých kilometrů pro jednu jízdu/ na celkový počet ujetých kilometrů/ dobu jízdy.

Tlačítko +: Stisknutím a podržením tlačítka zapnete/vypnete přední světlo.
Krátkým stisknutím zvýšíte úroveň asistence.

Tlačítko - : Krátkým stisknutím snížíte úroveň asistence.

3.3 Popis ikon

 Rozsvítí se při zapnutí předního světla.

 Rozsvítí se při brzdění

 Zobrazení problému s motorem

 Zobrazení kontrolního problému

Poznámka:

1. displej používejte opatrně. Neotvírejte kryt!
2. vyhněte se nárazům předmětů do displeje.
3. pokud displej nefunguje správně, kontaktujte výrobce.

3.4 Úrovně podpory

- Úroveň 0:** Jízda bez asistence
Úroveň 1: rychlost: nízká rychlost, max. cca 15 km/h
Fáze 2: Střední rychlost, max. cca 20 km/h
Úroveň 3: Vysoká rychlost, maximálně cca 25 km/h

4. NABÍJENÍ

Postup nabíjení baterie:

1. Ujistěte se, že je elektrokolo vypnuté. Zapojte síťový kabel do nabíječky.
2. Otevřete silikonový kryt a nabíjejte zařízení přes nabíjecí port na rámu kola. (Silikonový kryt opatrně vytáhněte, aby se neporušil).

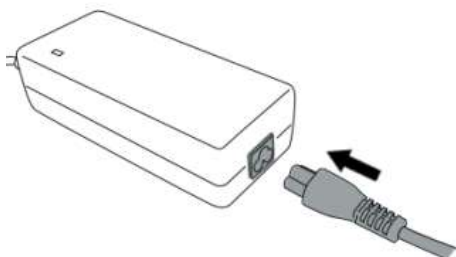

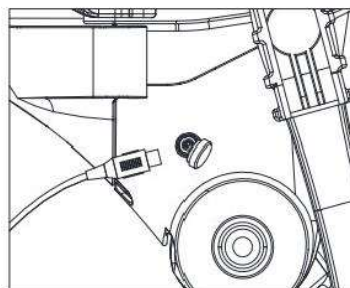

Krok 1



Krok 2

3. Když je nabíječka připojena, kontrolka LED svítí zeleně. Jakmile je připojena k baterii, změní se barva LED na červenou. Jakmile se nabije naplno, změní se kontrolka LED opět na zelenou.
4. Po nabíjení nejprve odpojte síťovou zástrčku nabíječky ze zásuvky a poté odpojte zástrčku ze zásuvky akumulátoru.

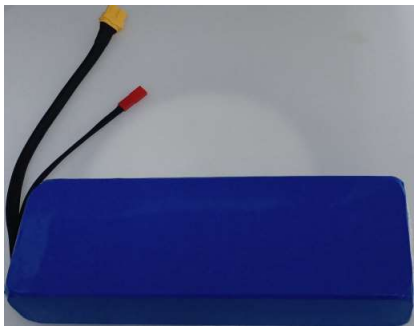
Baterie a nabíjení:

Baterie	Nabíjení
	
<p>Úroveň nabití baterie vidíte na displeji. Jakmile napětí baterie klesne pod určitou úroveň, motor a řízení baterie se automaticky zastaví, aby chránily baterii a zabránily výpadku napájení. Zajistěte, aby byl akumulátor poté co nejrychleji dobit, protože hluboké vybití akumulátor poškodí.</p>	<p>Dbejte na to, aby se k nabíjení baterie používala pouze dodaná nabíječka. Pokud použijete jinou než originální nabíječku, akumulátor ztratí záruku a může dojít k jeho poškození, což může vést k požáru, zranění nebo smrti.</p>
<p>Nesprávné vyjmutí, oprava, použití nebo skladování baterie může mít za následek ztrátu záruky a vážné následky. Je přísně zakázáno používat baterii vašeho elektrokola pro jiná vozidla nebo zařízení. Tím se ruší platnost záruky a může to mít vážné následky, například požár, vážné zranění nebo smrt.</p>	<p>Za normálních podmínek lze baterii plně nabít přibližně za 5 až 8 hodin. Doba potřebná k úplnému nabití baterie a provozní doba se liší v závislosti na kapacitě baterie.</p>
<p>Baterii nikdy úmyslně nezkratujte. Může to mít za následek výbuch, požár, a tím i vážné ohrožení vašeho zdraví.</p>	<p>Pokud je baterie bez energie, můžete ji kdykoli dobít. Pokud baterii delší dobu nenabíjíte, postupně ztrácí svůj výkon a životnost. Při správném používání a údržbě si baterie může udržet více než 80 % kapacity po více než 500 nabíjecích cyklech, ale pokles celkové kapacity je nevyhnutelný.</p>
<p>Vytékající baterie mohou být toxické. Elektrolyty mohou být dráždivé a žíravé. Proto je nutné zabránit kontaktu s kůží nebo očima, pokud baterie vytekly. Zasažená místa okamžitě omyjte a v případě potřeby vyhledejte lékaře.</p>	<p>Během nabíjení nepokládejte na baterii a nabíječku žádné předměty, protože to může vést k přehřátí a vážným následkům.</p>
<p>Baterii uchovávejte mimo dosah ohně a jiných zdrojů tepla a chraňte ji před intenzivním slunečním zářením. Nepoužívejte baterii, pokud zaznamenáte neobvyklé teplo, zápach nebo změnu barvy. nebo je baterie poškozená.</p>	<p>Nabíječku používejte v interiéru, protože na poškození způsobené nesprávným používáním se nevztahuje záruka.</p>

5. VÝMĚNA BATERIE



19. Odstraňte boční kryty.



20. Vytáhněte dvě napájecí kabely.



21. Opatrně vyjměte baterii.



22. Zkontrolujte, zda je nová baterie v dobrém stavu.



23. Opatrně vložte baterii.



24. Znovu připojte napájecí kabely.



25. Správně položte kabely.



26. Nasadíte kryty.



27. Utáhněte šrouby.

6. PŘED PRVNÍ CESTOU

Tato část je určena k přípravě na první jízdu. Vždy mějte na hlavě ochrannou přilbu. správná velikost. Pokud chcete půjčit elektrokolo jiným osobám, zajistěte, aby měly bezpečnou a vhodnou přilbu.

Neberte s sebou nikoho na kolo!

Přetížení, které může být způsobeno dvojitým obsazením, může mít vážné následky, které mohou vést ke značným škodám na majetku, vážným zraněním nebo smrti.

Dodržování dopravních předpisů a nařízení

Jezděte prosím po té straně vozovky, která je podle zákona povinná. Dodržujte místní zákony a předpisy!

Reflektory

Odrázky udržujte čisté, jasné a neodstraňujte je.

Zkontrolujte brzdy

Před každou jízdou zkontrolujte brzdovou dráhu a brzdovou sílu. Vezměte prosím na vědomí, že pravá odpovídá zadní brzdě a levá brzda odpovídá přední brzdě. Vaše elektrokolo je vybaveno brzdovými destičkami standardní specifikace. Brzdové destičky pokaždé zkontrolujte a informujte se o nich u svého prodejce. Pokud jsou brzdové destičky opotřebované, vyměňte je co nejdříve.

Tlak v pneumatikách

Tlak v pneumatikách je obvykle uveden na boku pneumatiky. Pneumatiky obsahují vnitřní duše, které je třeba nahustit. Před každou jízdou zkontrolujte tlak v pneumatikách. Pneumatiky postupně ztrácejí tlak, což je normální. Pokud ztratíte příliš mnoho tlaku vzduchu, dofoukněte pneumatiky. Pokud je tlak v pneumatikách nedostatečný, vede to ke zvýšené spotřebě energie, námaze a snižuje dojezd.

Návod k použití:

Zabraňte neoprávněnému použití elektrokola (např. použijte zámek).

VAROVÁNÍ: Pokud prudce zabrzdíte a zablokujete pneumatiku, dojde k převrácení vozidla, což může vést ke značným hmotným škodám, vážným zraněním nebo smrti. Pokud si nejste jisti, zda je nastavení brzd vhodné, obraťte se na svého prodejce nebo se porad'te s odborníkem.

Jak kolo tlačit, nést nebo s ním chodit:

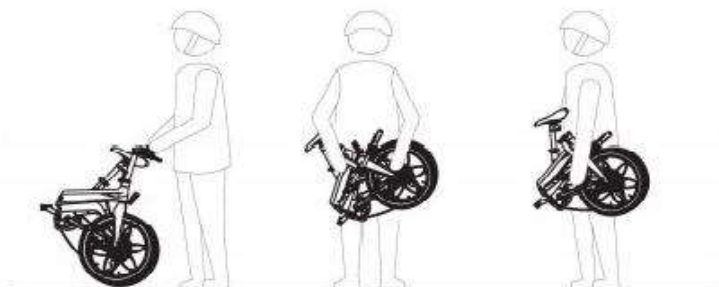

Komponenta	Počáteční montáž	500 km nebo půl roku*	1000 km nebo 1 rok*	Na 1000 km nebo 1 rok*
Pneumatiky a duše	x	x	x	x
Kola včetně ráfků a paprsků	-	x	x	x
Brzdy	x	x	x	x
Světlo a reflektory	x	x	x	x
Představec a říditka	x	x	x	x
Ložisko hlavy řízení	x	x	x	x
Sedlo(podpora)	x	x	x	x
Rám	-	x	x	x
Obvod	x	x	x	x
Odpružená vidlice	-	x	x	x
Baterie a Držák baterie	x	x	x	x
Systém pohonu	-	x	x	x
Řetěz	-	x	x	x
Spodní držák, kliky a pedály	-	x	x	x
Součásti příslušenství	-	x	x	x
Šroubové spoje	x			
Rychlé uvolnění	x		Před každou cestou	

*Dřívější událost slouží jako vodítko, tj. zda bylo dosaženo kilometrů nebo doby.

Tuto tabulku údržby a servisní tabulku můžete dobrovolně používat k provádění kontrol a oprav. musí být řádně provedena a zaregistrována vaším mechanikem. Nejste povinni navíc. V případě následné reklamace vašeho elektrokola nám to může pomoci při posuzování a případně potvrdit nebo dokonce zvýšit šance na dobrou vůli.

UPOZORNĚNÍ: V zájmu vaší bezpečnosti musí být baterie při údržbě vždy vyjmuta!

Specifikace obecně zahrnují čištění, mazání a seřízení konkrétní součásti podle potřeby a v případě potřeby její výměnu z důvodu opotřebení, únavy nebo poškození.

Obecné informace a stručné pokyny k péči o jednotlivé díly naleznete na následujících stránkách.

UPOZORNĚNÍ: Uvědomte si, že se součásti a systémy mohou během používání zahřívat.

VAROVÁNÍ: Před zahájením péče, kontroly nebo údržby počkejte nějakou dobu po jízdě, aby nedošlo k popálení.

Pravidelná kontrola: (malý kontrolní seznam):

A	Zkontrolujte, zda nejsou pneumatiky poškozené a zda je v nich dostatečný tlak.
B	Funkci přední brzdy zkontrolujete tak, že ji sešlápnete do poloviny nebo do dvou třetin, a pokud se přední kolo neotáčí, je vše funkční. Kontrola zadní brzdy: Při zvedání kola zatlačte na pedál. Pokud se zadní kolo neotáčí, je brzda účinná.
C	Zkontrolujte, zda jsou díly rychlouzávěru zajištěny na svém místě.
D	Bezpečnostní šňůra na trubce uchycení řídítek a sedla nesmí být viditelná. Zkontrolujte, zda je vše pevně utaženo.
E	Zkontrolujte, zda rám a přední vidlice nejsou prasklé nebo deformované a zda jsou pedály, ozubená kola a pneumatiky v pořádku.
F	Zkontrolujte, zda není pohon deformovaný nebo poškozený.
G	Zkontrolujte, zda lze jednotku normálně používat.
H	Zkontrolujte šrouby a matice. Zvedněte přední a zadní kolo přibližně o 10 až 20 cm a poté nechte elektrokolo poskakovat na zemi. Pokud se objeví zvuky, může jít o uvolněné díly.
I	Zkontrolujte, zda lze osvětlení normálně používat.
J	Doporučuje se pravidelné čištění elektrokola. Zabráníte tak usazování odolných nečistot a předčasnému rezivění způsobenému slaným vzduchem nebo vodou.

UPOZORNĚNÍ: Nepoužívejte vysokotlaké čisticí prostředky ani agresivní a mastnotu rozpouštějící prostředky.

TIP: Použijte vodu a měkký hadřík, aby nedošlo k poškození elektrokola. Pokud je velmi znečištěné, můžete použít speciální čisticí prostředky na kola.

Poznámky ke kontrole a údržbě některých součástí a systémů:

Oběžné kolo	Přední a zadní kola vozidla by měla být uprostřed vidlice nebo rámu. Napětí jednotlivých paprsků na ráfku kola by mělo být podobné a ráfek by měl tvořit pravidelný kruh bez promáčklin. Pokud paprsky chybí nebo jsou zlomené, ráfek ztrácí stabilitu. O opravu a odstranění problémů požádejte prodejce nebo odborného technika. Kolo musí být kulaté. Pokud tomu tak není, zvyšuje to odpor jízdy nebo způsobuje nebezpečí. Pokud se domníváte, že je třeba provést úpravy, obraťte se na prodejce nebo se porad'te s odborným technikem.
Řetěz	Vaše elektrokolo je vybaveno vysoce kvalitním hnacím řetězem. Udržujte řetěz čistý a často jej promazávejte. Brzdové destičky a brzdové kotouče musí být zbaveny mastnoty. Udržujte brzdové kotouče a brzdové destičky čisté.

Pneumatiky	Vždy zkontrolujte, zda není pneumatika poškrábaná, prasklá nebo nadměrně opotřebená. Pneumatika by měla být správně spojena s ráfkem. Linie patky pneumatiky by měla být zcela odkrytá. Pokud se pneumatika nedá zcela rozvinout, naneste na ráfek a pneumatiku vodu, abyste zvýšili mazání. Ventilek duše by měl být kolmo k ráfku. Poškozené nebo nadměrně opotřebené pneumatiky je nutné okamžitě vyměnit. Pro výměnu pneumatik se obraťte na svého prodejce nebo technického specialistu. Pokud byly pneumatiky náhodně propíchnuty, obraťte se na svého prodejce nebo technického pracovníka, aby vám je opravil nebo vyměnil.
Motor v náboji zadního kola	Neotevírejte motor a nepřetěžujte jej ani neprovozujte na dlouhé vzdálenosti nebo na velmi strmém svahu. Je přísně zakázáno připevňovat na kryt motoru nebo na něj jiné předměty, protože to může mít negativní vliv na statiku, bezpečnost jízdy a odvod tepla.
Brzdový systém	V závislosti na podmínkách se může brzdný účinek po krátké době záběhu snížit nebo se může ozvat skřípavý zvuk. Pískání může být způsobeno znečištěním. Brzdové kotouče byste měli pečlivě vyčistit vhodným čisticím prostředkem (čistič brzd). Pokud se brzdý účinek sníží, doporučujeme navštívit odborný servis nebo vhodného technika.

8. BEZPEČNOSTNÍ POKYNY

Prosím, noste Přilba!	Pokud jezdíte na elektrokole, noste bezpečnou a schválenou přilbu! Je přísně zakázáno převážet lidi. Dodržujte prosím dopravní předpisy a buďte opatrní při náhlém otevírání dveří automobilů. Snažte se udržovat odstup od aut zaparkovaných u krajnice pro případ, že se náhle otevřou dveře nebo vám auto zablokuje výhled, abyste nemohli včas spatřit náhle se objevivší osoby nebo předměty.
Buďte opatrní zejména za špatného počasí!	Za mokra brzdí vaše elektrokolo mnohonásobně pomaleji než obvykle. Snižte rychlost, brzděte s předstihem a v zatáčkách jezděte opatrně. Dbejte na to, aby vás ostatní účastníci silničního provozu viděli. Pokud jedete po tmavých silnicích nebo v noci, noste jako výstrahu oblečení s reflexními pruhy nebo fluorescenční barvou. Zapněte si vlastní světla a zkontrolujte odrazky a udržujte je čisté. Jezděte pomalu a s předvídavostí.
Prosím, soustřed'te se!	Měli byste věnovat pozornost provozu!
Před každou jízdou zkontrolujte své vozidlo!	Před každou jízdou zkontrolujte celé elektrokolo: brzdy, pláště, ráfky, rychloupínací páčky a všechny šrouby nebo součásti. Aby byla zajištěna bezpečnost a spolehlivost baterie, je třeba ji pečlivě udržovat.

**Věnujte pozornost
právním předpisům
země, ve které své
elektrokolo
používáte!**



Neotvírejte baterii!

Úpravy baterie mohou vést k explozi a značným škodám. Nikdy akumulátor úmyslně nezkratujte. To může vést k výbuchu, požáru, a tím i k vážnému ohrožení vašeho zdraví. Vytékající baterie mohou být toxické. Proto je nezbytné, abyste se v případě úniku baterií vyhnuli kontaktu s pokožkou a očima. Zasažená místa okamžitě omyjte a v případě potřeby vyhledejte lékaře.



9. SERVISNÍ KNÍŽKA

Tuto šablonu můžete použít dobrovolně, abyste si nechali řádně zaznamenat kontroly a opravy od svých mechaniků. Nejste k tomu povinni. V případě následné reklamace vašeho elektrokola nám to může pomoci při posuzování a zvýšit šanci na dobrou vůli.

1. inspekce	2. inspekce	3. inspekce	4. inspekce
Provedeno dne:	Provedeno dne:	Provedeno dne:	Provedeno dne:
Podpis/ razítko Odborný workshop	Podpis/ razítko Odborný workshop	Podpis/ razítko Odborný workshop	Podpis/ razítko Odborný workshop

5. inspekce	6. inspekce	7. inspekce	8. kontrola
Provedeno dne:	Provedeno dne:	Provedeno dne:	Provedeno dne:

Podpis/ razítko Odborný workshop	Podpis/ razítko Odborný workshop	Podpis/ razítko Odborný workshop	Podpis/ razítko Odborný workshop
-------------------------------------	-------------------------------------	-------------------------------------	-------------------------------------

9. kontrola Provedeno dne:	10. kontrola Provedeno dne:	11. kontrola Provedeno dne:	12. kontrola Provedeno dne:
Podpis/ razítko Odborný workshop	Podpis/ razítko Odborný workshop	Podpis/ razítko Odborný workshop	Podpis/ razítko Odborný workshop

10 F.A.Q. - Často kladené otázky a jejich řešení

Níže najdete některé běžné problémy a jejich řešení. Pokud následující metody vyřeší váš problém problém nevyřeší, obraťte se na svého prodejce.

Problém	Možná příčina	Přístup k řešení
Ovládací displej nereaguje - Pokus o zapnutí bez výsledku	<ol style="list-style-type: none"> vybitá baterie baterie není správně uložena v bateriových sáčkách. připojovací kabel ovládacího displeje/řídící jednotky Zařízení není připojeno nebo je vadné vadný ovládací displej vadná baterie (obvod) 	<ol style="list-style-type: none"> plně nabijte baterii vraťte sáčky baterie do původní polohy. jeho původní polohu a vytáhněte Odstraňte dva upevňovací šrouby pevně. připojte zástrčku displeje ovládací na ovládací na řídítkách výměna ovládacího displeje výměna baterie elektrokola
E-kolo a ovládací displej pád po krátké cestě z nebo nedosažení maximální podpora motoru kreslení	<ol style="list-style-type: none"> baterie elektrokola je téměř vybitá kontakty zástrčky baterie nejsou zasunuté. připojeno ochrana baterie a kontrola nabíjení vadná závada v ovládací displeje nebo Řídící jednotka motoru a poškození motoru 	<ol style="list-style-type: none"> plně nabijte baterii zkontrolujte polohu šoupátka baterie*. výměna baterie elektrokola* výměna příslušné součásti*
Navzdory správnému fungování motor neběží	<ol style="list-style-type: none"> vadný jistič v brzdové páce uvolněné konektory kabelů motoru odpojený kabel baterie 	<ol style="list-style-type: none"> zkontrolujte kontakty kabelu nebo Výměna brzdové páky a lanka* zkontrolujte zástrčkové spoje* zkontrolujte kabel baterie*

Nízký rozsah, i když Plně nabitá baterie	<ol style="list-style-type: none"> 1. přísnější požadavky v důsledku změny Užitečné zatížení, stoupání, protivítr atd. 2. příliš stará baterie 3. vadná baterie 4. skladování nebo použití v příliš nízkých teplotách Okolní teploty (pod 5 °C) 5. brzdový systém drtí 6. nedostatečné mazání jeden z pohyblivých prvků 	<ol style="list-style-type: none"> 1. zvyšte vlastní úsilí při šlapání 2. vyměňte baterii* 3. vyměňte baterii* 4. zvyšte vlastní úsilí při šlapání, přednabijte baterii cesta o více než 7 stupňů a Skladujte při teplotě nižší než 25 stupňů 5. seřízení brzdy* 6. v případě potřeby zkontrolujte ložisko Regrease*
Baterie se nenabíjí	<ol style="list-style-type: none"> 1. uvolněné zástrčkové spoje 2. vadná baterie 3. vadná nabíječka 	<ol style="list-style-type: none"> 1. zkontrolujte kontakty zástrčky* 2. vyměňte baterii* 3. vyměňte nabíječku
Přední světlo nefunguje	<ol style="list-style-type: none"> 1. chyba v operaci 2. vadné připojení kabelu Uvolnění 3. zástrčky 4. vadná LED dioda 5. vybitá baterie 	<ol style="list-style-type: none"> 1. přečtěte si "Kontrolní displej" 2. vyměňte kabel* 3. zkontrolujte zástrčkové spoje 4. vyměňte přední světlo* 5. plně nabijte baterii
Neobvyklý hluk vývoj	<ol style="list-style-type: none"> 1. řetěz musí být znovu namazán 2. řetěz je příliš napnutý Uvolnila se klika 3. pedálu 4. ložisko hlavy řízení má příliš velkou vůli 	<ol style="list-style-type: none"> 1. namažte řetěz Přenastavení 2. znovu napněte řetěz* 3. utáhněte ramena kliky* 4. dotáhněte ložisko hlavy řízení
Brzdny účinek se snižuje, Brzda nevykazuje žádný účinek	<ol style="list-style-type: none"> 1. opotřebení brzdových destiček 2. špatně seřízená brzda 3. příliš horká brzda při trvalém zatížení (např. kvůli dlouhým sjezdům). 	<ol style="list-style-type: none"> 1. výměna brzdových destiček* 2. seřízení brzdového systému* 3. střídavě brzdit

*Tato řešení neprovádějte sami. Obrat'te se na vhodného technika nebo odbornou dílnu nebo náš podpůrný tým.

11. DATOVÝ LIST

Mechanická konfigurace		
1	Barva	Grey
2	Rozložený formát	1358*590*1098 mm
3	Skládaný formát	800*320*770 mm
4	Výška sedadla (od podlahy)	860-980 mm nastavitelný
5	Rozvor	950 mm
6	Čistá hmotnost (bez baterie)	Asi 19 kg
7	Brzdový systém	Přední a zadní kotoučové brzdy
8	Rozměry pneumatik	16*1,95 palce
9	Materiál rámu	Hořčíkový rám

10	Zavěšení	Zadní pružinový tlumič
Specifikace baterie a nabíječky		
1	Instalace baterie	Vestavěný zámek proti krádeži/odnímatelný
2	Jmenovité napětí	36 V
3	Typ baterie	Lithium-iontová baterie
4	Hmotnost baterie	1 kg
5	Doba nabíjení	3-5 hodin
6	Spotřeba energie	0,2-0,3 kWh na jedno nabití
7	Nabíjecí cykly	> 500krát
8	Vstup nabíječky	100-240V /50/60Hz
9	Výstup nabíječky	42V / 1,5A
10	Okolní teplota během nabíjení	0 °C až 45 °C
Parametry funkce		
1	Maximální rychlost	25 km/h
2	Maximální hmotnost	120 kg
3	Osvětlení	Přední světlo LED
4	Asistenční režim	Podpora pedálů + motorů
5	Brzdná dráha (za sucha)	5 m (rychlost 20 km/h)
6	Brzdná dráha (za mokra)	10 m (rychlost 15 km/h)
7	Motorizovaný systém	Asistence při šlapání
8	Pracovní teplota	-10 °C až 50 °C
Pult		
1	Zobrazit	Plně perspektivní displej LCD
2	Zbývající výkon	Ano
3	rychlost	Ano
4	Celkový počet ujetých kilometrů	Ano
5	Rychlostní režim	3 režimy (vysoký/střední/nízký)
Motor		
1	Jmenovité napětí/watt	36V / 250W
3	Úroveň vodotěsnosti	IPX4

Prohlášení o hladině akustického tlaku:

Hladina emisního akustického tlaku A, kterou může řidič slyšet, je nižší než 70 dB(A).

12. PROHLÁŠENÍ O SHODĚ

Výrobce prohlašuje, že výše uvedené výrobky splňují všechna příslušná prohlášení směrnice o strojních zařízeních.

Směrnice -2006/42/ES, Směrnice o nízkém napětí 2014/35/EU Bezpečnost výrobků 2001/95/ES, RoHS 2011/65/ES 2015/863 a Elektromagnetická kompatibilita 2014/30/EU.

Úplné prohlášení najdete na straně 89.



13. ODSTRANĚNÍ

Naše informační povinnost podle zákona o bateriích

V souvislosti s prodejem baterií nebo s dodávkou zařízení, která obsahují baterie/dobíjecí baterie/svítilna, jsme povinni vás informovat o následujících skutečnostech:

Nevyhazujte starý spotřebič do domovního odpadu!

V případě vyměnitelné baterie/dobíjecí baterie nebo světelného zdroje je nutné je likvidovat odděleně v příslušném systému zpětného odběru. Staré spotřebiče/baterie/svítilna můžete odevzdávat ve sběrných střediscích veřejných (recyklačních skladů) a u distributorů ve smyslu zákona ElektroG (maloobchod). Staré spotřebiče/baterie/svítilna, jejichž podobná zařízení má společnost LEICKE ve svém sortimentu, můžete odevzdat také v našem expedičním skladu.

LEICKE GmbH

Odkaz: Staré spotřebiče/dobíjecí baterie/lampy

Stöhrerstrasse 17

04347 Lipsko

Jste také zodpovědní za úplné vymazání všech osobních údajů ze starých zařízení.

Symbole uvedené na bateriích mají následující význam:

Symbol přeškrtnutého odpadkového koše znamená, že baterie nesmí být vyhozena do odpadkového koše. domovní odpad.

Pb=Baterie obsahuje více než 0,004 % hmotnostních olova.

Cd=Baterie obsahuje více než 0,002 % hmotnostních kadmia.

Hg = baterie obsahuje více než 0,0005 % hmotnostních rtuti.

Postupujte podle výše uvedených pokynů.

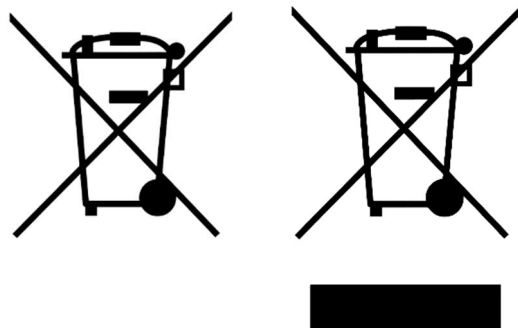

14. IMPRINT

Vynaložili jsme veškeré úsilí, abychom zajistili, že informace v této příručce Funkční parametry výrobku se mohou změnit bez předchozího upozornění.

LEICKE GmbH

Stöhrerstrasse 17

04347 Lipsko

info@sachsenrad.de

15. ZÁRUKA

Záruka výrobce/záruční podmínky a servis pro elektrokola LEICKE

Záruka a záruka:

Záruční nároky můžete uplatnit maximálně po dobu 24 měsíců, počítáno od data nákupu. datum nákupu. Záruka je omezena na opravu nebo výměnu poškozené součásti.
/ elektrokola a provádí se podle našeho uvážení. Naše záruka je pro vás vždy bezplatná.

Záruka na rámy:

Na rám je poskytována 12měsíční záruka proti rozbití. Záruka začíná běžet od Datum nákupu. V případě rozbitého rámu vám po předložení dokladu o koupi nabídneme výměnu elektrokola nebo dobropis po odečtení paušálního poplatku za používání. Výše poplatku za používání závisí na době, která uplynula od zakoupení elektrokola. Záruka se nevztahuje na případy, kdy jsou zjištěny jiné vady než vady materiálu a zpracování. To platí i v případě, že jste do rámu vyvrtali otvory, např. pro připevnění příslušenství. Tím také zaniká záruka na elektroniku vašeho elektrokola.

Záruka na baterii:

1 Na správnou funkci baterie poskytujeme 12měsíční záruku. Záruka začíná dnem zakoupení. Záruční servis je omezen na opravu nebo výměnu baterie a je poskytován podle uvážení společnosti LEICKE. Záruční servis je pro vás vždy bezplatný. Záruka se nevztahuje na případy, kdy jsou zjištěny jiné vady než vady materiálu a zpracování. Změny způsobené opotřebením, například snížení kapacity, jsou ze záruky výslovně vyloučeny.

2. nárok na záruku nebo záruční plnění musí být prokázán předložením dokladu o koupi od kupujícího.

3. vyšetřování závady a jejich příčin provádí vždy společnost LEICKE. Záruka
Veškeré součásti vyměněné v rámci záruky se stávají naším majetkem.

4. v případě oprávněné reklamace záruky nebo záručního plnění nese náklady na odeslání a dodání zákazník. odstranění a instalace na náklady společnosti LEICKE.

5. pokud bylo elektrokolo upraveno třetími stranami nebo instalací dílů třetích stran nebo pokud vzniklé závady původně souvisely s úpravou, nárok na záruku a záruční plnění zaniká. Záruka a záruka dále zaniká, pokud nebyly dodrženy pokyny pro manipulaci a používání jízdního kola uvedené v návodu k obsluze. To platí zejména pro zamýšlené použití, jakož i pro pokyny k ošetřování a údržbě.

6 Záruka nebo záruka se nevztahuje na

a) Součásti, které podléhají opotřebením, spotřebě nebo opotřebením (s výjimkou zjevných vad materiálu nebo výrobních vad), např:

- Pneumatiky - světla - sedlo - brzdové komponenty - stojánek - baterie - řetěz - řetězová kola - gripy - pojistka
- řetězová kola přehazovačky - samolepky/nálepky - kabely - bowdeny - atd.

b) Škody, které lze přičíst

- nepoužívání originálních náhradních dílů
- Manipulace s řídicím softwarem řídicí jednotky motoru (včetně odškrtávání, ladění atd.)

- nesprávná instalace součástí kupujícími nebo třetí stranou.
- Poškození způsobené odštípnutím kamene, krupobitím, silničními solí, průmyslovými výpary, nedostatečnou péčí, nevhodnými ošetrovacími prostředky atd.
- c) spotřební materiál, který nesouvisí s opravami uznaných závad.
- d) veškeré údržbářské práce nebo jiné práce způsobené opotřebením, nehodami nebo provozními podmínkami, jako je jízda bez dodržení pokynů výrobce.
- e) všechny události, jako je hluk, vibrace, změny barvy, opotřebením atd., které nezhoršují základní a jízdní vlastnosti.
- f) Náklady na údržbu, kontrolu a čištění.

7. záruka nebo garance opravňuje zákazníka požadovat pouze odstranění vady. poptávka. Nároky na vrácení nebo snížení kupní ceny se uplatňují až po neúspěšném provedení nápravy. Náhrada přímé nebo nepřímé škody se neposkytuje.

8. Záruční nebo záruční doba se neprodlužuje o záruční nebo záruční dobu. obnovená nebo prodloužená. Uplatnění nároku po uplynutí lhůty je vyloučeno.

9. jiná ustanovení o záruce a ručení než ta, která jsou uvedena výše, jsou platná pouze v případě, že pokud jsou písemně potvrzeny společností Leicke GmbH / SachsenRad.

10. pokud se u zakoupeného elektrokola vyskytne technický problém, kontaktujte nás. s horkou linkou podpory Leicke GmbH / SachsenRad (tel.: 03412196181).

Kontakt:

LEICKE GmbH,
Stöhrerstrasse 17,
04347 Lipsko
info@sachsenrad.de



16. POUKAZ NA VRÁCENÍ PENĚŽ

Máte-li jakékoli dotazy týkající se vašeho elektrokola, obraťte se na náš zákaznický servis: info@sachsenrad.de.

Your data				Return address			
Reference no.				Company	LEICKE GmbH		
Name				Street	Stöhrerstraße	Nr.	17
Street		No..		City	Leipzig	PLZ	04347
City		code		Country	Germany		
Country				Ref.	Return SachsenRad		
E-mail							

bought at	
bought on	

E-bike model / item number	
Frame size	
Color	

Tento formulář pečlivě vyplňte. Všechny informace jsou dobrovolné. Neúplné vyplnění nemá vliv na vaše spotřebitelská práva, ale komplikuje a zdržuje zpracování vašeho přiznání.

Reason for return	
Does not like, does not meet expectations	
Shipping carton damaged	
Wrong item was delivered	
No intention to buy	
Delivery time too long	
Delivery incomplete	
Item defective	
Item damaged	

V případě závady nebo poškození uveďte důvod závady. Chybějící díly uveďte v části Ostatní.
(viz další strana)

Vrácení - takto to funguje, pokud náš zákaznický servis nedokázal vyřešit váš problém.

1. před vrácením výrobku kontaktujte náš zákaznický servis.

2. dobře zabalit

Nespěchejte a pečlivě předmět zabalte.

Odstraňte z přepravní krabice staré štítky a čárové kódy.

3. vyplňte potvrzení o vrácení a vložte jej do zásilky.

Pokud jste nám již zaslali potvrzení e-mailem, stačí uvést referenční číslo.

4. nalepte na zásilku štítek pro vrácení.

Pokud ještě nemáte štítek pro vrácení zboží, kontaktujte náš zákaznický servis.

5. odnést zásilku na poštu

Jakmile bude vrácení úspěšně zpracováno, zašleme vám e-mail a budeme informovat vašeho prodejce.

V případě známek používání nebo poškození, jakož i nesprávného odeslání, můžeme být oprávněni účtovat výsledné snížení hodnoty. Vezměte prosím na vědomí informace uvedené v zásadách pro zrušení objednávky u vašeho prodejce.

Defekt	Popis
Baterie	
Nabíječka	
Kontrolní displej (kód chyby)	
Brzdy	
Motor	
Řídítka	
Odpružená vidlice	
Kola	
Světlo	
Spodní držák	
Různé	

Pokud toto potvrzení zasíláte e-mailem, přiložte prosím fotografie nebo videa závady.

Kontakt:

Telefon: 0341 - 218 259 00 | E-mail: info@leicke.com

Web: www.leicke.de | www.sachsenrad.de



EU Erklärung der Konformität (Doc.)

ver161018

Wir

Firmenname:	Leicke GmbH
Anschrift:	Stöhrerstr. 17
Postleitzahl und Stadt:	04347 Leipzig
Telefonnummer:	0341 2196183
E-Mail-Adresse:	info@leicke.com

erklären Sie, dass das Dokument unter unserer alleinigen Verantwortlichkeit herausgegeben wird und zu dem folgenden Produkt gehört:

Modell / Produkt:	SachsenRad E-Folding Race Bike F12
Type :	BB12167
Charge	
Seriennummer:	

Gegenstand der Erklärung (Kennzeichnung des Gerätes zwecks Rückverfolgbarkeit; falls notwendig für die Identifikation kann ein Farbfoto mit genügender Schärfe beigefügt werden):

- Der Motor unterstützt bis zu einer Geschwindigkeit von 25 km/h.
- Die Motor Nenndauerleistung ist maximal 250 Watt.



Der oben beschriebene Gegenstand der Erklärung erfüllt die einschlägigen Harmonisierungsvorschriften der Union:

Maschinenrichtlinie 2006/42/EU	
EMV Richtlinie 2014/30/EU	
LVD Richtlinie 2014/35/EU	
RoHS 2011/65/EU 2015/863	

Die folgenden harmonisierten Standards und technische Spezifikationen sind angewendet worden (Kennnummer, die angewandte Fassung und das Ausgabedatum):

Titel, Datum des Standards/der Spezifikation:

EN 15194:2017	EN 55014-1:2006+A1 +A2
EN 61000-3-2:2014; EN 61000-3-3:2013	EN 60335-2-29:2004+A2
DIN EN ISO 4210-1 bis -9:2014/2015	EN 55014-2:2015; EN 62133:2013
EN 50581:2012; EN 60335-1:2012+A11:2014	EN 62233:2008; EN ISO 12100:2010

Benannte Stelle (falls zutreffend):

Kenn-Nummer der benannten Stelle:

Zusätzliche Information:

Unterzeichnet für und im Namen von:

Leipzig 01.05.2023
(Ausstellungsort) (Ausstellungsdatum)

Jun Ye, COO
(Name, Funktion, Unterschrift)



SACHSEN RAD

Přejeme vám

Přeji vám šťastnou cestu s vaším

Skládací kolo F12

