

EOS LED-Strip

Farblicht

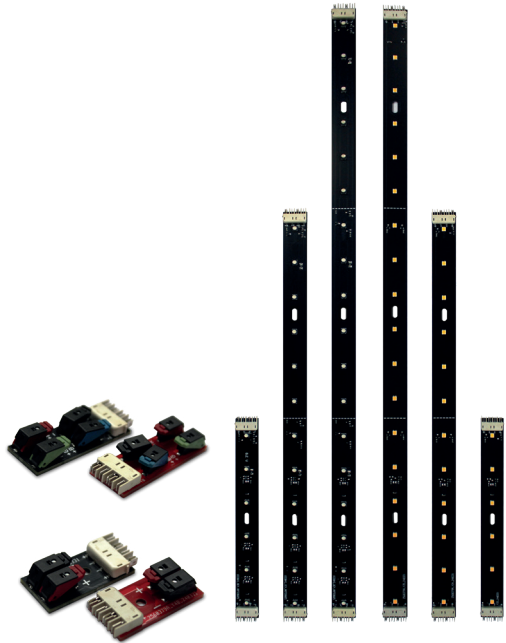

- DE | Montage- und Gebrauchsanweisung
- EN | Installation and Operating Instructions
- FR | Instructions de montage et d'utilisation

Made in Germany



Inhalt

▪ Elektrische Installation	4
▪ Montage	8
▪ Recycling	9
▪ Service Adresse	9
▪ Allgemeine Servicebedingungen (ASB).....	10

Contents

▪ Electrical installation	11
▪ Installation	15
▪ Recycling	16
▪ Service address	16
▪ General terms and conditions of service.....	17

Sommaire

▪ Installation électrique.....	18
▪ Montage	22
▪ Mise au rebut.....	23
▪ Adresse du service après-vente	23
▪ Conditions générales de service après-vente.....	24

LED-Strip RGB

Art.-Nr.	Typ	Spannung	Leistung	Energieklasse	Länge
949039	LED-Strip RGB	24 V	4,0 W	G	495 mm
949043					330 mm
949045					165 mm
949037	Anschlussplatine RGB				
949038	Verbindungsplatine RGB				

Anschluss- und Verbindungsleitungen (Zubehör)

Art.-Nr.	Typ	Länge
949172	Verbindungsleitung 4G0.5 RGB	10 m
949173		50 m

Anschlusschema RGB

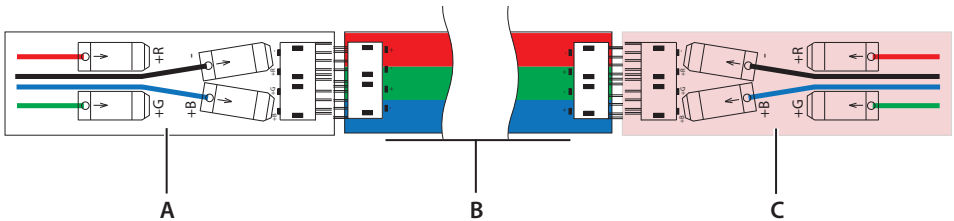

- A. Anschlussplatine
- B. LED-Strip RGB
- C. Verbindungsplatine

LED-Strip WW

Art.-Nr.	Typ	Spannung	Leistung	Energieklasse	Länge
949049	LED-Strip WW	24 V	3,6 W	B	495 mm
949053					330 mm
949055					165 mm
949047	Anschlussplatine WW				
949048	Verbindungsplatine WW				

Anschluss- und Verbindungsleitungen (Zubehör)

Art.-Nr.	Typ	Länge
949176	Verbindungsleitung 2G0.5 WW	10 m
949177		50 m

Anschlussschema Warmweiß

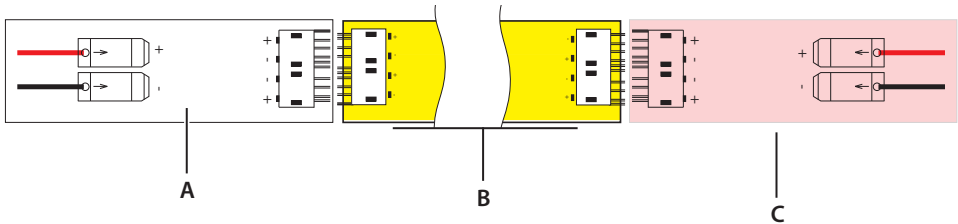

- A. Anschlussplatine
- B. LED-Strip WW
- C. Verbindungsplatine

Anschluss, Verbindung, Verlängerung

1. Kabel vorbereiten.

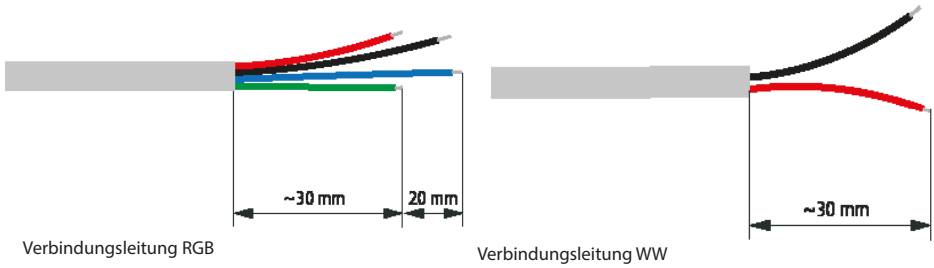

2. Anschlussplatine verbinden

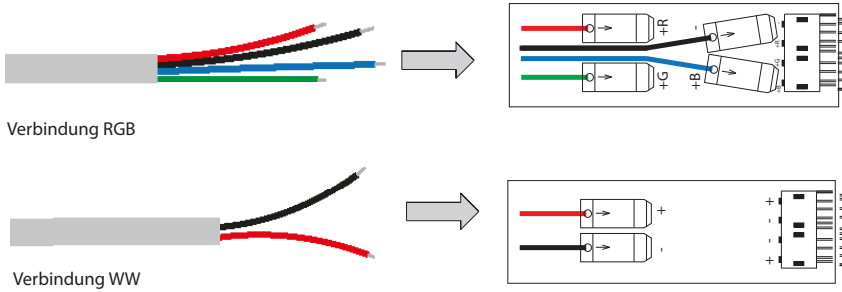

3. Mehrere Strips verbinden

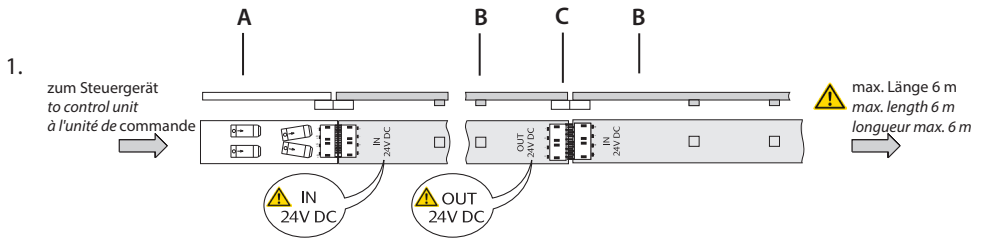

2.

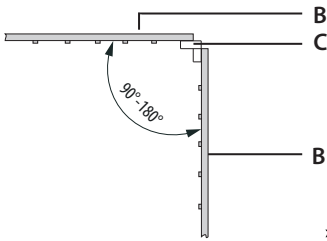

3.

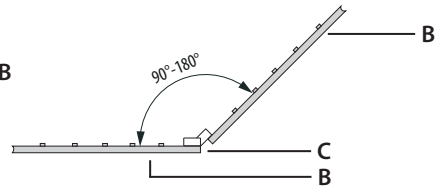

A. Anschlussplatine

B. LED-Strip

C. TE-Stecker

4. Alternative Verlängerung

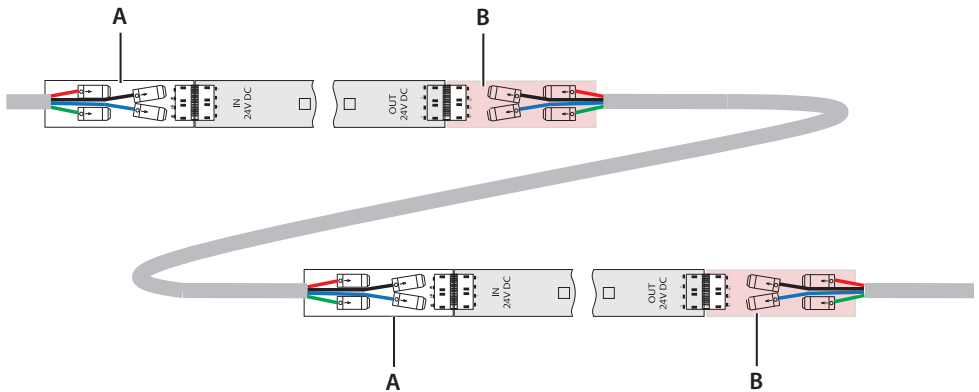

A. Anschlussplatine

B. Verbindungsplatine

Montage

► Vorgaben für die Montage

- Die Fläche soll flach und gerade sein.
- LED-Strips dürfen nicht verbogen werden (z.B. keine Kurven).
- Mit geeigneten Schrauben, wie z.B. Linsenkopfschrauben 3x25 mm, befestigen
- Schrauben nicht festziehen, ca. 0,5 – 1 mm frei lassen, um eine mögliche Bewegung der Holzfläche auszugleichen.

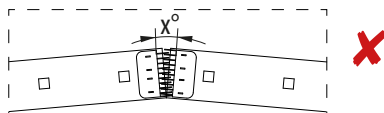
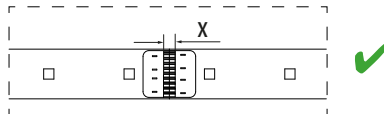
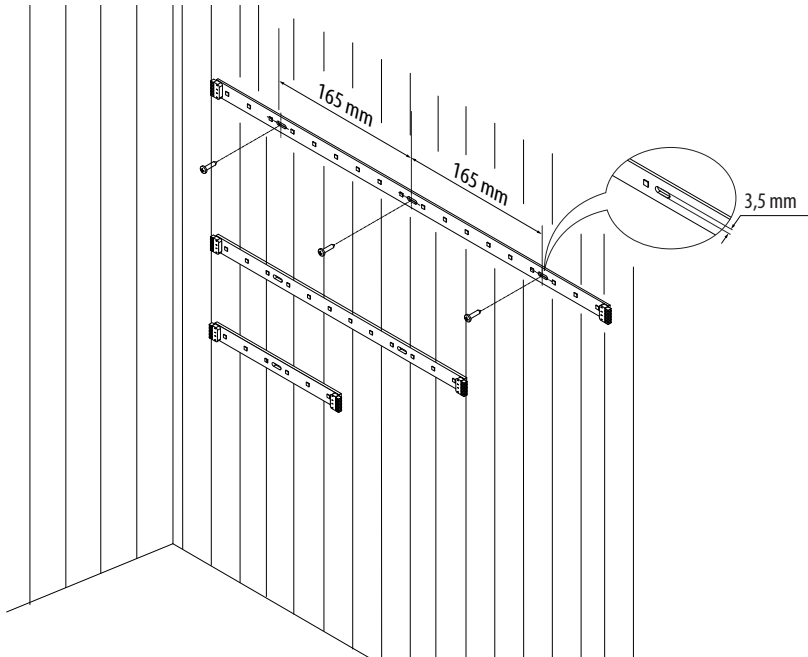

Recycling



Nicht mehr benötigte Geräte müssen gemäß EU-Richtlinie 2012/19/EU bzw. ElektroG zum Recyceln bei einer Wertstoffsammelstelle abgegeben werden.

Beachten Sie bei der Entsorgung die örtlichen Bestimmungen, Gesetze, Vorschriften, Normen und Richtlinien.



Nicht mit dem Hausmüll entsorgen.

Verpackung

Die Verpackung des Geräts kann vollständig getrennt, entsorgt und dem Recycling zugeführt werden. Folgende Materialien können anfallen:

- Papier/Pappe/Karton
- Kunststoffolie / Kunststoff

Altgerät

Das Altgerät muss bei der lokalen Abnahmestelle für Elektro-Altgeräte abgegeben werden.

Zusätzlicher Entsorgungshinweis für gewerbliche Nutzer:

Weitere Entsorgungshinweise finden Sie unter www.eos.sauna.com/recycling

Service Adresse

EOS Saunatechnik GmbH
Schneidertriesch 1
35759 Driedorf
Germany

Tel: +49 (0)2775 82-514
Fax: +49 (0)2775 82-431
service@eos-sauna.de
www.eos-sauna.com

Bitte diese Adresse zusammen mit der Montageanweisung gut aufbewahren.

Damit wir Ihre Fragen schnell und kompetent beantworten können, geben Sie uns immer die auf dem Typenschild vermerkten Daten wie Typenbezeichnung, Artikel-Nr. und Serien-Nr. an.

Verkaufsdatum:

Stempel und Unterschrift des Händlers:

Allgemeine Servicebedingungen (ASB)

I. Geltungsbereich

Diese Servicebedingungen gelten für Serviceabwicklungen inklusive Überprüfung und Reparaturen von Reklamationen, soweit nicht im Einzelfall abweichende Vereinbarungen schriftlich getroffen sind. Für alle unsere - auch zukünftigen - Rechtsbeziehungen sind ausschließlich die nachfolgenden Servicebedingungen maßgebend. Entgegenstehende Bedingungen des Bestellers erkennen wir nicht an, es sei denn, wir stimmen ihrer Geltung ausdrücklich schriftlich zu. Bedingungen des Auftraggebers in dessen allgemeinen Geschäftsbedingungen oder Auftragsbestätigung wird hiermit ausdrücklich widersprochen. Vorbehaltlose Annahme von Auftragsbestätigungen oder Lieferungen bedeutet keine Anerkennung solcher Bedingungen. Nebenabreden und Änderungen bedürfen der schriftlichen Bestätigung.

II. Kosten

Folgende Aufwendungen, die im Zusammenhang mit der Serviceabwicklung stehen trägt der Auftraggeber:

- Demontage/Montage sowie elektrische De-/ Installation.
- Transport, Porto und Verpackung.
- Funktionsprüfung und Fehlersuche inkl. Prüf- und Reparaturkosten.

Eine Rechnungsstellung an Dritte erfolgt nicht.

III. Leistungspflichten / Mitarbeit des Auftraggebers

Der Auftraggeber hat den Hersteller bei der Durchführung der Serviceabwicklung kostenfrei zu unterstützen.

Im Garantiefall erhält der Auftraggeber die, für den Servicefall notwendigen Ersatzteile kostenfrei bereitgestellt.

IV. Serviceeinsatz durch Mitarbeiter vom Technikhersteller

Für den Fall, dass für einen Servicefall zwingend ein Mitarbeiter des Technikherstellers vor Ort die Serviceabwicklung vornehmen soll, ist dies im Vorfeld zu vereinbaren. Die entstehenden Kosten werden, sofern der Hauptgrund des Servicefalls nicht im Verschulden des Technikherstellers begründet ist, nach dem Serviceeinsatz an den Auftraggeber berechnet und sind von diesem innerhalb des vereinbarten Zahlungsziels vollständig auszugleichen.

V. Gewährleistung

Die Gewährleistung wird nach den derzeit gültigen gesetzlichen Bestimmungen übernommen. Sämtliche Verpackungen unserer Produkte sind für den Stückgutversand (Palette) konzipiert. Wir

weisen an dieser Stelle ausdrücklich darauf hin, dass unsere Verpackungen nicht für den Einzelversand per Paketdienst geeignet sind. Für Schäden, die aufgrund von unsachgemäßer Verpackung im Einzelversand entstehen, übernimmt der Hersteller keine Haftung.

VI. Herstellergarantie

Wir übernehmen die Herstellergarantie nur, sofern Installation, Betrieb und Wartung umfassend gemäß der Herstellerangaben in der betreffenden Montage- und Gebrauchsanweisung erfolgt sind.

- Die Garantiezeit beginnt mit dem Datum des Kaufbeleges und ist grundsätzlich auf 24 Monate befristet.
- Garantieleistungen erfolgen nur dann, wenn der Kaufbeleg zum betreffenden Gerät im Original vorgelegt werden kann.
- Bei Änderungen am Gerät, die ohne ausdrückliche Zustimmung des Herstellers vorgenommen wurden, verfällt jeglicher Garantieanspruch.
- Für Defekte, die durch Reparaturen oder Eingriffe von nicht ermächtigten Personen oder durch unsachgemäßen Gebrauch entstanden sind, entfällt ebenfalls der Garantieanspruch.
- Im Rahmen der Geltendmachung von Garantieansprüchen die Seriennummer sowie die Artikelnummer zusammen mit der Gerätebezeichnung und einer aussagekräftigen Fehlerbeschreibung anzugeben.
- Diese Garantie umfasst die Vergütung von defekten Geräteteilen mit Ausnahme der üblichen Verschleißteile. Verschleißteile sind unter anderem Leuchtmittel, Glasteile, Rohrheizkörper und Saunasteine.
- Innerhalb der Garantie dürfen nur Originalersatzteile eingesetzt werden.
- Serviceeinsätze von Fremdfirmen bedürfen der schriftlichen Auftragserteilung unserer Serviceabteilung.
- Der Versand der betreffenden Geräte an unsere Serviceabteilung erfolgt durch und zu Lasten des Auftraggebers.
- Elektromontage und Installationsarbeiten, auch im Service- und Austauschfall, erfolgen zu Lasten des Kunden und werden vom Technikhersteller nicht übernommen.

Beanstandungen an unseren Produkten sind bei dem zuständigen Fachhändler anzuzeigen und werden ausschließlich über diesen abgewickelt.

Ergänzend zu den vorstehenden Servicebedingungen gelten die Allgemeinen Geschäftsbedingungen des Technikherstellers in ihrer jeweils gültigen Fassung, die unter www.eos-sauna.com/agb abgerufen werden können.

Stand: 08/2018

LED Strip RGB

Item no.	Type	Voltage	Power	Energy class	Length
949039	LED Strip RGB	24 V	4.0 W	G	495 mm
949043					330 mm
949045					165 mm
949037	Terminal board RGB				
949038	Connection board RGB				

Connecting cables (accessory)

Item no.	Type	Length
949172	Connecting cable 4G0.5 RGB	10 m
949173		50 m

Connection diagram RGB

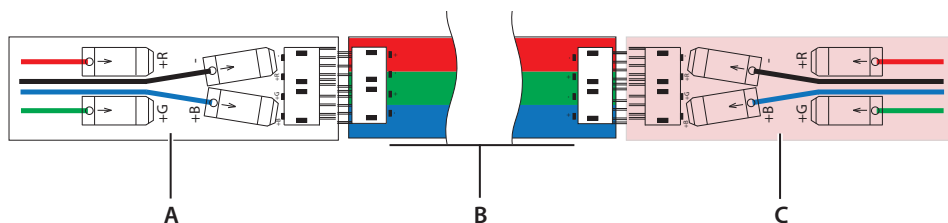

- A. Terminal board
- B. LED Strip RGB
- C. Connection board

LED Strip WW

Item no.	Type	Voltage	Power	Energy class	Length
949049	LED strip WW	24 V	3.6 W	B	495 mm
949053					330 mm
949055					165 mm
949047	Terminal board WW				
949048	Connection board WW				

Connecting cables (accessory)

Item no.	Type	Length
949176	Connection cable 2G0.5 WW	10 m
949177		50 m

Connection diagram warm white

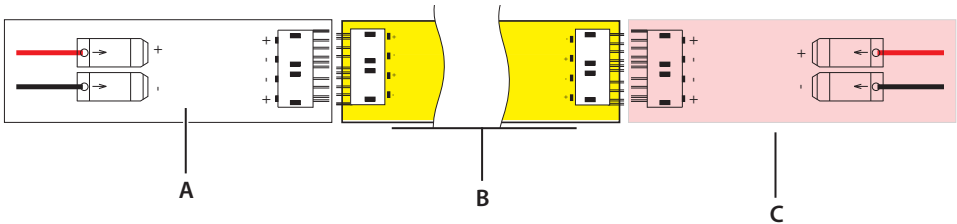

- A. Terminal board
- B. LED Strip WW
- C. Connection board

Connection, extension

1. Prepare cables.

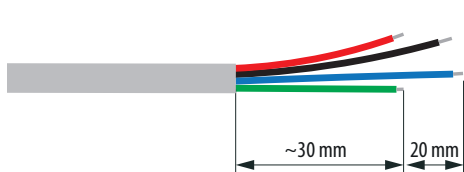

Connection cable RGB

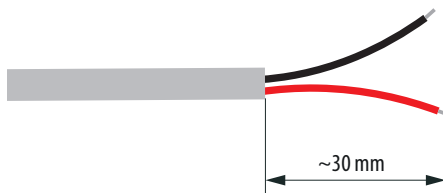

Connection cable WW

2. Connect terminal board



RGB connection

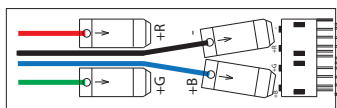

WW connection

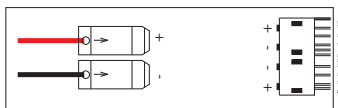

3. Connect several strips

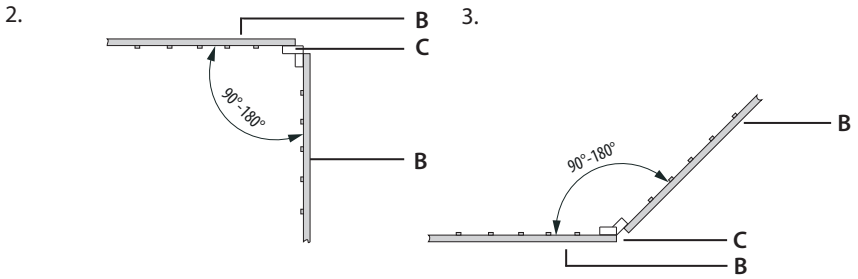
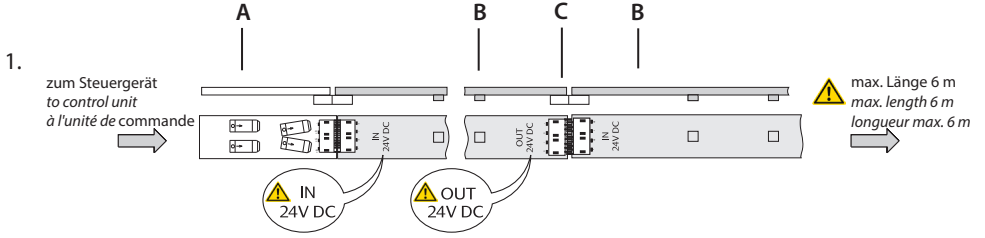

A. Terminal board

B. LED Strip

C. TE plug

4. Alternative extension

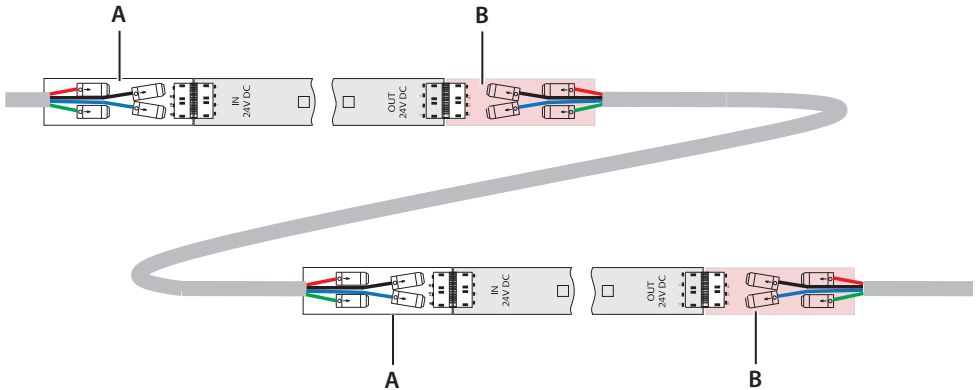

A. Terminal board

B. Connection board

Installation

► Specifications for the installation

- The surface should be flat and level.
- LED strips must not be twisted (e.g. not bends).
- Secure with suitable screws, e.g. lens head screws 3 x 25 mm.
- Do not tighten the screws fully; leave approx. 0.5 - 1 mm of play to compensate for possible movement of the wooden surface.

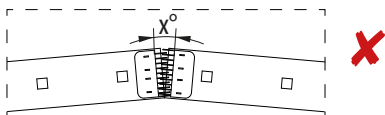
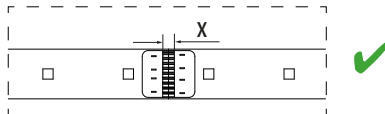
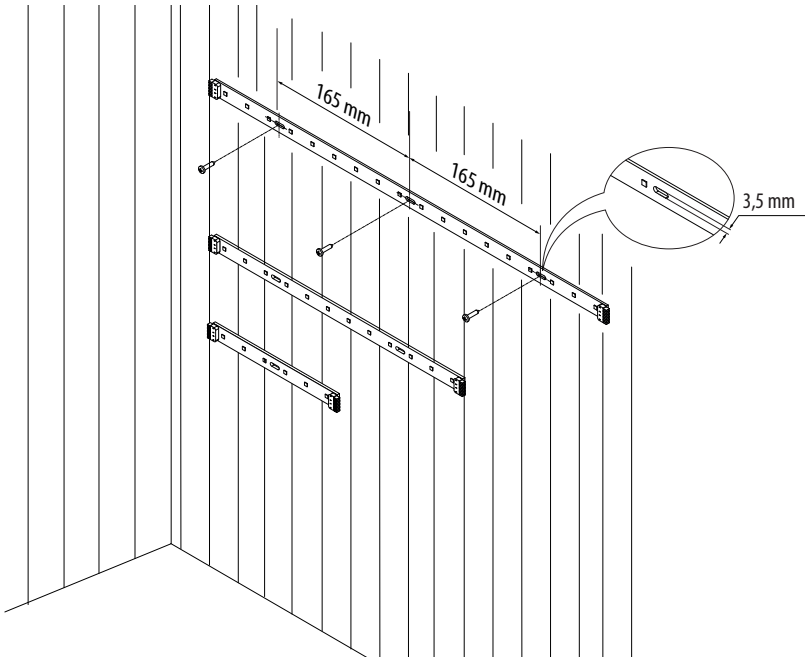

Recycling



Devices or lighting elements that will not be used any longer have to be handed in at a recycling station according to regulation 2012/19/EU.



Do not dispose it with the normal household waste.

Packaging

The packaging of the unit can be completely separated for disposal and recycled. The following materials are used in the packaging:

- Paper/cardboard
- Plastic foil / plastic

Electronic waste

Electronic waste must be disposed of at the designated local collection point for electronic waste.

Additional disposal note for commercial users:

Further disposal instructions can be found under the link www.eos.sauna.de/recycling

Service Address

EOS Saunatechnik GmbH
Schneiderstriesch 1
35759 Driedorf
Germany

Tel: +49 (0)2775 82-514
Fax: +49 (0)2775 82-431
service@eos-sauna.de
www.eos-sauna.com

Please retain this address together with the installation guide for further references.

To help us answer your questions quickly and competently please provide the information printed on the type shield including the model, item no. and serial no., in all inquiries.

Date of sale:

Stamp and signature of the authorized dealer:

General Terms and Conditions of Service

I. Scope

Unless otherwise agreed in writing in a specific case, these terms and conditions of service shall apply to service operations, including examining and repairing complaints. All our existing or future legal relationships shall be governed solely by the following terms and conditions of service. Our recognition of any conflicting terms and conditions of the Ordering Party shall be conditional upon our having given our express written consent to their applicability. We hereby expressly object to any terms and conditions of the Ordering Party contained in its General Terms and Conditions of Business or order confirmation. If order confirmations or deliveries are accepted without reservation, this shall not be deemed to constitute recognition of such terms and conditions. Any ancillary agreements or amendments must be confirmed in writing.

II. Costs

The Ordering Party shall bear the following costs in connection with the service operation:

- De-installation/installation and electrical works (connection / disconnection).
- Transportation, postage and packaging.
- Function testing and troubleshooting including inspection and repair costs.

There shall be no third-party billing.

III. Obligations / Ordering Party's cooperation

The Ordering Party shall provide free-of-charge assistance to the manufacturer in carrying out the service operation.

By an accepted warranty claim the manufacturer shall provide the required replacement parts to the Ordering Party free of charge.

IV. Service visit by the manufacturer

In the event that it is essential that a manufacturer employee carry out the service operation on site, this must be agreed in advance. Where the main reason for the service call is not the fault of the manufacturer, any costs incurred shall be recharged to the Ordering Party after the service visit and shall be paid as per agreed payment terms.

V. Liability

The manufacturer shall assume liability in accordance with the currently applicable statutory regulations. The packaging for all of our products is designed for the shipping of individually packed

goods (pallet). We expressly point out that our packaging is not suitable for individual shipments via parcel post. The manufacturer shall accept no liability for damage incurred as a result of improper packaging in an individual shipment.

VI. Manufacturer's Guarantee

The manufacturer's guarantee shall apply only in the event that installation, operation and maintenance have been carried out in accordance with the manufacturer's specifications contained in the installation instructions and instructions for use.

- The guarantee period shall commence from the date on which proof of purchase is provided and shall be limited, in principle, to 24 months.
- Guarantee services shall be performed only if the original proof of purchase relating to the equipment can be presented.
- Any and all guarantee claims shall become void if modifications are made to the equipment without the manufacturer's express consent.
- Any guarantee claim shall likewise become void in the case of defects that arise due to repairs or interventions made by unauthorized persons or due to improper use.
- In the case of guarantee claims, the serial and article numbers must be indicated together with the product name and a meaningful description of the fault.
- This guarantee shall cover defective equipment parts, with the exception of usual wear parts. Wear parts are, among others, lamps, glass parts, heating elements and sauna stones.
- Only original replacement parts may be used within the warranty.
- Service visits by outside companies shall require a written order to be issued by our service department.
- The equipment in question shall be sent to our service department by the Ordering Party and at its expense.
- Electrical installation and connection works in the event of service or replacement shall be carried out at the Customer's expense and shall not be borne by the manufacturer.

Complaints in respect of our products shall be reported to the responsible authorized dealer and shall be exclusively handled via the latter.

The manufacturers General Terms and Conditions of Business, which can be found at www.eos-sauna.com/agb, shall apply in addition to the foregoing terms and conditions of service.

As of 08/2018

Ruban LED RVB

Art.	Type	Voltage	Puissance	Classe énergétique	Longueur
949039	Ruban LED RVB	24 V	4,0 W	G	495 mm
949043					330 mm
949045					165 mm
949037	Circuit imprimé de raccordement RVB				
949038	Circuit imprimé de connexion RVB				

Câbles de raccordement et de connexion (accessoire)

Art.	Type	Dimensions
949172	Câble de connexion 4G0.5 RVB	10 m
949173		50 m

Schéma de raccordement RVB

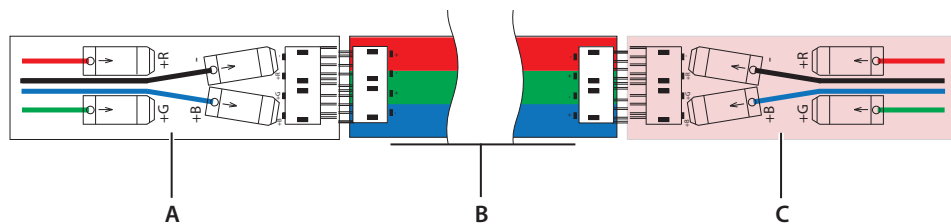

- A. Circuit imprimé de raccordement
- B. Ruban LED RVB
- C. Circuit imprimé de connexion

Ruban LED

Art.	Type	Voltage	Puissance	Classe énergétique	Longuer
949049	Ruban LED	24 V	3,6 W	B	495 mm
949053					330 mm
949055					165 mm
949047	Circuit imprimé de raccordement BC				
949048	Circuit imprimé de connexion BC				

Câbles de raccordement et de connexion (accessoire)

Art.	Type	Dimensions
949176	Câble de connexion 2G0.5 BC	10 m
949177		50 m

Schéma de raccordement blanc chaud

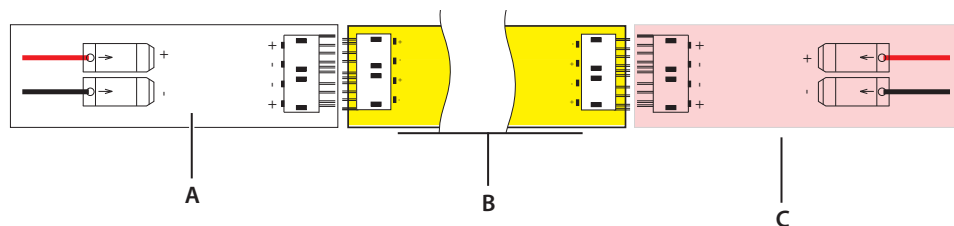

- A. Circuit imprimé de raccordement
- B. Ruban LED
- C. Circuit imprimé de connexion

Connexion, raccordement, rallonge

1. Préparer le câble.

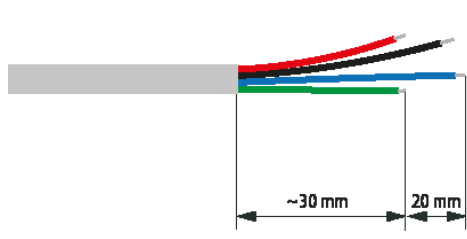

Câble de connexion RVB

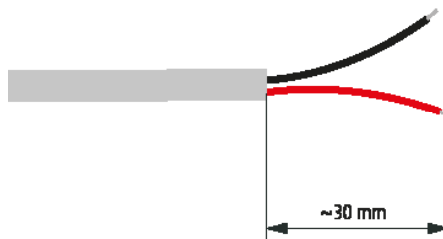

Câble de connexion BC

2. Raccorder le circuit imprimé de raccordement



Connexion RVB

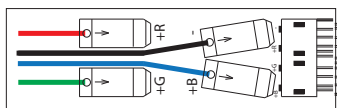

Connexion BC

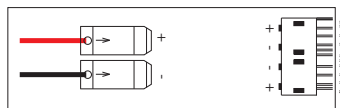

3. Raccorder plusieurs rubans

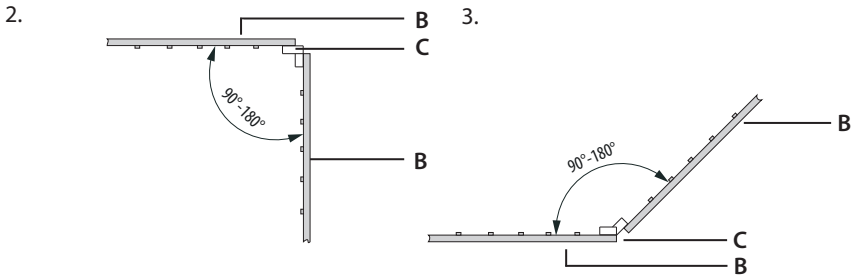
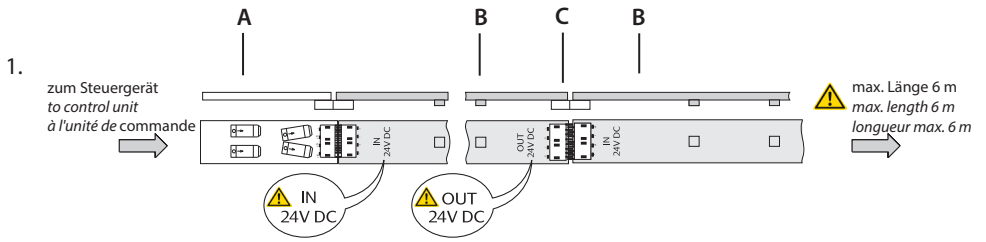

- A. Circuit imprimé de raccordement
- B. Ruban LED
- C. Fiche TE

4. Autre rallonge

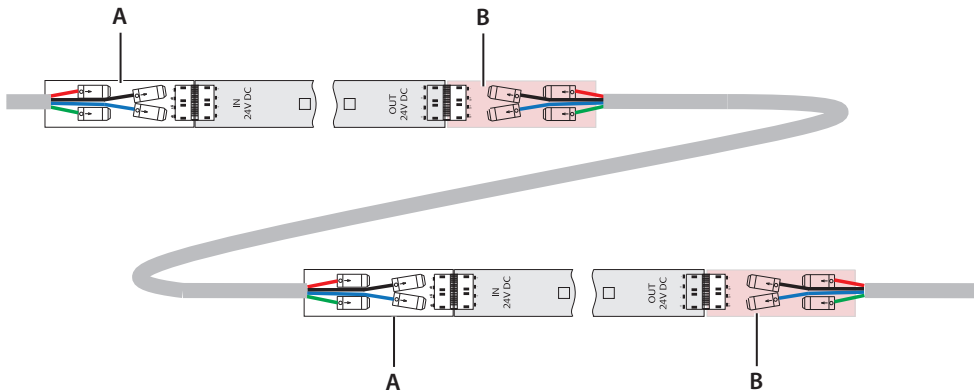

- A. Circuit imprimé de raccordement
- B. Circuit imprimé de connexion

Montage

► Spécifications pour le montage

- La surface doit être plane et droite.
- Les rubans LED ne doivent pas être déformés (pas de courbes, par exemple).
- Fixer avec des vis appropriées, comme par exemple des vis à tête bombée 3x25 mm
- Ne pas serrer les vis, laisser environ 0,5 à 1 mm de libre afin de compenser un éventuel mouvement de la surface en bois.

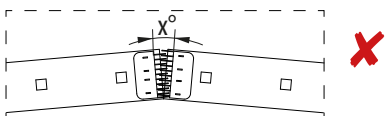
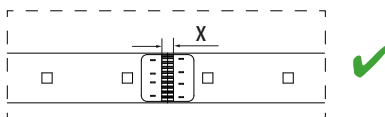
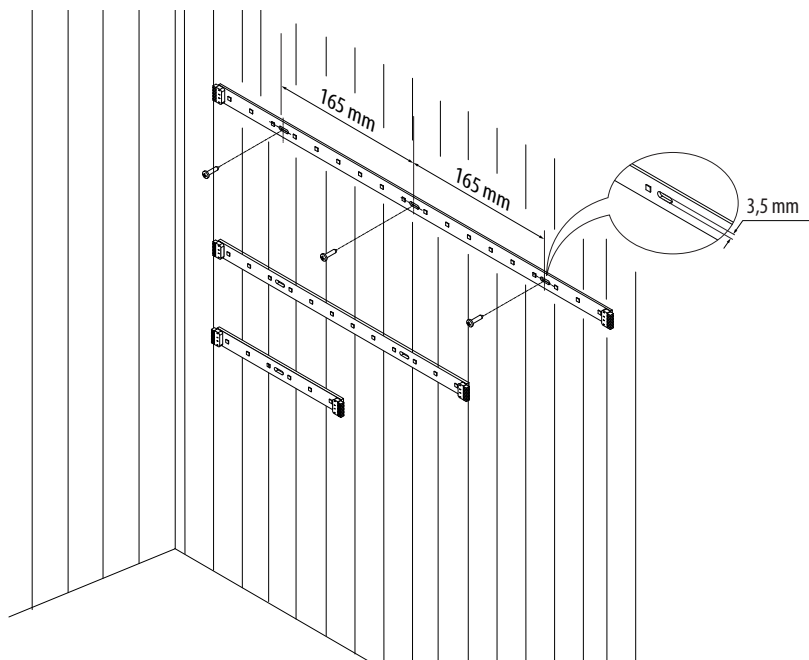

Recyclage



Les appareils non utilisés doivent être confiés à un centre de collecte des matériaux recyclables, conformément à la directive du Parlement européen 2012/19/UE ou la législation allemande relative aux appareils électriques et électroniques, « ElektroG ». Pour la mise au rebut, tenez compte des accords, lois, dispositions, normes et directives locales.



Ne pas éliminer avec les ordures ménagères.

Emballage

L'emballage de l'appareil peut être entièrement mis au rebut séparément et recyclé. Cela concerne les matériaux suivants :

- Papier/carton
- Film plastique

Appareil usagé

L'appareil usagé doit être remis au point de collecte local destiné aux appareils électriques.

Informations supplémentaires sur l'élimination des déchets destinées aux utilisateurs professionnels (en Allemagne uniquement)

Pour plus d'informations concernant l'élimination, veuillez consulter la page www.eos-sauna.com/recycling

Adresse de service

EOS Saunatechnik GmbH
Schneiderstriesch 1
35759 Driedorf
Germany

Tel: +49 (0)2775 82-514
Fax: +49 (0)2775 82-431
service@eos-sauna.de
www.eos-sauna.com

Veuillez conserver cette adresse en lieu sûr ainsi que le manuel d'installation.

Afin que nous puissions répondre à vos questions rapidement et efficacement, fournissez-nous toujours les données figurant sur la plaque signalétique, telles que le nom du type, la référence et le numéro de série.

Date de la vente :

Cachet et signature du revendeur :

Conditions générales de service après-vente

I. Champ d'application

Les présentes conditions de service après-vente s'appliquent à la gestion du service après-vente, y compris le contrôle et les réparations après réclamation, sauf si des accords contraires ont été conclus sous forme écrite. Seules les conditions de service après-vente suivantes sont en vigueur pour toutes les relations juridiques - même futures. Nous ne reconnaissons pas les conditions de l'acheteur qui seraient contraires à nos conditions, sauf si nous en avons approuvé la validité expressément par écrit. Les conditions du donneur d'ordre figurant dans ses conditions générales ou dans une confirmation de commande de ce dernier ne sont pas applicables et sont expressément rejetées. L'acceptation sans réserve de confirmations de commande ou de livraisons ne constitue pas une reconnaissance de telles conditions. Toute convention accessoire et modification nécessite une confirmation écrite.

II. Coûts

Les frais suivants engagés dans la gestion du service après-vente sont à la charge du donneur d'ordre :

- Démontage/montage et (dés)installation électrique
- Transport, frais postaux et emballage
- Test fonctionnel et recherche des pannes, y compris les coûts de contrôle et de réparation

Aucune facturation de tiers n'a lieu.

III. Obligations de service / Collaboration du donneur d'ordre

Le donneur d'ordre est tenu de soutenir gratuitement le fabricant dans la gestion du service après-vente. En cas de recours à la garantie, le donneur d'ordre reçoit gratuitement les pièces de rechange nécessaires à une intervention du service après-vente.

IV. Intervention d'un employé de la société du fabricant

Toute intervention sur place d'un employé de la société du fabricant requise dans le cadre d'une intervention du service après-vente doit être convenue préalablement. Les frais qui en découlent sont facturés au donneur d'ordre après l'intervention du service après-vente et doivent être entièrement réglés selon les termes d'échéance convenus, sauf si la principale raison du cas d'intervention du service après-vente est imputable au fabricant.

V. Garantie

Le droit à la garantie est régi par les dispositions légales actuellement en vigueur. Tous les emballages de nos produits sont conçus pour l'ex-

pédition de marchandises (palette). À cet égard, nous tenons à souligner expressément ici que nos emballages ne sont pas adaptés à l'envoi par colis postal. Le fabricant ne saurait être tenu responsable pour tout endommagement occasionné par un emballage non conforme.

VI. Garantie du fabricant

Nous n'assurons la garantie du fabricant que si l'installation, l'exploitation et la maintenance ont eu lieu conformément aux instructions du fabricant figurant dans la notice de montage et d'utilisation correspondante.

- La garantie débute à la date inscrite sur le bon d'achat et est en principe limitée à 24 mois.
- Les prestations de garantie ne s'appliquent que sur présentation du bon d'achat de l'appareil correspondant.
- Toute modification de l'appareil réalisée sans l'accord exprès du fabricant entraîne une annulation de la garantie.
- Tout défaut découlant de réparations ou interventions par des personnes non autorisées ou découlant d'une utilisation non conforme entraîne également une annulation de la garantie.
- Dans le cadre d'une réclamation au titre de la garantie, le numéro de série et le numéro de référence, ainsi que la désignation de l'appareil et une description pertinente du problème doivent être fournis.
- Cette garantie comprend le remboursement des pièces défectueuses de l'appareil, à l'exception des pièces d'usure courantes. Les pièces d'usure comprennent, entre autres, les lampes, pièces en verre, éléments chauffants tubulaires et pierres de sauna.
- Seules des pièces de rechange originales peuvent être utilisées durant la période de garantie.
- Les interventions du service après-vente d'entreprises extérieures sont soumises à l'attribution d'un contrat écrit de la part de notre service après-vente.
- L'envoi à notre service après-vente des appareils concernés est effectué par le donneur d'ordre, à ses frais.
- Le montage électrique et les travaux d'installation, y compris en cas d'intervention du service après-vente ou en cas de remplacement, sont effectués par le client à ses propres frais et ne sont pas pris en charge par la société du fabricant.

Les réclamations concernant nos produits doivent être adressées au revendeur spécialisé responsable et sont traitées uniquement via celui-ci. En complément des présentes conditions de service après-vente, les conditions générales du fabricant, dans leur version en vigueur, disponibles sur www.eos-sauna.com/agb, s'appliquent.

ASB, en l'état de 08/2018